

SITALI SF 150 S1

Kompatibel mit:
SIOS
CONTROL

Dezentralisierte Kontrollierte Wohnraumlüftung mit einem Luftstrom im Wechsel mit der Wärmerückgewinnung



FUNKTION SILENT

Die leiseste: nur **10 dB (A)** Für die ständige Funktion 24/24h optimiert.



INTELLIGENTE FUNKTION

Dank der Sonde zur Temperaturerfassung, regelt sich die Umschaltung der Flüsse selbst um den bestmöglichen internen Komfort zu bieten.



MAGNETISCHE FUNKTION

Schnelles Ausklinken durch Magnete für eine einfache Wartung ohne Fachpersonal.



EIGENSCHAFTEN

- Temperatursonde die die Inversionszeit der Luftflüsse reguliert um das interne Komfortniveau zu halten
- Energieklasse: **A**
- Bürstenloser EC Motor
- Integrierter Feuchtigkeitssensor
- Einfache Wartung, magnetische indoor Auslösung
- Infrarot Fernbedienung mit LCD
- Doppelter Filter im internen/externen Bereich des Austauschers
- Vielfarbiger LED Anzeiger
- 5 Geschwindigkeiten des Ventilators verfügbar
- Magnetische Wandhalterung für die Fernbedienung
- ON/OFF contact
- Synchronisation von bis zu 10 Geräten möglich (über Kabelverbindung)

ABMESSUNGEN UND TECHNISCHE DATEN

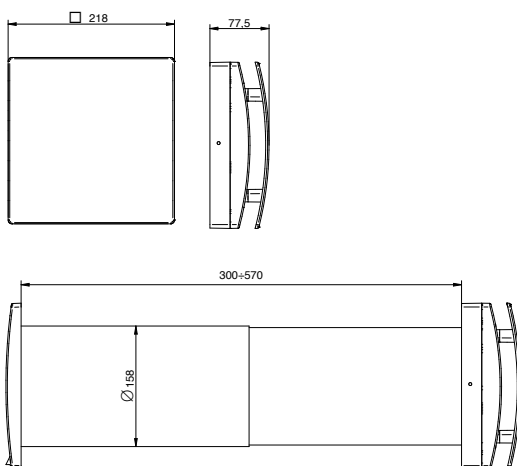

TECHNISCHE DATEN	SF 150 S1
PRODUKTCODE	
Öffnungsdurchmesser mm	160
Energieklasse	A
Luftdurchsatz m ³ /h	60/50/40/30/20
Schallpegel* dB(A)	29/24/20/14/10
Aufnahme W	6/4,5/3,5/2,5/2
Thermischer Wirkungsgrad max.	82%
Max. Raumtemperatur °C	-20°C +50°C
Gewicht kg	5,5
Schutzgrad IP	IPX4
Behandelte Quadratmeter** m ²	20 m ²

220-240 V ~ 50-60Hz Luftleistung gemessen nach ISO 5801 bei 230V 50Hz, Luftdichte 1,2 Kg/m³ - Daten gemessen in einem vom TÜV Rheinland akkreditierten Labor

* Schalldruckniveau bei 3m auf freiem Feld

** Maximal behandelter Bereich bei Wohngebäuden (Referenznorm UNI 10339:1995) unter Berücksichtigung von 30 m³/h als maximaler Durchsatz, da es sich um einen wechselnden Fluss handelt.

