

# Bi2 WALL AR

## 1000-1200-1400

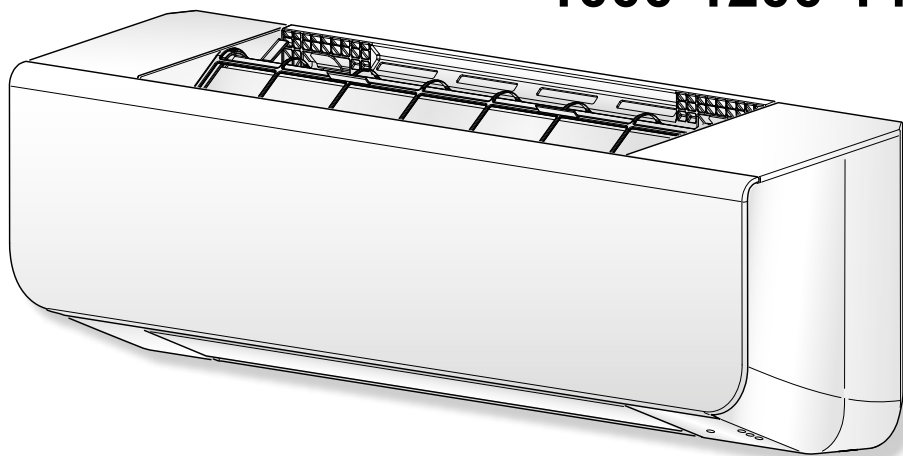

**ISTRUZIONI PER USO E MANUTENZIONE** **IT**

**INSTRUCTION FOR USE AND MAINTENANCE** **EN**

**MODE D'EMPLOI ET D'ENTRETIEN** **FR**

**HINWEISE FÜR DIE VERWENDUNG UND PFLEGE** **DE**

**INSTRUCCIONES PARA EL USO Y EL MANTENIMIENTO** **ES**

**INSTRUÇÕES PARA O USO E MANUTENÇÃO** **PT**

**GEBRUIKS- EN ONDERHOUDSAANWIJZINGEN** **NL**

**ΟΔΗΓΙΕΣ ΧΡΗΣΗΣ ΚΑΙ ΣΥΝΤΗΡΗΣΗΣ** **EL**

**INSTRUKCJA OBSŁUGI I KONSERWACJI** **PL**

**INSTRUKTIONER FÖR ANVÄNDNING OCH UNDERHÅLL** **SV**

**KEZELÉSI ÉS KARBANTARTÁSI ÚTMUTATÓ** **HU**



**OLIMPIA**  
**SPLENDID**  
HOME OF COMFORT



1. L'apparecchio può essere utilizzato da bambini di età non inferiore a 8 anni e da persone con ridotte capacità fisiche, sensoriali o mentali, o prive di esperienza o della necessaria conoscenza, purché sotto sorveglianza oppure dopo che le stesse abbiano ricevuto istruzioni relative all'uso sicuro dell'apparecchio e alla comprensione dei pericoli ad esso inerenti. I bambini non devono giocare con l'apparecchio. La pulizia e la manutenzione destinata ad essere effettuata dall'utilizzatore non deve essere effettuata da bambini senza sorveglianza (applicabile per i paesi dell'Unione Europea).
2. L'apparecchio può essere utilizzato da persone (inclusi i bambini) con ridotte capacità fisiche, sensoriali o mentali, o prive di esperienza o della necessaria conoscenza, purché sotto sorveglianza oppure dopo che le stesse abbiano ricevuto istruzioni relative all'uso sicuro dell'apparecchio da una persona responsabile per la loro sicurezza (applicabile solo per i paesi fuori dall'Unione Europea).
3. Se il cavo di alimentazione è danneggiato, esso deve essere sostituito dal costruttore o dal suo servizio assistenza tecnica o comunque da una persona con qualifica simile, in modo da prevenire ogni rischio.
4. Per prevenire ogni rischio di folgorazione è indispensabile scollegare l'alimentazione elettrica prima di effettuare ogni operazione di manutenzione sull'apparecchio.
5. Per il corretto funzionamento dell'apparecchio, rispettare le distanze minime e le indicazioni riportate nel presente manuale.

1. This appliance can be used by children aged from 8 years and above and person with reduced physical, sensory or mental capabilities or lack of experience and knowledge if they have been given supervision or instruction concerning use of the appliance in a safe way and understand the hazards involved. Children shall not play with the appliance. Cleaning and user maintenance shall not be made by children without supervision (be applicable for the European Countries).
2. This appliance is not intended for use by persons (including children) with reduced physical, sensory or mental capabilities or lack of experience and knowledge, unless they have been given supervision or instruction concerning use of the appliance by a person responsible for their safety. (be applicable for other countries except the European Countries).
3. If the power cable is damaged, it must be replaced by the manufacturer or by its technical support service or by similarly qualified personnel, to prevent any risk to the user.
4. To prevent the risk of electrocution, it is essential to disconnect the power supply before performing all maintenance operations on the appliance.
5. For the correct operation of the appliance, observe the minimum distances and the indications written in this manual.

**FR****AVERTISSEMENTS**

1. Cet appareil peut être utilisé par des enfants âgés de moins de 8 ans et par des personnes dont les capacités physiques, sensorielles ou mentales sont limitées, qui manquent d'expérience ou des connaissances nécessaires, à condition qu'elles soient sous surveillance ou après avoir reçu des instructions concernant l'utilisation en toute sécurité de l'appareil et la compréhension des dangers qui lui sont inhérents. Les enfants ne doivent pas jouer avec cet appareil. Le nettoyage et l'entretien qui incombent à l'utilisateur ne doivent pas être effectués par les enfants sans surveillance. (applicable pour les pays de l'Union européenne).
2. Cet appareil peut être utilisé par des personnes (y compris les enfants) dont les capacités physiques, sensorielles ou mentales sont limitées, qui manquent d'expérience ou des connaissances nécessaires, à condition qu'elles soient sous surveillance ou après avoir reçu des instructions concernant l'utilisation en toute sécurité (uniquement pour les pays en dehors de l'Union Européenne).
3. Si le cordon d'alimentation est abîmé, il doit être remplacé par le fabricant ou par son service d'assistance technique ou, dans tous les cas, par une personne ayant une qualification similaire, de façon à prévenir tout risque.
4. Pour éviter tout risque d'électrochoc, il est essentiel de débrancher l'alimentation électrique avant de procéder à toute opération de maintenance de l'appareil.
5. Pour un fonctionnement correct de l'appareil, respectez les distances minimales et les indications de ce manuel.

**DE****WARNHINWEISE**

1. Kindern ab 8 Jahren und Personen mit eingeschränkten körperlichen, sinnlichen oder geistigen Fähigkeiten, von unerfahrenen oder unwissenden Personen können das Gerät benutzen, wenn diese überwacht werden oder Anleitungen zum sicheren Gebrauch des Geräts erhalten und dessen Gefahren verstanden haben. Kinder dürfen nicht mit dem Gerät spielen. Reinigungen und Wartungen, die der Benutzer ausführen kann, dürfen nicht von Kindern ohne Aufsicht vorgenommen werden (gilt für Länder der Europäischen Union).
2. Das Gerät kann von Personen (Kinder inbegriffen) mit eingeschränkten körperlichen, sinnlichen oder geistigen Fähigkeiten oder von unerfahrenen oder unwissenden Personen unter Überwachung benutzt werden oder nachdem sie entsprechende Anleitungen zum sicheren Gebrauch des Geräts durch eine, für ihre Sicherheit verantwortliche Person, erhalten haben (nur in Ländern außerhalb der Europäischen Union anwendbar).
3. Wenn das Stromkabel beschädigt ist, muss dieses zur Vermeidung jeglicher Gefahren vom Hersteller oder von dessen Technischem Kundendienst beziehungsweise durch gleichermaßen qualifiziertes Personal ersetzt werden, um jeglicher Gefahr vorzubeugen.
4. Um jegliche Gefahr von Stromschlägen zu vermeiden, muss der Stecker vor jedem Wartungseingriff am Gerät aus der Steckdose gezogen werden.
5. Damit das Gerät einwandfrei funktioniert, die Minimalabstände und Anleitungen dieses Handbuchs beachten.

1. El aparato puede utilizarse por niños con una edad no inferior a los 8 años y por personas con reducidas capacidades físicas, sensoriales o mentales, o sin experiencia ni el necesario conocimiento, siempre y cuando bajo supervisión o después de que las mismas hayan recibido instrucciones relativas al uso seguro del aparato y a la comprensión de los peligros inherentes. Los niños no deben jugar con el aparato. La limpieza y el mantenimiento que deben efectuarse por el usuario no deben efectuarse por niños sin supervisión (aplicable para los países de la Unión Europea).
2. El aparato puede utilizarse por personas (incluso niños) con reducidas capacidades físicas, sensoriales o mentales, o sin experiencia ni el necesario conocimiento, siempre y cuando bajo supervisión o después de que las mismas hayan recibido instrucciones relativas al uso seguro del aparato por una persona responsable de su seguridad (sólo aplicable para los países fuera de la Unión Europea).
3. En caso de deterioro del cable de alimentación, debe ser sustituido por el fabricante, por el servicio de asistencia técnica o por una persona con cualificación similar, para prevenir cualquier riesgo.
4. Para prevenir todo riesgo de electrocución, es indispensable desconectar la alimentación eléctrica antes de efectuar cualquier operación de mantenimiento en el aparato.
5. Para el correcto funcionamiento del aparato, respete las distancias mínimas y las indicaciones indicadas en este manual.

1. O aparelho pode ser utilizado por crianças de idade não inferior a 8 anos e por pessoas com capacidades físicas, sensoriais ou mentais reduzidas, ou sem experiência ou conhecimento suficiente, desde que sob a supervisão de uma pessoa capaz ou depois de terem recebido instruções relativas à utilização segura do aparelho e à compreensão dos perigos inerentes ao mesmo. As crianças não devem brincar com o aparelho. As operações de limpeza e manutenção de responsabilidade do utilizador não devem ser realizadas por crianças não supervisionadas (aplicável somente para os países da União Europeia).
2. O aparelho pode ser utilizado por pessoas (incluindo crianças) com capacidades físicas, sensoriais ou mentais reduzidas, ou sem experiência ou conhecimento suficiente, desde que sob a supervisão de uma pessoa capaz ou depois de terem recebido instruções relativas à utilização segura do aparelho (aplicável somente para os países da União Europeia).
3. Se o cabo de alimentação está estragado, deve ser substituído pelo fabricante ou pelo seu serviço de assistência técnica, ou por uma pessoa com qualificação semelhante, de modo a evitar qualquer tipo de risco.
4. A fim de prevenir os riscos de eletrocussão é obrigatório desconectar a ficha da tomada elétrica antes de executar qualquer operação de manutenção.
5. Para garantir um funcionamento correto do aparelho, respete as distâncias mínimas e as instruções fornecidas neste manual.

**NL****WAARSCHUWINGEN**

1. Het apparaat mag gebruikt worden door kinderen van 8 jaar of ouder en door personen met verminderde lichamelijke, zintuiglijke of geestelijke bekwaamheden, of zonder ervaring of de benodigde kennis, op voorwaarde dat ze onder toezicht staan, of nadat ze instructies over het veilige gebruik van het apparaat ontvangen hebben en de gevaren die daaraan inherent zijn begrepen hebben. Kinderen mogen niet met het apparaat spelen. De reiniging en het onderhoud die door de gebruiker uitgevoerd moeten worden mogen niet uitgevoerd worden door kinderen zonder toezicht (van toepassing voor de landen van de Europese Unie).
2. Het apparaat mag gebruikt worden door personen (met inbegrip van kinderen) met verminderde lichamelijke, zintuiglijke of geestelijke bekwaamheden, of zonder ervaring of de benodigde kennis, op voorwaarde dat ze onder toezicht staan, of nadat ze instructies over het veilige gebruik van het apparaat ontvangen hebben, van iemand die verantwoordelijk voor hun veiligheid is (alleen van toepassing voor de landen buiten de Europese Unie).
3. Als het netsnoer beschadigd is, moet dit vervangen worden door de fabrikant of diens technische assistentiedienst of hoe dan ook door iemand met een gelijkaardige kwalificatie, zodat ieder risico voorkomen wordt.
4. Om ieder risico van elektrische schokken te voorkomen, is het absoluut noodzakelijk de stekker uit het stopcontact te trekken alvorens ongeacht welke onderhoudsingreep op het apparaat uit te voeren.
5. Voor de correcte werking van het apparaat moeten de minimum afstanden en de aanwijzingen in acht genomen worden die in deze handleiding staan.

**EL****ΠΡΟΕΙΔΟΠΟΙΗΣΕΙΣ**

1. Η συσκευή μπορεί να χρησιμοποιηθεί από παιδιά ηλικίας άνω των 8 ετών και από άτομα με μειωμένες φυσικές και νοητικές ικανότητες ή χωρίς εμπειρία ή απαραίτητη γνώση, εφόσον βρίσκονται υπό επιτήρηση ή έχουν λάβει οδηγίες σχετικά με την ασφαλή χρήση της συσκευής και έχουν κατανοήσει τους κινδύνους που ενέχει η χρήση της. Τα παιδιά δεν θα πρέπει να παίζουν με τη μηχανή. Ο καθαρισμός και η συντήρηση που πρέπει να γίνονται από τον χρήστη δεν θα πρέπει να πραγματοποιούνται από παιδιά χωρίς επιτήρηση (ισχύει για τις Χώρες της Ευρωπαϊκής Ένωσης).
2. Το μηχάνημα μπορεί να χρησιμοποιηθεί από άτομα (συμπεριλαμβανομένων των παιδιών) με μειωμένη φυσική, αισθητηριακή ή διανοητική ικανότητα, ή με έλλειψη εμπειρίας ή γνώσεων, υπό την προϋπόθεση ότι εποπτεύονται, ή αφού έχουν λάβει οδηγίες σχετικά με την ασφαλή χρήση της συσκευής από άτομο υπεύθυνο για την ασφάλειά τους (ισχύει μόνο για χώρες εκτός της Ευρωπαϊκής Ένωσης).
3. Εάν το καλώδιο τροφοδοσίας έχει φθαρεί, πρέπει να αντικατασταθεί από τον κατασκευαστή ή από την υπηρεσία τεχνικής υποστήριξής του ή σε κάθε περίπτωση από ένα άτομο με παρόμοια ιδιότητα, έτσι ώστε να προληφθεί κάθε κίνδυνος.
4. Για να αποφύγετε τυχόν κίνδυνο ηλεκτροπληξίας, είναι απαραίτητο να αποσυνδέετε το φις από την πρίζα πριν από την εκτέλεση των εργασιών συντήρησης στη συσκευή.
5. Για τη σωστή λειτουργία της συσκευής, τηρείτε τις ελάχιστες αποστάσεις και τις ενδείξεις που δίνονται στο παρόν εγχειρίδιο.

1. Urządzenie może być używane przez dzieci w wieku od 8 lat oraz przez osoby o ograniczonych zdolnościach fizycznych, sensorycznych lub umysłowych, lub osoby nieposiadające doświadczenia i wiedzy, pod warunkiem, że są one nadzorowane lub otrzymały instrukcje dotyczące bezpiecznego użytkowania urządzenia i zrozumiały związane z tym zagrożenia. Nie należy dopuścić, by dzieci bawiły się urządzeniem. Czyszczenie i konserwacja, które może wykonywać użytkownik nie mogą być przeprowadzane przez dzieci bez nadzoru (dotyczy krajów UE).
2. Urządzenie może być używane przez osoby (w tym dzieci) o ograniczonych zdolnościach fizycznych, sensorycznych lub umysłowych, lub nieposiadające doświadczenia i wiedzy, pod warunkiem, że są one nadzorowane lub otrzymały instrukcje dotyczące bezpiecznego użytkowania urządzenia od osoby odpowiedzialnej za ich bezpieczeństwo (dotyczy tylko krajów spoza Unii Europejskiej).
3. W razie uszkodzenia kabla zasilającego należy zwrócić się po jego wymianę do producenta, autoryzowanego serwisu technicznego lub wykwalifikowanego personelu, aby zapobiec jakiegokolwiek ryzyku.
4. Aby uniknąć ryzyka porażenia prądem, przed przystąpieniem do jakichkolwiek czynności konserwacyjnych na urządzeniu należy bezwzględnie wyjąć wtyczkę od gniazdka.
5. W celu zagwarantowania prawidłowej pracy urządzenia, przestrzegać minimalnych odległości i wskazówek zawarty w niniejszej instrukcji.

1. Enheten kan användas av barn över 8 års ålder och av personer med nedsatt fysisk, sensorisk och mental förmåga eller av personer utan nödvändig erfarenhet och kunskap förutsatt att de är under tillsyn eller efter att de har fått instruktioner om säker användning av enheten och har förstått de risker som enheten kan medföra. Barn får inte leka med apparaten. Rengöring och underhåll som ska utföras av användaren får inte utföras av barn utan tillsyn (tillämpligt i EU-länder).
2. Enheten kan användas av personer (inklusive barn) med nedsatt fysisk, sensorisk eller mental förmåga, eller utan erfarenhet eller nödvändig kunskap, förutsatt att de är under tillsyn eller efter att de har fått instruktioner om säker användning av enheten av en person som ansvarar för deras säkerhet (gäller endast för länder utanför Europeiska unionen).
3. Om nätkabeln är skadad ska den bytas ut av tillverkaren eller av dennes tekniska service eller hur som helst av en person med liknande kompetens för att förhindra alla typer av risker.
4. För att förhindra all risk för elchock är det absolut nödvändigt att dra ut kontakten ur eluttaget innan elanslutningar och någon typ av underhållsinsgrepp utförs på apparaten.
5. För att enheten ska fungera korrekt, ska minimiavstånden och indikationerna i denna handbok följas.



1. A berendezést 8 éven feletti gyermekek, valamint csökkent fizikai, érzékszervi vagy szellemi képességekkel rendelkező személyek, a szükséges tapasztalattal vagy a megfelelő ismeretekkel nem rendelkező személyek is használhatják, amennyiben felügyelet alatt állnak, vagy megkapták a berendezés biztonságos használatára vonatkozó utasításokat, és megértették a berendezés okozta veszélyeket. Gyermekek nem játszhatnak berendezéssel. A felhasználó által elvégzendő tisztítást és karbantartást gyermekek felügyelet nélkül nem végezhetik el. (Ez az előírás az uniós tagországokra vonatzik.)
2. A berendezést csökkent fizikai, érzékszervi vagy szellemi képességekkel rendelkező személyek (beleértve a gyermekeket is) illetve a szükséges tapasztalattal vagy megfelelő ismeretekkel nem rendelkező személyek is használhatják, ha biztosítják számukra a szükséges felügyeletet, vagy egy a biztonságukért felelős személy tájékoztatja őket a berendezés biztonságos használatáról (ez kizárólag az előírás csak az uniós tagországokra vonatkozik).
3. A kockázatok elkerülése érdekében, ha a tápkábel megsérül, azt a gyártónak, az általa megbízott műszaki szolgálatnak, vagy egy hasonló képzettségű személynek ki kell cserélnie.
4. Az áramütés veszélyének elkerülése érdekében feltétlenül húzza ki a csatlakozódugót a konnektorból, mielőtt bármilyen karbantartási műveletet végezne a berendezésen.
5. A berendezés zavarmentes működése érdekében tartsa be a biztonsági távolságokat és a jelen kézikönyvben szereplő utasításokat.





<b>0 - INFORMAZIONI GENERALI</b> .....	<b>3</b>
0.1 - SIMBOLOGIA.....	3
0.2 - PITTOGRAMMI REDAZIONALI.....	3
0.3 - AVVERTENZE GENERALI.....	4
0.4 - IMPORTANTI INFORMAZIONI DI SICUREZZA.....	5
0.5 - INFORMAZIONI SULL'INSTALLAZIONE.....	10
0.6 - ZONE DI RISCHIO.....	10
0.7 - USO PREVISTO.....	10
<b>1 - DESCRIZIONE APPARECCHIO</b> .....	<b>11</b>
1.1 - IDENTIFICAZIONE DELLE PARTI PRINCIPALI (Fig.1).....	11
1.2 - COMPONENTI FORNITI IN DOTAZIONE (Fig.2).....	12
1.3 - DIMENSIONI D'INGOMBRO (Fig.3).....	12
<b>2 - SEQUENZA DI INSTALLAZIONE</b> .....	<b>12</b>
<b>3 - INSTALLAZIONE</b> .....	<b>13</b>
3.1 - ISPEZIONE E MOVIMENTAZIONE DELL'UNITÀ.....	13
3.2 - INSTALLAZIONE APPARECCHIO.....	13
3.2.1 - Luogo di installazione.....	13
3.2.2 - Posizionamento tubi acqua e scarico condensa.....	14
3.2.3 - Montaggio della staffa di fissaggio.....	15
3.2.4 - Smontaggio scocca apparecchio.....	16
3.2.5 - Fissaggio apparecchio.....	17
<b>4 - COLLEGAMENTO IDRAULICO</b> .....	<b>18</b>
4.1 - GRAFICO PERDITE DI CARICO.....	19
<b>5 - COLLEGAMENTO ELETTRICO</b> .....	<b>20</b>
5.1 - CONTATTO CONSENSO ACCENSIONE GENERATORE CALDO/FREDDO.....	23
5.2 - CONFIGURAZIONE.....	23
<b>6 - CONDIZIONI OPERATIVE</b> .....	<b>24</b>
<b>7 - IMPOSTAZIONI MODALITÀ DI FUNZIONAMENTO</b> .....	<b>24</b>
<b>8 - PULIZIA E MANUTENZIONE</b> .....	<b>24</b>
8.1 - PULIZIA.....	25
8.1.1 - Pulizia dell'apparecchio.....	25
8.1.2 - Pulizia del filtro dell'aria.....	25
8.2 - MANUTENZIONE.....	26
<b>9 - RISOLUZIONE DEI PROBLEMI</b> .....	<b>26</b>
9.1 - FUNZIONE VENTILATORE BLOCCATO.....	26
9.2 - SEGNALI CHE NON INDICANO UN MAL FUNZIONAMENTO DELL'APPARECCHIO.....	27
9.3 - INCONVENIENTI E POSSIBILI RIMEDI.....	27



**DATI TECNICI**

Per i dati degli assorbimenti elettrici fare riferimento alla targa delle caratteristiche tecniche dell'unità.

Modelli		1000	1200	1400
Descrizione				
Contenuto acqua batteria	l	0,75	0,97	0,97
Pressione massima esercizio	bar	10	10	10
Massima temperatura ingresso acqua	°C	70	70	70
Minima temperatura ingresso acqua	°C	3	3	3
Attacchi idraulici	-	1/2	1/2	1/2
Tensione di alimentazione	V- ph Hz	230 -1 50	230 -1 50	230 -1 50

**SMALTIMENTO**

Il simbolo su il prodotto o sulla confezione indica che il prodotto non deve essere considerato come un normale rifiuto domestico, ma deve essere portato nel punto di raccolta appropriato per il riciclaggio di apparecchiature elettriche ed elettroniche. Provvedendo a smaltire questo prodotto in modo appropriato, si contribuisce a evitare potenziali conseguenze negative per l'ambiente e per la salute, che potrebbero derivare da uno smaltimento inadeguato del prodotto. Per informazioni più dettagliate sul riciclaggio di questo prodotto, contattare l'ufficio comunale, il servizio locale di smaltimento rifiuti o il negozio in cui è stato acquistato il prodotto. Questa disposizione è valida solamente negli stati membri dell'UE.



## 0 - INFORMAZIONI GENERALI

Desideriamo innanzitutto ringraziarVi per aver deciso di accordare la vostra preferenza ad un apparecchio di nostra produzione.

Documento riservato ai termini di legge con divieto di riproduzione o di trasmissione a terzi senza esplicita autorizzazione della ditta costruttrice. Le macchine possono subire aggiornamenti e quindi presentare particolari diversi da quelli raffigurati, senza per questo costituire pregiudizio per i testi contenuti in questo manuale.

### 0.1 - SIMBOLOGIA

I pittogrammi riportati nel seguente capitolo consentono di fornire rapidamente ed in modo univoco informazioni necessarie alla corretta utilizzazione della macchina in condizioni di sicurezza.

### 0.2 - PITTOGRAMMI REDAZIONALI



#### TENSIONE ELETTRICA PERICOLOSA

Segnala al personale interessato che l'operazione descritta presenta, se non effettuata nel rispetto delle normative di sicurezza, il rischio di subire uno shock elettrico.



#### PERICOLO

Segnala che l'apparecchio utilizza refrigerante infiammabile. Se il refrigerante fuoriesce e viene esposto a una fonte di ignizione esterna, c'è il rischio di incendio.



#### PERICOLO GENERICO

Segnala al personale interessato che l'operazione descritta presenta, se non effettuata nel rispetto delle normative di sicurezza, il rischio di subire danni fisici.



#### PERICOLO DI FORTE CALORE

Segnala al personale interessato che l'operazione descritta presenta, se non effettuata nel rispetto delle normative di sicurezza, il rischio di subire bruciature per contatto con componenti con elevata temperatura.



#### NON COPRIRE

Segnala al personale interessato che è vietato coprire l'apparecchio per evitarne il surriscaldamento.



#### ATTENZIONE

- Segnala che il presente documento deve essere letto con attenzione prima di installare e/o utilizzare l'apparecchio.
- Indica che questo documento deve essere letto attentamente prima di qualsiasi operazione di manutenzione e/o pulizia.





- Indica che il personale di assistenza deve maneggiare l'apparecchio attenendosi al manuale di installazione.



#### Service

Contrassegna situazioni nelle quali si deve informare il:

**SERVIZIO ASSISTENZA TECNICA CLIENTI**



#### Indice

I paragrafi preceduti da questo simbolo contengono informazioni e prescrizioni molto importanti, particolarmente per quanto riguarda la sicurezza.

Il mancato rispetto può comportare:

- pericolo per l'incolumità degli operatori
- perdita della garanzia contrattuale
- declinazione di responsabilità da parte della ditta costruttrice.



#### Mano alzata

Contrassegna azioni che non si devono assolutamente fare.

### 0.3 - AVVERTENZE GENERALI

**QUANDO SI UTILIZZANO APPARECCHIATURE ELETTRICHE, È SEMPRE NECESSARIO SEGUIRE PRECAUZIONI DI SICUREZZA DI BASE PER RIDURRE RISCHI DI INCENDIO, SCOSSE ELETTRICHE E INFORTUNI A PERSONE, INCLUSO QUANTO SEGUE:**

1. Leggere attentamente il presente manuale prima di procedere con qualsiasi operazione (installazione, manutenzione, uso) ed attenersi scrupolosamente a quanto descritto nei singoli capitoli.
2. Rendere note a tutto il personale interessato al trasporto ed all'installazione della macchina le presenti istruzioni.
3. La ditta costruttrice non si assume responsabilità per danni a persone o cose derivanti dalla mancata osservanza delle norme contenute nel presente libretto.
4. La ditta costruttrice si riserva il diritto di apportare modifiche in qualsiasi momento ai propri modelli, fermo restando le caratteristiche essenziali descritte nel presente manuale.
5. Conservare con cura questo libretto per ogni ulteriore consultazione.
6. Installazioni eseguite al di fuori delle avvertenze fornite dal presente manuale e l'utilizzo al di fuori dei limiti di temperatura prescritti fanno decadere la garanzia.
7. L'ordinaria manutenzione dei filtri, la pulizia generale esterna possono essere eseguite anche dall'utente, in quanto non comportano operazioni difficoltose o pericolose.



8. Durante il montaggio, e ad ogni operazione di manutenzione, è necessario osservare le precauzioni citate nel presente manuale, e sulle etichette apposte all'interno degli

apparecchi, nonché adottare ogni precauzione suggerita dal comune buonsenso e dalle Normative di Sicurezza vigenti nel luogo d'installazione.

#### 0.4 - IMPORTANTI INFORMAZIONI DI SICUREZZA

Le precauzioni di sicurezza elencate sono divise in due categorie. In entrambi i casi, sono riportate informazioni di sicurezza da leggere attentamente.



##### AVVERTENZE

La mancata osservanza di queste precauzioni può avere conseguenze letali.



##### ATTENZIONE

La mancata osservanza di queste precauzioni può portare a lesioni o causare danni all'apparecchio.



##### AVVERTENZE

1. Assicurarsi che le operazioni di installazione, riparazione e assistenza siano eseguite esclusivamente da personale appositamente formato e qualificato.
2. L'errata esecuzione di queste operazioni può causare scosse elettriche, cortocircuiti, perdite, incendi o altri danni all'apparecchio.
3. Attenersi strettamente alle istruzioni di installazione. Un'installazione difettosa può causare perdite d'acqua, scosse elettriche e incendi.
4. Eseguire l'installazione utilizzando gli accessori in dotazione e le parti specificate. In caso contrario, l'apparecchio potrebbe cadere e potrebbero verificarsi perdite d'acqua, scosse elettriche e incendi.
5. L'unità deve essere installata ad un'altezza minima di 2,21 m dal pavimento.
6. L'unità non deve essere installata in un locale adibito a lavanderia.
7. Scollegare i circuiti di alimentazione prima di accedere ai morsetti.
8. I collegamenti idraulici dell'apparecchio devono riportare, a parole o con dei simboli, la direzione di circolazione dei liquidi.
9. Per gli interventi elettrici, attenersi agli standard di cablaggio nazionali, alla normativa vigente e alle presenti istruzioni di installazione. È necessario utilizzare un circuito indipendente e una presa singola. Una



portata del circuito insufficiente o un collegamento elettrico difettoso possono causare scosse elettriche e incendi.

10. Utilizzare il cavo indicato; collegarlo e fissarlo saldamente in modo che nessuna forza esterna agisca sul morsetto. Un collegamento scorretto o poco stabile può causare surriscaldamento o incendio nel punto di giunzione.
11. Il posizionamento del cablaggio deve essere accuratamente eseguito in modo che la copertura del pannello di controllo sia fissata correttamente. Se la copertura non è fissata correttamente, il punto di collegamento del morsetto può surriscaldarsi e possono verificarsi incendi o scosse elettriche.
12. Se il cavo di alimentazione è danneggiato, deve essere sostituito dal produttore, da un suo addetto all'assistenza o da un'altra persona ugualmente qualificata in modo da evitare situazioni di rischio.
13. Il cablaggio fisso deve essere provvisto di un interruttore onnipolare con una separazione tra i contatti di almeno 3 mm tra tutti i poli.
14. La temperatura dell'acqua fredda all'interno dell'unità non deve essere inferiore a 3°C mentre l'acqua calda non deve superare i 70°C. L'acqua deve essere pulita e la qualità dell'aria deve presentare un valore di PH compreso tra 6,5 e 7,5.
15. Non scollegare manualmente l'alimentazione elettrica quando l'apparecchio è in funzione, poiché potrebbe verificarsi un malfunzionamento.
16. Richiedere l'installazione al proprio rivenditore. Un'installazione incompleta effettuata dall'utente potrebbe causare perdite d'acqua, scosse elettriche o incendi.
17. Richiedere eventuali migliorie, riparazioni e manutenzione al proprio rivenditore. L'errata esecuzione di queste operazioni potrebbe causare perdite d'acqua, scosse elettriche o incendi.
18. In caso di anomalie di funzionamento (per esempio: rumore anomalo, cattivo odore, fumo, innalzamento anomalo della temperatura, dispersioni elettriche, ecc.) spegnere immediatamente l'apparecchio e scollegare l'alimentazione elettrica. Per l'eventuale riparazione rivolgersi esclusivamente ai centri di assistenza tecnica autorizzati dal costruttore e richiedere l'utilizzo di ricambi originali. Il mancato rispetto di quanto sopra può compromettere la sicurezza dell'apparecchio.
19. Non bagnare l'apparecchio ed il telecomando. Potrebbero verificarsi corto circuiti o incendi.
20. Se un fusibile si brucia, non sostituirlo con uno di diverso amperaggio e non utilizzare cavi di alcun tipo. L'utilizzo di cavi o fili di rame può portare a un guasto dell'unità o causare un incendio.
21. L'esposizione prolungata alle correnti d'aria può nuocere alla salute.



22. Non inserire dita, barre o altri oggetti nelle griglie di ingresso o uscita dell'aria. Quando la ventola ruota a velocità elevata, può causare lesioni.
23. Non usare spray infiammabili, come lacca, fissatori o vernice, in prossimità dell'apparecchio, in quanto potrebbero provocare un incendio.
24. Non toccare le alette orizzontali di uscita aria quando la funzione di oscillazione è attiva. Le dita potrebbero rimanere incastrate o l'apparecchio potrebbe subire un guasto.
25. Non ostruire in alcun modo le griglie di entrata aria e quelle di uscita.
26. Non inserire oggetti estranei nelle griglie di entrata ed uscita aria in quanto vi è il rischio di scosse elettriche, incendio o danni all'apparecchio. Il contatto con la ventola che ruota a velocità elevata può essere pericoloso.
27. Non ispezionare l'unità o effettuare la manutenzione personalmente. Riparare da se l'apparecchio è estremamente pericoloso. Rivolgersi a un professionista qualificato.
28. Non smaltire questo prodotto nei rifiuti indifferenziati. L'unità deve essere conferita e smaltita come rifiuto differenziato speciale.
29. La causa più comune di surriscaldamento è il deposito di polvere o lanugine nell'apparecchio. Rimuovere regolarmente questi accumuli scollegando l'apparecchio dalla presa di corrente ed aspirando le griglie.
30. Nel caso in cui si decida di non utilizzare più un apparecchio di questo tipo, si raccomanda di rendere innocue quelle parti dell'apparecchio suscettibili di costituire un pericolo, specialmente per i bambini che potrebbero servirsi dell'apparecchio fuori uso per i propri giochi.



## ATTENZIONE

1. Prima dell'installazione è necessario verificare che il cavo di messa a terra non sia in tensione. Se il cavo è in tensione, non installare l'unità prima di aver provveduto alla sistemazione dell'impianto.
2. Collegare l'apparecchio alla messa a terra. Non connettere il cavo di messa a terra a tubazioni idrauliche o del gas, al parafulmine o al cavo di terra del telefono. Una messa a terra incompleta può causare scosse elettriche.
3. Installare un interruttore differenziale. La mancata installazione di un interruttore differenziale può causare scosse elettriche.
4. Non è consentito collegare l'apparecchio alla fonte di alimentazione prima di aver completato il cablaggio elettrico e il collegamento idraulico.



5. Seguendo le istruzioni di questo manuale, installare il tubo di scarico per assicurare un corretto drenaggio e isolare le tubazioni per evitare la formazione di condensa. Un'errata disposizione del tubo di scarico può causare perdite d'acqua e danni materiali.
6. Installare l'apparecchio, i cavi di alimentazione e i cavi di collegamento a una distanza di almeno 1 metro da apparecchi televisivi o radiofonici per evitare interferenze sulle immagini o rumore. A seconda della lunghezza delle onde radio, 1 metro potrebbe essere una distanza insufficiente per eliminare il rumore.
7. Non installare il condizionatore nei luoghi e nelle seguenti condizioni:
  - Presenza di gas caustici nell'aria (per esempio: presenza di solfuri o vicino a sorgenti termali)
  - Forti oscillazioni di tensione (fabbriche)
  - Cucine con alta concentrazione di gas oleosi
  - Presenza di forti onde elettromagnetiche
  - Presenza di materiali o gas infiammabili
  - Presenza di liquidi acidi o alcalini in fase di evaporazione
  - Altre condizioni speciali.
8. Non utilizzare l'apparecchio per scopi diversi dall'utilizzo previsto. Per evitare deterioramenti della qualità, non utilizzare l'unità per raffreddare strumenti di precisione, alimenti, piante, animali o opere d'arte.
9. Prima della pulizia, assicurarsi di arrestare l'apparecchio, spegnere l'interruttore o staccare il cavo di alimentazione per evitare scosse elettriche e lesioni.
10. Verificare la messa a terra dell'apparecchio.
11. Per evitare scosse elettriche, assicurarsi che l'unità abbia una messa a terra e che il cavo di terra non sia collegato a tubazioni idrauliche o del gas, al parafulmine o al cavo di terra del telefono.
12. Per evitare scosse elettriche non utilizzare il condizionatore con le mani bagnate.
13. Non toccare le alette della batteria di scambio termico. Le alette sono estremamente affilate e potrebbero provocare dei tagli.
14. Non posizionare oggetti che potrebbero essere danneggiati dall'umidità sotto l'apparecchio. Può formarsi della condensa se il tasso di umidità supera l'80%, l'uscita di scarico è ostruita o il filtro è sporco.
15. Dopo un uso prolungato, verificare eventuali danni al supporto e agli attacchi dell'unità. In caso di danneggiamento, l'unità potrebbe cadere e provocare lesioni.
16. Per evitare carenza di ossigeno, aerare l'ambiente in modo adeguato se si utilizzano apparecchi dotati di bruciatore insieme all'apparecchio.
17. Sistemare il tubo di scarico in modo da assicurare un drenaggio re-





- golare della condensa. Un drenaggio incompleto può provocare danni da umidità all'edificio, ai mobili, ecc.
18. Non toccare i componenti interni della scatola elettrica. Non rimuovere il pannello frontale. Alcuni componenti interni sono pericolosi e toccarli può danneggiare il dispositivo.
  19. Non esporre bambini, piante o animali a correnti d'aria dirette. L'esposizione alle correnti può essere nociva per bambini, piante o animali.
  20. Non consentire ai bambini di salire sull'unità ed evitare di posizionare oggetti sopra la stessa. Una caduta può provocare lesioni.
  21. Non premere il tasto del telecomando con oggetti duri e appuntiti che potrebbero danneggiarlo.
  22. Non utilizzare l'apparecchio se nel locale è stato da poco spruzzato insetticida a gas o in presenza di incensi accesi, vapori chimici o residui oleosi.
  23. In caso di sostituzione di componenti utilizzare esclusivamente ricambi originali.
  24. Se l'apparecchio rimane inutilizzato per un lungo periodo, oppure nessuno soggiorna nella stanza climatizzata, per evitare incidenti, è consigliabile scollegare l'alimentazione elettrica.
  25. Non utilizzare detergenti liquidi o corrosivi per pulire l'apparecchio, non spruzzare acqua o altri liquidi sull'apparecchio in quanto potrebbero danneggiare i componenti in plastica o, addirittura, provocare scosse elettriche.
  26. Non lasciare l'apparecchio in funzione per lunghi periodi se l'umidità è elevata e vi sono porte o finestre aperte. L'umidità potrebbe condensarsi e bagnare o danneggiare gli arredi.
  27. Pulire l'apparecchio con un panno umido; non utilizzare prodotti o materiali abrasivi. Per la pulizia dei filtri vedere l'apposito paragrafo.
  29. Non utilizzare l'apparecchio in ambienti con notevoli sbalzi di temperatura in quanto si formerebbe condensa all'interno dello stesso.
  29. Non utilizzare l'apparecchio senza i filtri correttamente posizionati.
  30. Non posizionare apparecchi che producono fiamme libere in punti esposti alla corrente d'aria o sotto l'apparecchio.
  31. Lo smontaggio, riparazione o riconversione da parte di una persona non autorizzata potrebbe comportare gravi danni e annullerà la garanzia del fabbricante.
  32. Non utilizzare l'apparecchio in caso di guasto o cattivo funzionamento, se il cavo di alimentazione elettrica è danneggiato, o se è danneggiato in qualsiasi modo. Spegnerlo, scollegare l'alimentazione elettrica e farlo controllare da personale professionalmente qualificato.



## 0.5 - INFORMAZIONI SULL'INSTALLAZIONE

1. Per una corretta installazione, leggere prima questo manuale.
2. Il condizionatore deve essere installato da personale qualificato.
3. Attenersi il più possibile al manuale durante l'installazione dell'apparecchio e delle tubazioni.
4. Se l'apparecchio è installato su una superficie metallica dell'edificio, deve essere isolato elettricamente secondo gli standard vigenti per gli apparecchi elettrici.
5. Dopo aver completato l'installazione, eseguire un controllo accurato prima dell'accensione.

## 0.6 - ZONE DI RISCHIO

- Il ventilconvettore non deve essere installato in ambienti con presenza di gas infiammabili, gas esplosivi, in ambienti molto umidi (lavanderie, serre, ecc.), o in locali dove sono presenti altri macchinari che generano una forte fonte di calore, in prossimità di una fonte di acqua salata o acqua sulfurea.
- **NON** usare gas, benzine o altri liquidi infiammabili vicino al ventilconvettore.
- Utilizzare solo i componenti forniti in dotazione (vedere paragrafo 1.2). L'utilizzo di parti non standard può causare perdite d'acqua, scosse elettriche, incendi e lesioni o danni alle cose.
- Non installare l'apparecchio in aree caratterizzate da aria salmastra (vicino alla costa, etc.). Gli elettrodomestici smaltiti in discariche a cielo aperto o interrate, possono rilasciare sostanze pericolose nelle falde acquifere, con conseguente contaminazione della catena alimentare e danni alla salute e al benessere delle persone.

## 0.7 - USO PREVISTO

- Il ventilconvettore deve essere utilizzato esclusivamente per riscaldare, raffrescare, deumidificare e filtrare l'aria (a scelta) con il solo scopo di rendere confortevole la temperatura nell'ambiente.
- Questo apparecchio è destinato solo per un utilizzo domestico o simile  ; non di tipo commerciale o industriale.
- Un uso improprio dell'apparecchio con eventuali danni causati a persone, cose o animali solleva la ditta costruttrice da ogni responsabilità.



- Questo apparecchio non è destinato a essere fatto funzionare per mezzo di un temporizzatore esterno o con un sistema di comando a distanza separato (utilizzare solo il telecomando in dotazione).



**QUESTO PRODOTTO DEVE ESSERE UTILIZZATO UNICAMENTE SECONDO LE SPECIFICHE INDICATE NEL PRESENTE MANUALE. L'UTILIZZO DIVERSO DA QUANTO SPECIFICATO POTREBBE COMPORTARE GRAVI INFORTUNI. LA DITTA COSTRUTTRICE NON SI ASSUME RESPONSABILITÀ PER DANNI A PERSONE O COSE DERIVANTI DALLA MANCATA OSSERVANZA DELLE NORME CONTENUTE NEL PRESENTE MANUALE.**

## 1 - DESCRIZIONE APPARECCHIO

### 1.1 - IDENTIFICAZIONE DELLE PARTI PRINCIPALI (Fig.1)

- |                      |  |
|----------------------|--|
| 1. Corpo apparecchio | 6. Deflettore aria orizzontale             |
| 2. Pannello frontale | 7. Filtri aria                             |
| 3. Morsettiera       | 8. Telaio porta filtro                     |
| 4. Entrata aria      | 9. Manuale uso e manutenzione (+ garanzia) |
| 5. Uscita aria       |  |

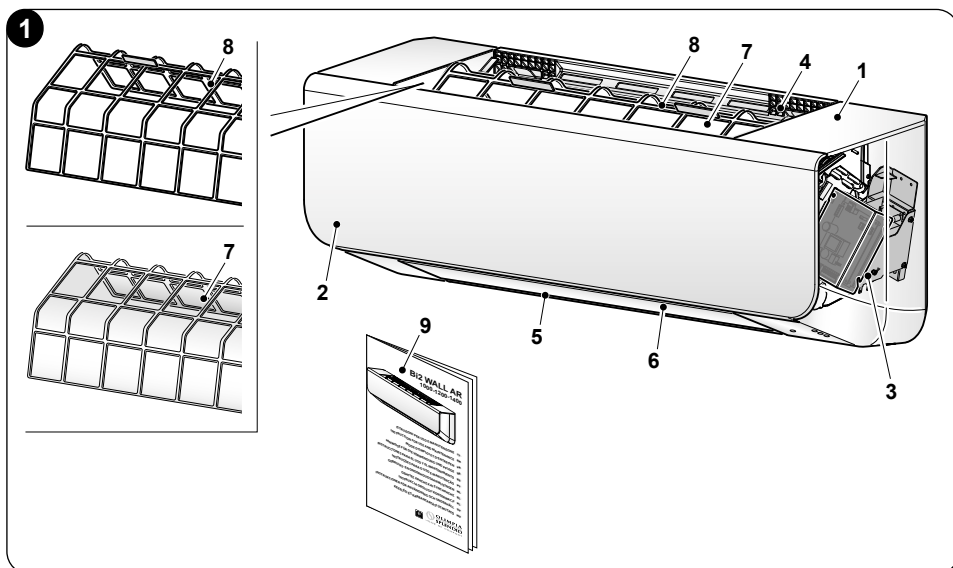

## 1.2 - COMPONENTI FORNITI IN DOTAZIONE (Fig.2)

Verificare che i seguenti accessori siano tutti presenti e completi.

Conservare con cura eventuali parti di ricambio.

- A. Staffa di fissaggio a parete
- B. Dima

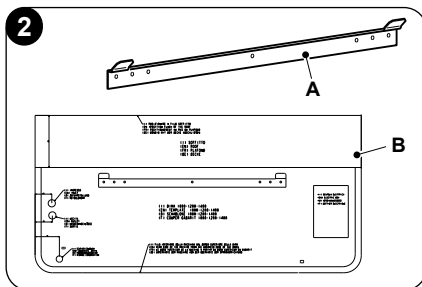

## 1.3 - DIMENSIONI D'INGOMBRO (Fig.3)

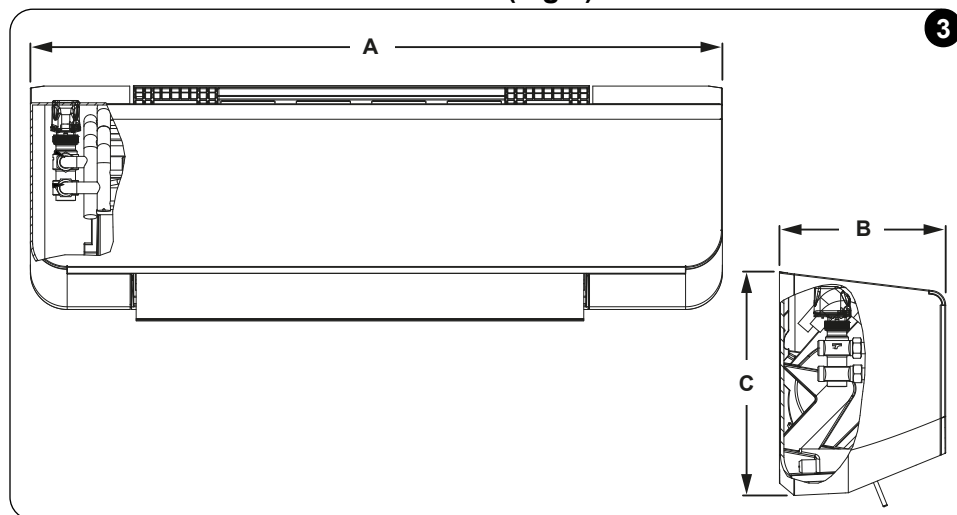

	A (mm)	B (mm)	C (mm)	Peso (kg)
<b>1000</b>	940	226	304	11
<b>1200</b>	940	226	304	12
<b>1400</b>	940	226	304	12

## 2 - SEQUENZA DI INSTALLAZIONE

Per eseguire correttamente l'installazione dell'apparecchio, effettuare le operazioni secondo questo ordine:

- a. Scegliere il luogo di installazione.
- b. Predisporre le tubazioni dell'acqua e per lo scarico condensa utilizzando la dima fornita.
- c. Tramite la dima posizionare la staffa alla parete e fissarla.
- d. Smontare la scocca frontale.

>>>>



- e. Appendere l'apparecchio alla staffa e fissarlo alla parete.
- f. Eseguire il collegamento idraulico e lo scarico condensa.
- g. Eseguire il collegamento elettrico e la configurazione.
- h. Rimontare la scocca frontale.
- i. Verificare il corretto funzionamento dell'apparecchio.

## 3 - INSTALLAZIONE

### 3.1 - ISPEZIONE E MOVIMENTAZIONE DELL'UNITÀ

Alla consegna, controllare l'imballaggio e segnalare immediatamente eventuali danni all'addetto reclami del corriere. Maneggiare l'unità tenendo presenti le seguenti informazioni:

- a. **Prodotto fragile, maneggiare con cura.**
- b. **Scegliere in anticipo il percorso da seguire per il trasporto dell'unità.**
- c. **Trasportare l'unità tenendola il più possibile all'interno dell'imballaggio originale.**

### 3.2 - INSTALLAZIONE APPARECCHIO

#### 3.2.1 -Luogo di installazione



***Prima di installare l'unità, verificare con l'utente l'eventuale presenza di cavi, tubi idraulici o del gas, ecc. nella parete o nel pavimento per evitare danni dovuti all'installazione.***

Evitare l'installazione nei seguenti luoghi per evitare inconvenienti:

- Ambienti con elevata concentrazione di olio per macchinari.
- Ambienti salmastri, come le zone costiere.
- Ambienti con elevata concentrazione di gas sulfurei, come gli impianti termali.
- Luoghi in cui sono presenti macchinari ad alta frequenza, come apparecchiature wireless, macchinari per saldatura e attrezzature medicali.
- Ambienti in cui sono presenti gas combustibili e sostanze pericolose.
- Luoghi con condizioni ambientali speciali.
- L'ambiente non deve essere esposto a forti onde elettromagnetiche.
- Il luogo di installazione deve essere distante da fonti di calore, vapore e gas infiammabili.

***Prima dell'installazione assicurarsi che:***

- La zona dei collegamenti in entrata e in uscita deve essere libera da ostacoli.
- Assicurarsi che tende o altri oggetti non ostruiscano i filtri di aspirazione aria.
- Il luogo di installazione deve essere in grado di sostenere l'unità interna.
- Il luogo di installazione deve consentire una manutenzione agevole.



- Il luogo di installazione deve garantire spazio sufficiente intorno all'unità, come indicato in figura 4.

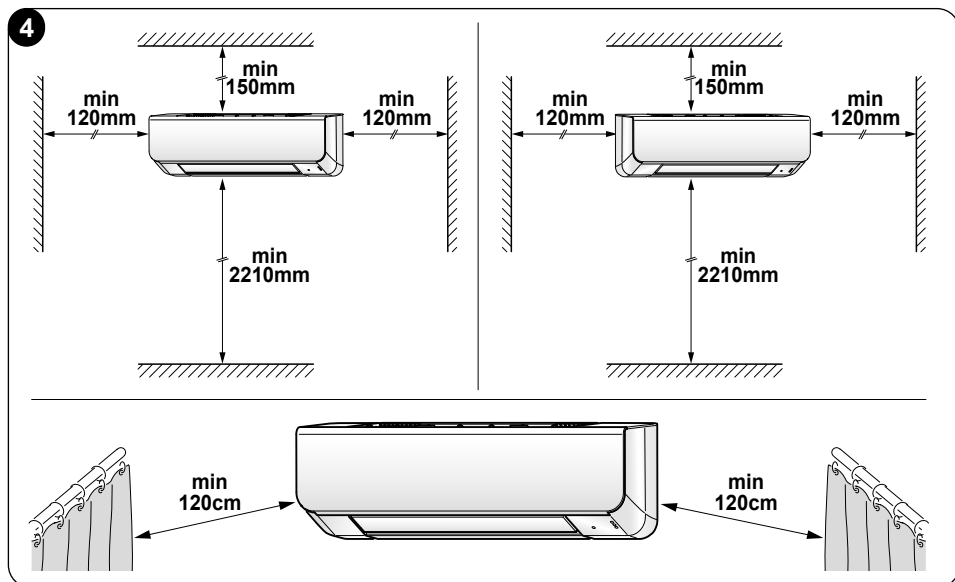

### 3.2.2 -Posizionamento tubi acqua e scarico condensa

Utilizzando la dima (B), determinare il punto dove predisporre il tubo di scarico condensa (non fornito) e i tubi dell'acqua.



**Verificare il corretto deflusso della condensa nello scarico predisposto, versando lentamente un'adeguata quantità d'acqua nello stesso.**

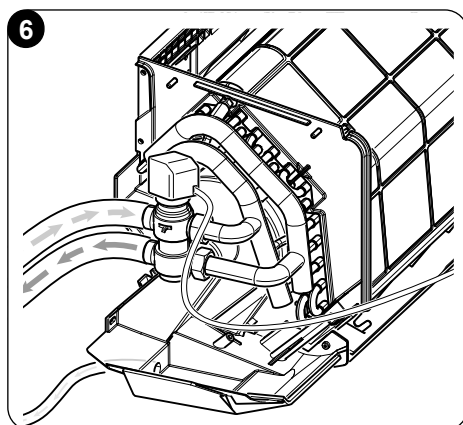
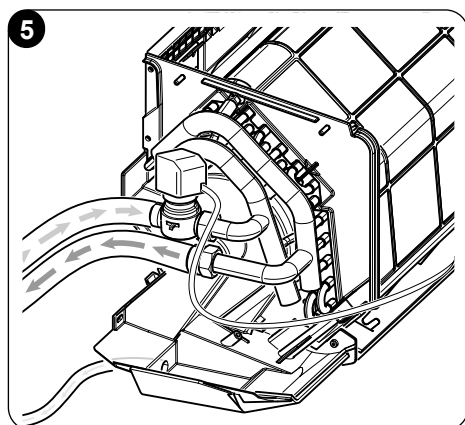

### 3.2.3 -Montaggio della staffa di fissaggio



**Prima di fissare la staffa, ASSICURARSI che la parete su cui si intende installare l'apparecchio sia in grado di sostenerne il peso.**

Operare come segue (fig. 7):

- Collocare la dima di foratura in dotazione (B) contro la parete rispettando le distanze minime dal soffitto, dal pavimento e dalle pareti laterali; è consigliabile tenere la dima nella corretta posizione con del nastro adesivo (C).
- Segnare i punti di foratura (si consiglia 9 punti).



**I due fori (F) sono predisposti per il fissaggio a muro dell'apparecchio.**

- In caso di muri di mattoni, calcestruzzo o simili, praticare 9 fori di 5 mm di diametro.
- Inserire nei fori i tasselli (D) (in base al tipo di parete utilizzare idonei tasselli).
- Fissare la piastra (A) alla parete serrando tutte le viti (E).

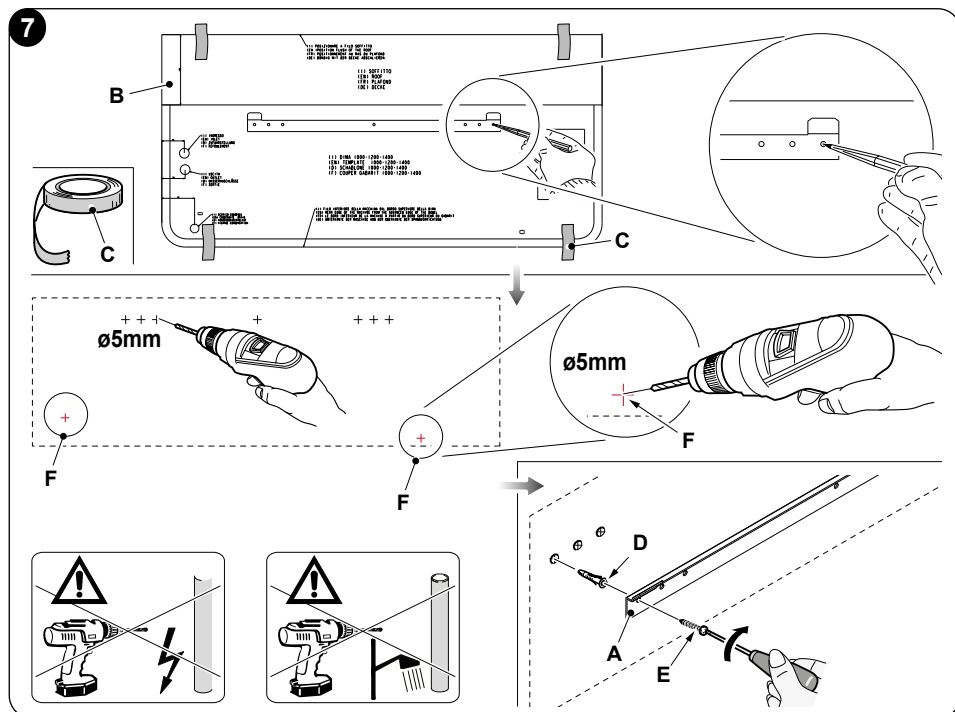

### 3.2.4 -Smontaggio scocca apparecchio

Operare come segue (fig. 8-9):

- a. Svitare le 4 viti superiori (X).
- b. Svitare le 2 viti inferiori (Y).

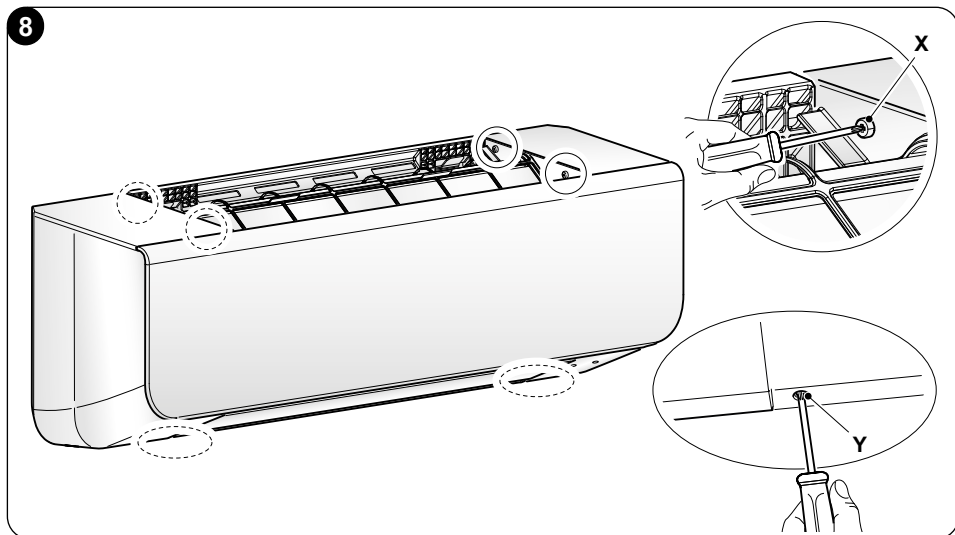

**SCOLLEGARE IL CAVO DI TERRA PRIMA DI TOGLIERE LA SCOCCA FRONTALE.**

- c. Rimuovere la scocca frontale (1a) dell'apparecchio (1) prestando attenzione a non danneggiarla.

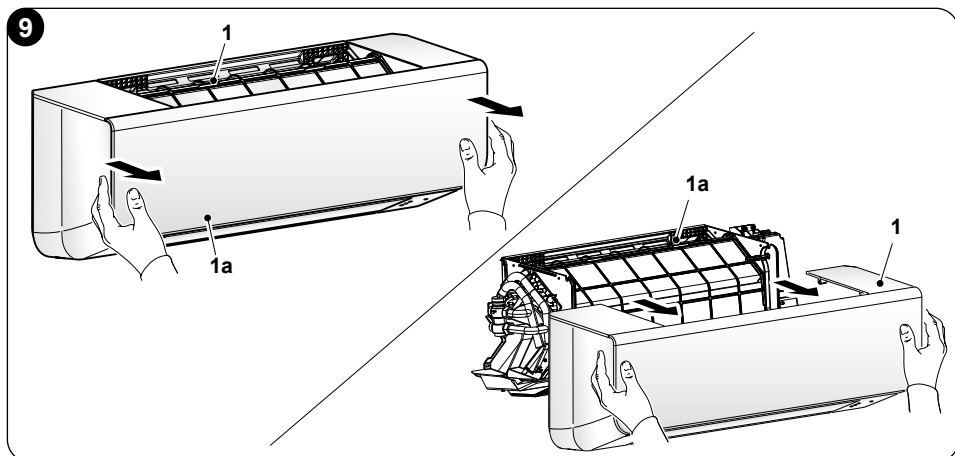



### 3.2.5 -Fissaggio apparecchio

Operare come segue (fig. 10):

- a. Inserire la staffa (A) sul retro dell'unità (1) nel gancio (1a) della staffa di installazione e muovere l'unità orizzontalmente e verticalmente per verificare che sia agganciata in modo stabile.
- b. Spingere la parte inferiore dell'unità interna contro la parete, quindi muoverla orizzontalmente e verticalmente per verificare che sia agganciata in modo stabile.



**Una volta verificato il corretto posizionamento dell'apparecchio sulla staffa procedere al fissaggio a muro.**

- c. Tramite le viti (V) fissare l'apparecchio al muro in corrispondenza dei fori con i tasselli inseriti in precedenza.

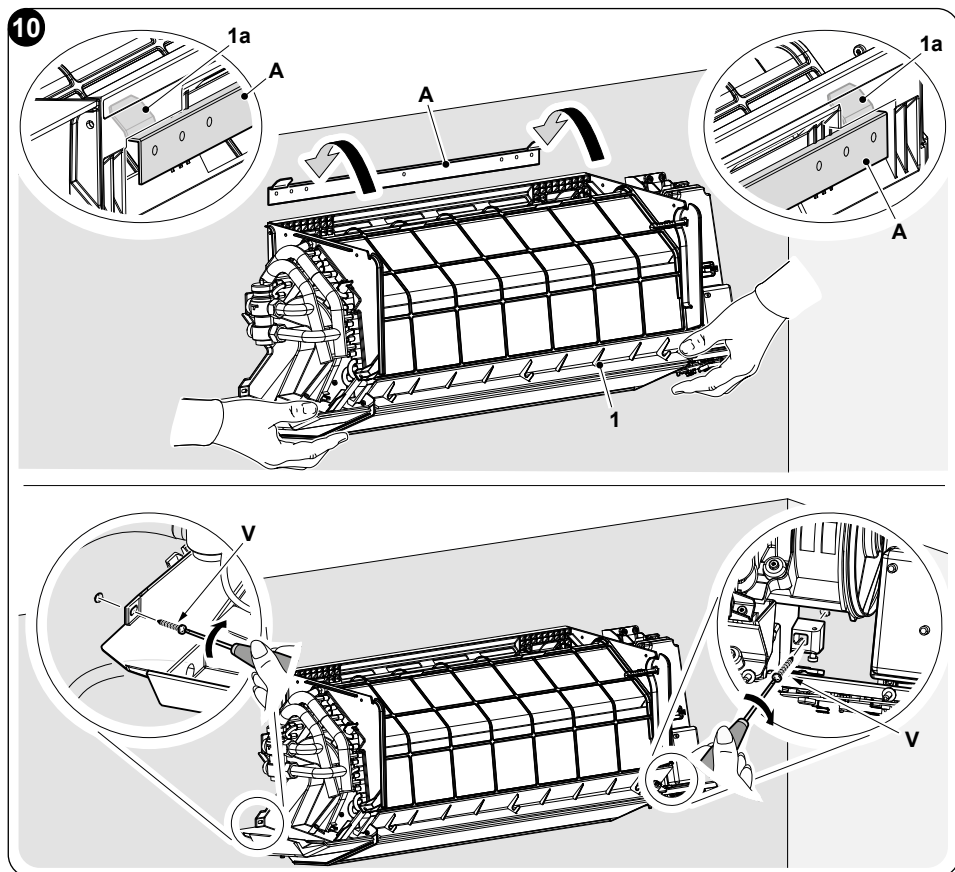

## 4 - COLLEGAMENTO IDRAULICO

Materiale dei tubi	Tubo in rame		
Modello	SLW 1000	SLW 1200	SLW 1400
Diametro attacchi	1/2"	1/2"	1/2"
Diametro minimo tubazioni	20 mm	20 mm	20 mm
Diametro esterno attacco tubo scarico condensa	18 mm	18 mm	18 mm



**IL COLLEGAMENTO IDRAULICO DEVE ESSERE ESEGUITO DA PERSONALE QUALIFICATO.**



- Utilizzare una chiave doppia per collegare i tubi all'unità.
- Si consiglia l'utilizzo di un flessibile per il collegamento idraulico.
- Isolare accuratamente ambedue i tubi di collegamento idraulico (fig. 11-12).

- Isolare e collegare i tubi dell'acqua.
- Isolare e collegare lo scarico condensa.

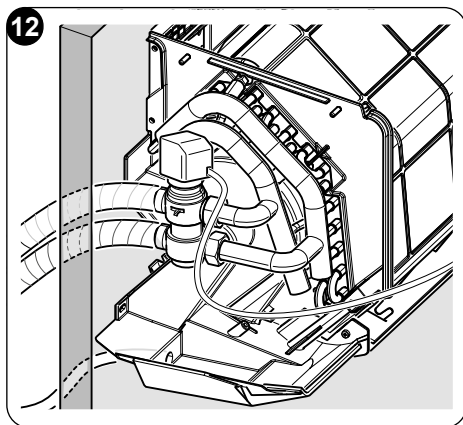
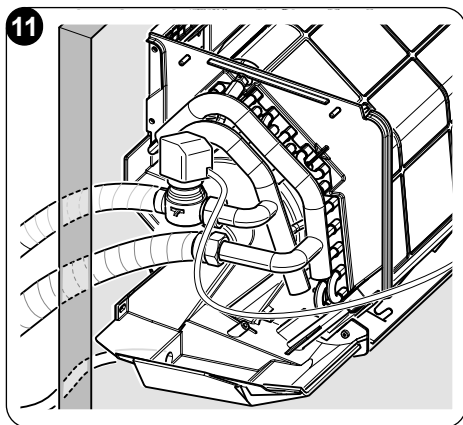

- At the first installation, completely expel the air through the venting valve (S) (fig. 13).

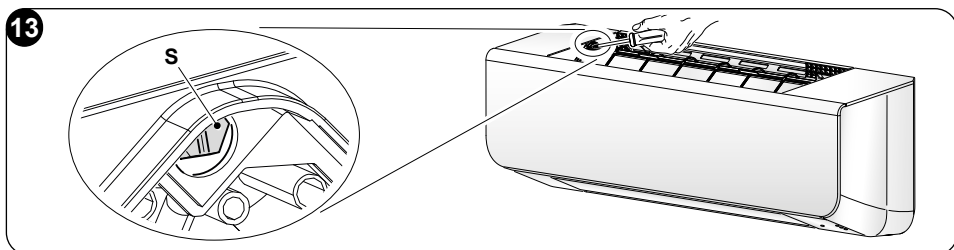



**Si consiglia di ripetere l'operazione di espulsione aria anche dopo che l'apparecchio ha funzionato per alcune ore; è consigliabile controllare periodicamente la pressione dell'impianto.**

#### 4.1 - GRAFICO PERDITE DI CARICO

Perdite di carico unità con valvola 2 vie o 3 vie deviatrice in posizione tutta aperta.

Perdite di carico unità con valvola 3 vie deviatrice in posizione bypass.

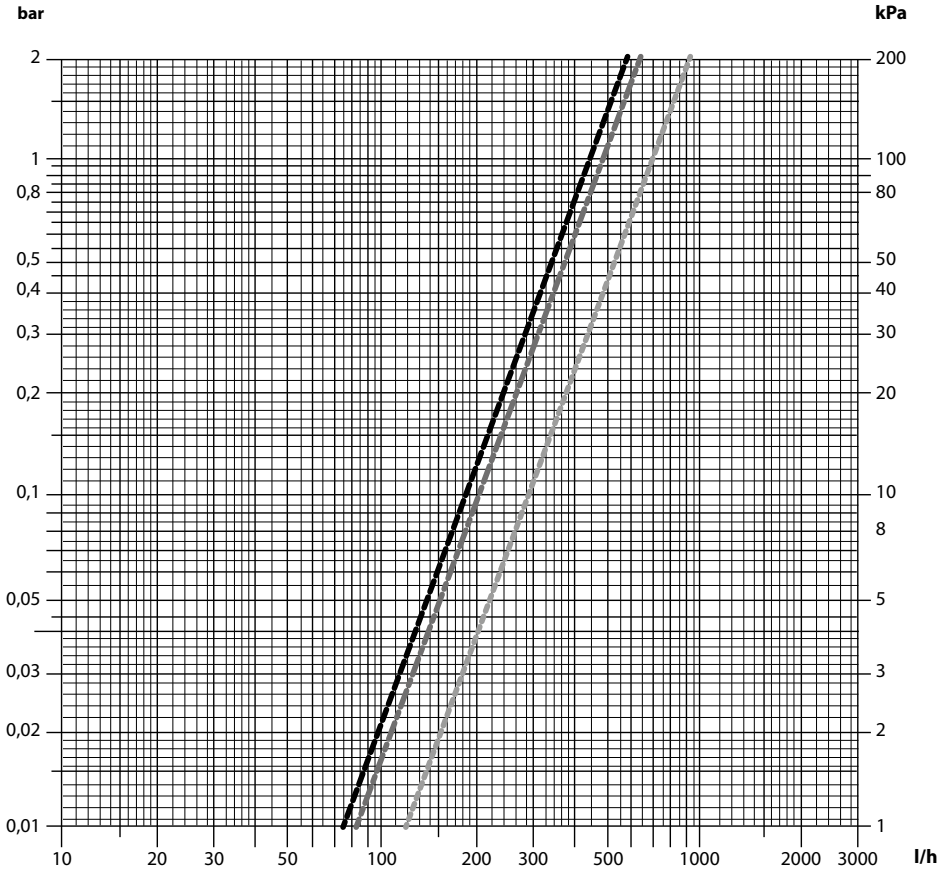

- 1000
- 1200-1400
- V3V in Bypass



## 5 - COLLEGAMENTO ELETTRICO



**Prima di effettuare qualsiasi collegamento elettrico assicurarsi che l'alimentazione elettrica sia scollegata dalle unità e che gli impianti a cui deve connettersi l'apparecchiatura siano conformi alle normative vigenti.**

In caso si voglia procedere all'installazione senza spina, seguire quanto descritto di seguito:

- Utilizzare un cavo schermato con sezione minima 0,5 mm<sup>2</sup> e lunghezza max 20 metri
- Utilizzare il filo di terra più lungo di almeno 20 mm rispetto ai fili attivi.
- Collegare i fili della messa a terra al terminale corrispondente.
- Tirare i fili per assicurarsi che siano correttamente collegati, quindi fermarli con l'apposito fermacavo.

Per il dimensionamento corretto delle protezioni, si faccia riferimento alla tensione e consumo di corrente indicati sulla targhetta posta sull'unità.



**Per accedere alla scheda togliere le viti (3a) e rimuovere il pannello (3b) della morsettiera (3) (Fig.14).**

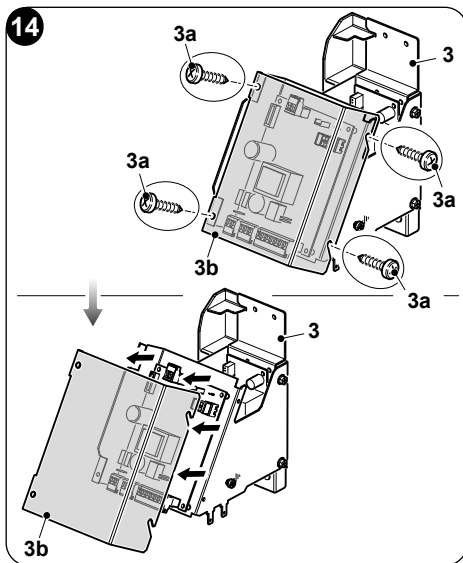

**Il collegamento dell'apparecchio DEVE rispettare le norme europee e nazionali e DEVE essere protetto da un interruttore differenziale da 30 mA.**



**Il collegamento alla rete elettrica può essere eseguito con allacciamento fisso o con spina mobile e DEVE essere dotato di un interruttore onnipolare conforme alle vigenti norme CEI EN, con apertura contatti di almeno 3mm (meglio se provvisto di fusibili).**



**Il corretto collegamento all'impianto di terra è indispensabile per garantire la sicurezza dell'apparecchio.**



# Legenda schema elettrico "GESTIONE VENTILCONVETTORE CON MOTORE DC TRAMITE TERMOSTATO 0-10Vdc (J1 - CHIUSO)" (fig.X1)

**0-10 V:** Termostato 0÷10 V

(Usare solo connessioni doppio isolamento)

**M1:** Motore DC

**M2:** Motore Flap

**J1:** Jumper chiuso per selezionare la modalità "0÷10 V"

**S1:** Microinterruttore sicurezza griglia aspirazione (da collegare solo su

alcuni modelli, rimuovendo il ponticello presente)

**N - F:** Alimentazione scheda 230V - 50Hz

**Y1:** Elettrovalvola 230V - 50Hz, 1A

**Led:** Indicazione modalità/stato

**SW1:** Selettore di configurazione macchina

**C:** Contatto consenso generatore caldo/freddo

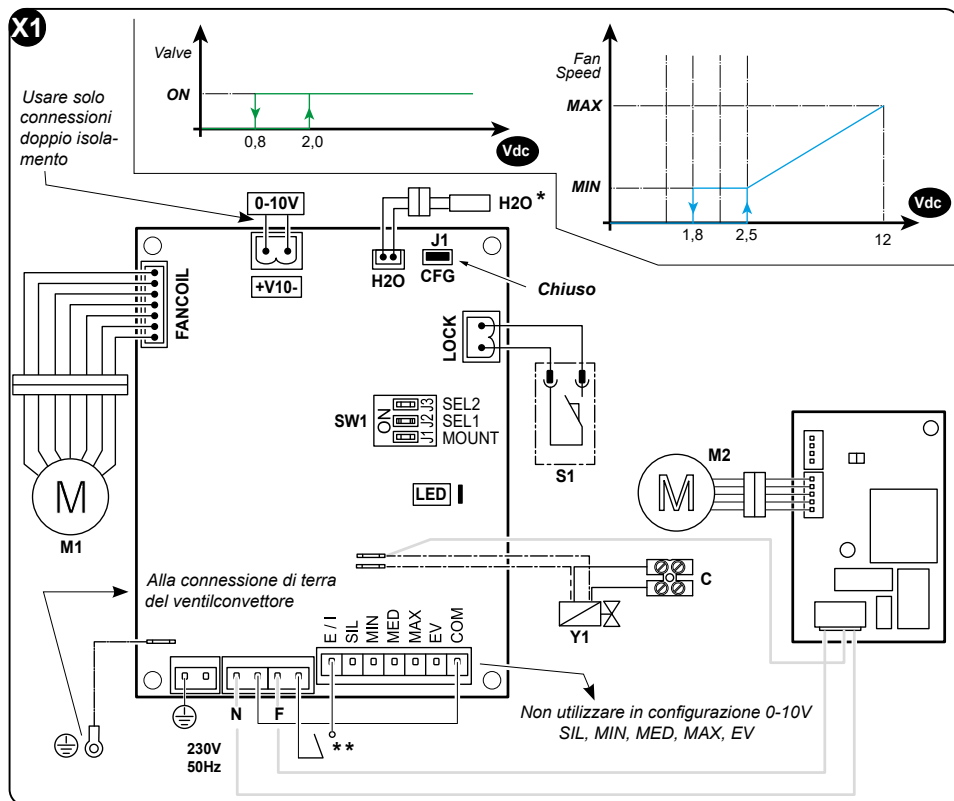

\* Il sensore acqua è opzionale: se collegato, la scheda consentirà il funzionamento del ventilatore solo con temperatura dell'acqua idonea alla modalità di funzionamento selezionata (maggiore di 30°C in modo inverno e minore di 20°C in modo estate). In caso non sia collegato, la scheda non eseguirà nessun controllo della temperatura dell'acqua.

\*\* Quando è previsto l'uso della sonda acqua è NECESSARIA la selezione modo Estate/Inverno tramite il contatto E/I. Aperto = Inverno Chiuso = Estate

## Legenda schema elettrico "GESTIONE VENTILCONVETTORE CON MOTORE DC TRAMITE TERMOSTATO 4 VELOCITÀ (J1 - APERTO)" (fig.X2)

**H<sub>2</sub>O:** Sensore 2 temperature acqua (opzionale)\*

**M1:** Motore DC

**M2:** Motore Flap

**S1:** Microinterruttore sicurezza griglia aspirazione (da collegare solo su alcuni modelli, rimuovendo il ponticello presente)

**F - N:** Alimentazione scheda 230V - 50Hz

**Y1:** Elettrovalvola 230V - 50Hz, 1A

**CFG:** Jumper aperto per selezionare la modalità 'contatti'

**COM:** Comune

**EV:** Gestione elettrovalvola/Abilitazione ventilatore \*\*\*

**MAX:** Velocità massima

**MED:** Velocità media

**MIN:** Velocità minima

**SIL:** Velocità super-minima

**E / I:** Selezione modo Estate/Inverno (Aperto: Inverno)

**LED:** Indicazione modalità/stato

**SW1:** Selettore di configurazione macchina

**C:** Contatto consenso generatore caldo/freddo

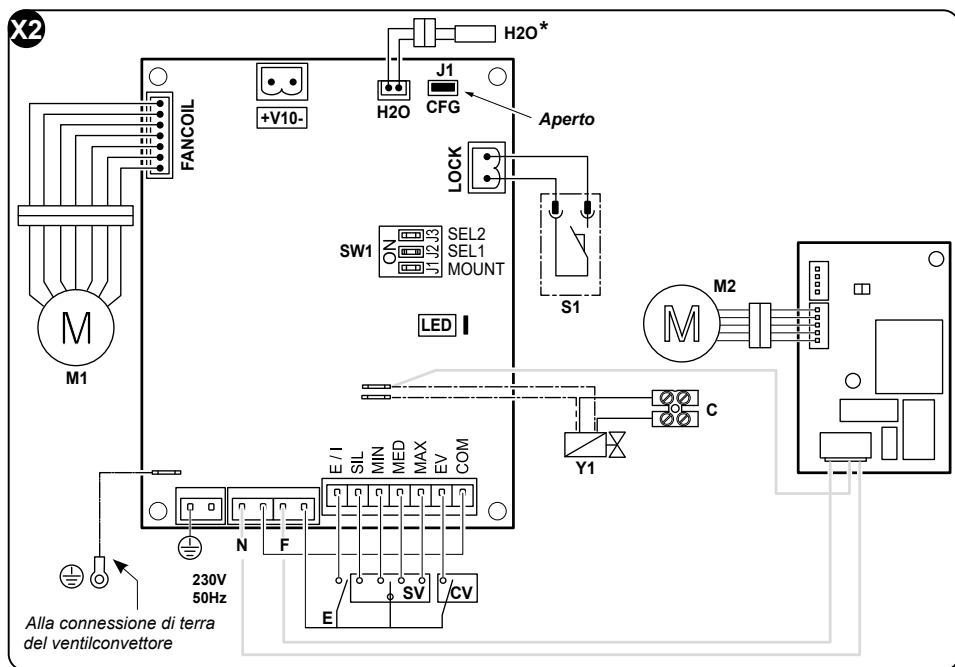

\* Il sensore acqua è opzionale: se collegato, la scheda consentirà il funzionamento del ventilatore solo con temperatura dell'acqua idonea alla modalità di funzionamento selezionata (maggiore di 30°C in modo inverno e minore di 20°C in modo estate). In caso non sia collegato, la scheda non eseguirà nessun controllo della temperatura dell'acqua.

\*\* Quando è previsto l'uso della sonda acqua è NECESSARIA la selezione modo Estate/Inverno tramite il contatto E/I. Aperto = Inverno Chiuso = Estate

\*\*\* Il funzionamento del ventilatore viene abilitato solo quando l'ingresso EV è chiuso. Seguire lo schema di collegamento all'ingresso EV anche se non è richiesta la gestione della valvola. Quando l'ingresso EV è chiuso viene eccitata solo l'uscita Y1.

Se il contatto E/I non è disponibile, staccare la sonda H<sub>2</sub>O.



Stato Led	Modalità di funzionamento
Off	Scheda in Stand-by (contatto CV aperto)
On	Scheda in funzione (contatto CV chiuso)
1 Lampeggio	Temperatura H2O > 20°C in modo estate oppure Temperatura H2O < 30°C in modo inverno
2 Lampeggi	Motore bloccato/scollegato o griglia sicurezza aperta
3 Lampeggi	Sensore temperatura acqua aperto o in cortocircuito
4 Lampeggi	 <b>QUESTA SEGNALAZIONE NON E' UN ALLARME</b> Ad ogni accensione il sistema verifica la versione di software della scheda di potenza
5 Lampeggi	Il feedback del motore segnala una velocità > 1400 rpm
6 Lampeggi	Il feedback del motore segnala una velocità < 100 rpm (vedere funzione ventilatore bloccato)

## 5.1 - CONTATTO CONSENSO ACCENSIONE GENERATORE CALDO/ FREDDO

Il connettore a vite (C) sui cavi nero e grigio della testina termoelettrica è un contatto pulito (chiuso = valvola aperta, 230 V max, 1 A max) per dare il consenso all'accensione del generatore caldo/ freddo.

## 5.2 - CONFIGURAZIONE



***Togliere alimentazione alla scheda, prima di configurare i selettori.***

### J1 - MOUNT

ON: Installazione dell'unità a parete alta.  
OFF: Non utilizzato.

### J2 - SEL1 e J3 - SEL2

SEL1	SEL2	
OFF	OFF	Non utilizzato.
OFF	ON	Non utilizzato.
ON	OFF	Unità con Flap
ON	ON	Non utilizzato.

Solo alla prima accensione della scheda, per circa 3 secondi, il relay della valvola esegue una serie di commutazioni a conferma della configurazione selezionata.

Terminate le operazioni riposizionare le parti precedentemente smontate avendo cura di collegare il cavo di terra. Fissare la scocca anteriore tramite le 6 viti, quindi alimentare la macchina.





**Quando l'unità è configurata per gestione da remoto la sonda aria installata a bordo del ventilconvettore viene ignorata.**

## 6 - CONDIZIONI OPERATIVE

Per un funzionamento sicuro ed efficace, utilizzare l'apparecchio alle seguenti temperature.

Modalità	Temperatura di ingresso dell'acqua
Raffreddamento	3°C- 20°C
Modalità riscaldamento	30°C- 70°C



- **Se l'apparecchio non viene utilizzato entro i valori indicati, potrebbero verificarsi delle anomalie nel funzionamento.**
- **È normale che si formi della condensa sulla superficie dell'apparecchio quando il tasso di umidità del locale è elevato; in tal caso, chiudere porte e finestre.**
- **Pressione operativa del sistema idraulico: Max: 10 bar - Min: 1,5 bar**

## 7 - IMPOSTAZIONI MODALITÀ DI FUNZIONAMENTO

È possibile gestire ed impostare le varie modalità di funzionamento dell'apparecchio tramite comando remoto e App.

Per maggiori informazioni consultare i relativi manuali.

## 8 - PULIZIA E MANUTENZIONE



**Prima di procedere ad un qualsiasi intervento di manutenzione e pulizia accertarsi sempre di aver scollegato elettricamente l'apparecchio.**



**Non toccare le parti in metallo dell'apparecchio quando si toglie il filtro. Rischio di farsi male con i bordi metallici affilati.**



**Non utilizzare acqua per pulire le parti interne del condizionatore. L'esposizione all'acqua può rovinare l'isolamento, con il rischio di provocare scosse elettriche.**





## 8.1 - PULIZIA

### 8.1.1 -Pulizia dell'apparecchio

- Utilizzare un panno asciutto per pulire l'apparecchio.
- È possibile utilizzare un panno inumidito con acqua fredda per pulire l'apparecchio se questo è molto sporco.



**Non utilizzare un panno trattato chimicamente o antistatico per pulire l'apparecchio. Non utilizzare, benzina, solvente, pasta per lucidare, o solventi similari. Questi prodotti potrebbero provocare la rottura o la deformazione della superficie in plastica.**

### 8.1.2 -Pulizia del filtro dell'aria

Per garantire una efficace filtrazione dell'aria interna ed un buon funzionamento del Vostro apparecchio è indispensabile pulire periodicamente i filtri dell'aria (7) ogni 2 settimane (in condizioni di utilizzo frequente). Operare come segue:

- Dall'apertura presente nella parte superiore dell'unità, tramite le linguette (7a) posizionate sul telaio porta filtri (8) sfilare il gruppo filtri (7) (Fig.15).

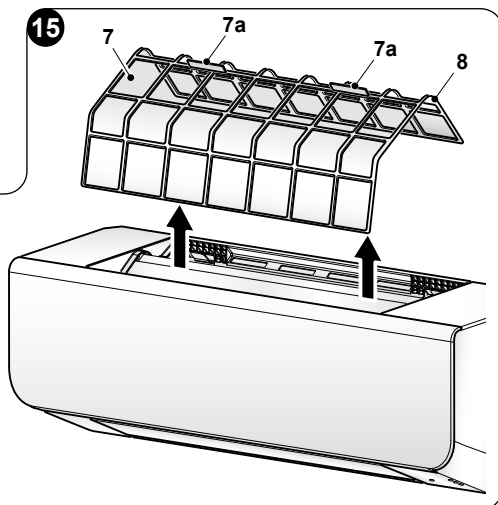
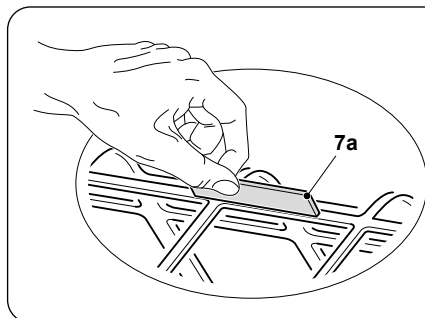

- I filtri (7) devono essere lavati tramite un getto d'acqua rivolto nella direzione opposta a quella di accumulo della polvere o pulito con un'aspirapolvere (Fig.16).
- Nel caso di sporco particolarmente difficile da togliere (come unto o incrostazioni di altro tipo) è necessario immergere preventivamente i filtri in una soluzione di acqua e detersivo neutro.

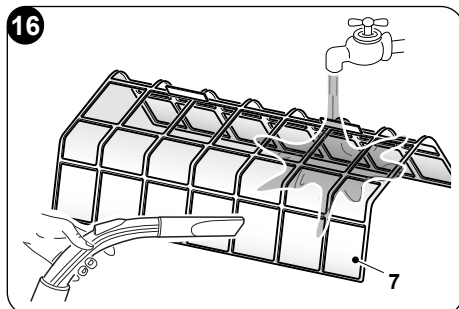

- d. Prima di reinserire i filtri è opportuno scuoterli per eliminare l'acqua accumulata durante il lavaggio.



***Se i filtri (7) sono danneggiati provvedere alla loro sostituzione.***

- e. Assicurarsi che i filtri (7) siano completamente asciutti.  
 f. Riposizionare correttamente i filtri (7) nelle appositi sedi.  
 g. Aspirare eventuale lanuggine dalla griglia.



***Non utilizzare l'apparecchio senza i filtri (7).***

## 8.2 - MANUTENZIONE

Se si prevede di non utilizzare l'apparecchiatura per un lungo periodo, eseguire quanto segue:

- a. Azionare la modalità solo ventilatore per qualche ora per asciugare l'interno dell'apparecchio.  
 b. Arrestare l'apparecchio e scollegare l'alimentazione.  
 c. Pulire i filtri dell'aria.  
 d. Chiudere i rubinetti dell'acqua.  
 e. Se c'è pericolo di gelo, accertarsi che l'impianto sia stato addizionato con del liquido antigelo, altrimenti vuotare l'impianto.



***La funzione antigelo non è attiva.***

Controlli prima di rimettere in funzione il condizionatore:

- a. Dopo un lungo periodo di inattività del condizionatore pulire i filtri.  
 b. Controllare che l'uscita o l'ingresso dell'aria non siano ostruiti (soprattutto dopo un lungo periodo di inattività del condizionatore).

## 9 - RISOLUZIONE DEI PROBLEMI

**Se si verifica una delle seguenti anomalie, spegnere l'apparecchio, scollegarlo dall'alimentazione elettrica e contattare il proprio rivenditore.**

- a. Un dispositivo di sicurezza, come un fusibile o un interruttore interviene frequentemente.  
 b. L'apparecchio presenta una perdita d'acqua.  
 c. Altri malfunzionamenti.

### 9.1 - FUNZIONE VENTILATORE BLOCCATO

- a. Quando la scheda elettronica riceve dal motore ventilatore un feedback di velocità non corretto (motore non connesso, bloccato, rotto, ecc.) dopo 5 secondi il led verde inizia a lampeggiare 6 volte ed il segnale di velocità al motore viene settato



alla minima velocità.

- b. Dopo 20 secondi di funzionamento del motore ventilatore, la scheda elettronica prova a verificare di nuovo il feedback ricevuto dal motore per 10 secondi.
- c. Se l'errore persiste per 5 volte consecutive il motore viene spento ed il led verde inizia a lampeggiare 2 volte.

Per ripristinare il sistema la scheda elettronica deve essere spenta e poi riaccesa.

## 9.2 - SEGNALI CHE NON INDICANO UN MAL FUNZIONAMENTO DELL'APPARECCHIO

### Fuoriuscita di una nebbiolina bianca dall'apparecchio

Se si avvia la funzione raffreddamento in un locale con un elevato tasso di umidità e l'interno dell'apparecchio è molto contaminato, la distribuzione della temperatura nel locale non è regolare. In questo caso, sarà necessario pulire l'interno dell'apparecchio.

Rivolgersi al proprio rivenditore per ulteriori dettagli sulla pulizia dell'apparecchio.

Questa operazione richiede un professionista qualificato.

### Rumorosità durante il funzionamento

- a. L'apparecchio emette un rumore basso e continuo, come un brusio, in modalità raffreddamento o al momento dell'arresto.

Questo rumore è causato dal funzionamento della pompa di scarico (accessorio opzionale).

- b. L'apparecchio emette un rumore stridulo, come un cigolio, quando il sistema di arresta dopo il funzionamento in modalità riscaldamento.

Questo rumore è causato dall'espansione e contrazione delle parti di plastica dovuta alla variazione di temperatura.

### Fuoriuscita di polvere dall'apparecchio

- a. Accade quando l'apparecchio viene usata per la prima volta dopo un lungo periodo di tempo e dipende dall'accumulo di polvere all'interno dell'apparecchio

### L'apparecchio emana degli odori

- a. L'apparecchio può assorbire l'odore di locali, mobili, sigarette, ecc. e reimmetterlo nell'ambiente.

## 9.3 - INCONVENIENTI E POSSIBILI RIMEDI

Prima di richiedere un intervento di assistenza o riparazione, consultare i seguenti punti.

MALFUNZIONAMENTO	CAUSA	COSA OCCORRE FARE?
L'apparecchio non si avvia	Interruzione di corrente elettrica	Attendere il ripristino della corrente elettrica
	Interruttore spento	Accendere l'unità
	Probabile bruciatura del fusibile dell'interruttore	Sostituire il fusibile
	Batterie del telecomando scariche o guasto del telecomando	Sostituire le batterie o esaminare il telecomando >>>>>



MALFUNZIONAMENTO	CAUSA	COSA OCCORRE FARE?
L'aria circola regolarmente, ma il raffreddamento è insufficiente	Temperatura non impostata correttamente	Impostare la corretta temperatura.
Raffreddamento poco efficace	Accumulo di sporcizia nella batteria di scambio termico dell'apparecchio	Pulire la batteria di scambio termico
	Filtro dell'aria sporco	Pulire il filtro
	Ostruzione della presa di ingresso dell'apparecchio	Eliminare le impurità per liberare il flusso d'aria
	Porte e finestre aperte	Chiudere porte e finestre
	Esposizione alla luce diretta del sole	Proteggere dai raggi solari con delle tende
	Troppe fonti di calore	Ridurre le fonti di calore
	Temperatura esterna troppo elevata	La capacità di raffreddamento del condizionatore si riduce (normale)
Riscaldamento poco efficace	Temperatura esterna inferiore a 7°C	Utilizzare un dispositivo di riscaldamento
	Porte e finestre parzialmente aperte	Chiudere porte e finestre
Impossibile modificare la velocità della ventola	Controllare se la MODALITÀ indicata sul display è AUTO (automatica)	Se si seleziona la modalità automatica, il condizionatore regola automaticamente la velocità della ventola
	Protezione contro l'aria calda in modalità raffreddamento	Abbassare la temperatura di ingresso in modalità raffreddamento; aumentare la temperatura di ingresso in modalità riscaldamento
	Protezione contro l'aria fredda in modalità riscaldamento	
L'indicatore TEMP non si accende	Controllare se la MODALITÀ indicata sul display è FAN (ventilazione)	In modalità ventilazione, non è possibile impostare la temperatura

### **Non cercare di riparare l'apparecchiatura da soli.**

***Se il problema non è stato risolto, contattare il rivenditore locale o il servizio di assistenza più vicino. Fornire informazioni dettagliate sul malfunzionamento e sul modello dell'apparecchiatura.***





<b>0 - GENERAL INFORMATION</b> .....	<b>3</b>
0.1 - SYMBOLS.....	3
0.2 - EDITORIAL PICTOGRAMS.....	3
0.3 - GENERAL WARNINGS.....	4
0.4 - IMPORTANT SAFETY INFORMATION.....	5
0.5 - INSTALLATION INFORMATION.....	10
0.6 - HAZARDOUS ZONES.....	10
0.7 - PROPER USE.....	10
<b>1 - DESCRIPTION OF THE APPLIANCE</b> .....	<b>11</b>
1.1 - IDENTIFICATION OF THE MAIN COMPONENTS (Fig.1).....	11
1.2 - DESCRIPTION OF THE APPLIANCE (Fig.2).....	12
1.3 - OVERALL DIMENSIONS (Fig.3).....	12
<b>2 - INSTALLATION SEQUENCE</b> .....	<b>12</b>
<b>3 - INSTALLATION</b> .....	<b>13</b>
3.1 - INSPECTING AND HANDLING THE UNIT.....	13
3.2 - INSTALLATION OF THE APPLIANCE.....	13
3.2.1 - Place of installation.....	13
3.2.2 - Water hoses and condensation drain positioning.....	14
3.2.3 - Assembly of the fixing plate.....	15
3.2.4 - Appliance shell disassembly.....	16
3.2.5 - Appliance fixing.....	17
<b>4 - HYDRAULIC CONNECTION</b> .....	<b>18</b>
4.1 - LOAD LOSSES GRAPH.....	19
<b>5 - ELECTRICAL CONNECTION</b> .....	<b>20</b>
5.1 - HOT/COLD GENERATOR SWITCHING ON CONSENT CONTACT.....	23
5.2 - CONFIGURATION.....	23
<b>6 - OPERATING CONDITIONS</b> .....	<b>24</b>
<b>7 - OPERATING MODE SETTINGS</b> .....	<b>24</b>
<b>8 - MAINTENANCE AND CLEANING</b> .....	<b>24</b>
8.1 - CLEANING.....	25
8.1.1 - Cleaning the appliance.....	25
8.1.2 - Cleaning the air filter.....	25
8.2 - MAINTENANCE.....	26
<b>9 - TROUBLESHOOTING</b> .....	<b>26</b>
9.1 - LOCKED FAN FUNCTION.....	26
9.2 - SYMPTOMS THAT DO NOT INDICATE APPLIANCE MALFUNCTIONING.....	27
9.3 - INCONVENIENCES AND POSSIBLE REMEDIES.....	27



## TECHNICAL DATA

For the data of the energy consumptions, please refer to the unit technical characteristics plate.

Models		1000	1200	1400
Description				
Battery water content	l	0,75	0,97	0,97
Maximum operating pressure	bar	10	10	10
Water delivery maximum temperature	°C	70	70	70
Water delivery minimum temperature	°C	3	3	3
Water connections	-	1/2	1/2	1/2
Power voltage	V- ph Hz	230 -1 50	230 -1 50	230 -1 50



### DISPOSAL

This symbol on the product or its packaging indicates that the appliance cannot be treated as normal domestic trash, but must be handed in at a collection point for recycling electric and electronic appliances. Your contribution to the correct disposal of this product protects the environment and the health of your fellow men. Health and the environment are endangered by incorrect disposal. Further information about the recycling of this product can be obtained from your local town hall, your refuse collection service, or in the store at which you bought the product. This regulation is valid only in EU member states.



## 0 - GENERAL INFORMATION

First of all, we would like to thank you for choosing our appliance.

This document is confidential pursuant to the law and may not be reproduced or transferred to third parties without the explicit authorisation of the manufacturer. The appliance may undergo updates and therefore have details different from those represented, without prejudice to the texts contained in this manual.

### 0.1 - SYMBOLS

The pictograms in the next chapter provide the necessary information for correct, safe use of the machine in a rapid, unmistakable way.

### 0.2 - EDITORIAL PICTOGRAMS



#### DANGER OF HIGH VOLTAGE

Signals to the personnel that the operation described could cause electrocution if not performed according to the safety rules.



#### DANGER DUE TO HEAT

It informs the personnel concerned that if the operation is not carried out in compliance with the safety regulations, it presents the risk of burns due to contact with components at very high temperatures.



#### DANGER

Indicates that the appliance uses flammable refrigerant. If the refrigerant leaks and is exposed to an external ignition source, the risk of fire exist.



#### DO NOT COVER

Indicates to the personnel concerned, that it is prohibited to cover the appliance, to prevent over-heating.



#### GENERIC DANGER

It informs the personnel concerned that if the operation is not carried out in compliance with the safety regulations, it presents the risk of suffering physical damage.



#### WARNING

- Indicates that this document must be read carefully before installing and/or using the appliance.



- Indicates that this document must be read carefully before any maintenance and/or cleaning operation.





- Indicates that the assistance personnel must handle the appliance following the installation manual.



#### Service

Marks situations in which the information must reach the:

**CUSTOMER TECHNICAL SERVICE**



#### Index

Paragraphs marked with this symbol contain very important information and recommendations, particularly as regards safety.

Failure to comply with them may result in:

- danger of injury to the operators
- loss of the warranty
- refusal of liability by the manufacturer.



#### Raised hand

Refers to actions that absolutely must not be performed.

### 0.3 - GENERAL WARNINGS

**WHEN USING ELECTRICAL EQUIPMENT, BASIC SAFETY PRECAUTIONS MUST ALWAYS BE FOLLOWED IN ORDER TO REDUCE RISKS OF FIRE, ELECTRIC SHOCKS AND INJURY, INCLUDING THE FOLLOWING:**

1. Read this manual carefully before performing any operation (installation, maintenance, use) and follow the instructions contained in each chapter
2. Make all personnel involved in transport and installation of the machine aware of these instructions.
3. The manufacturer is not responsible for damages to persons or property caused by failure to follow the instructions in this manual.
4. The manufacturer reserves the right to make any changes it deems advisable to its models, although the essential features described in this manual remain the same.
5. Keep the manual carefully for future reference.
6. Failing to comply with the instructions contained in this manual, and using the unit with temperatures exceeding the permissible temperature range will invalidate the warranty.
7. Routine maintenance of the filters and general external cleaning can be done by the user as these operations are not difficult or dangerous.
8. During assembly and at each maintenance operation, it is necessary to respect the





precautions indicated in this manual and on the labels located inside or on the appliance, as well as to take all the precautions suggested by common sense and by the

Safety Regulations in force in the country of installation.

#### 0.4 - IMPORTANT SAFETY INFORMATION

The safety precautions listed are divided into two categories. In either case, important safety information is listed which must be read carefully.



#### **WARNING**

Failure to observe a warning may result in death.



#### **WARNING**

Failure to observe a caution may result in injury or damage to the equipment.



#### **WARNING**

1. Be sure only trained and qualified service personnel to install, repair or service the equipment.
2. Improper installation, repair, and maintenance may result in electric shocks, short-circuit, leaks, fire or other damage to the equipment.
3. Install according to this installation instructions strictly.  
If installation is defective, it will cause water leakage, electrical shock and fire.
4. Use the attached accessories parts and specified parts for installation.  
Otherwise, it will cause the set to fall, water leakage, electrical shock and fire.
5. The unit must be installed at a minimum height of 2,21 m from the floor.
6. The appliance shall not be installed in the laundry.
7. Before obtaining access to terminals, all supply circuits must be disconnected.
8. The hydraulic connections of the appliance must indicate, with words or symbols, the liquids direction of circulation.
9. For electrical work, follow the local national wiring standard, regulation and this installation instructions. An independent circuit and single outlet must be used.  
If electrical circuit capacity is not enough or defect in electrical work,



- it will cause electrical shock fire.
10. Use the specified cable and connect tightly and clamp the cable so that no external force will be acted on the terminal.  
If connection or fixing is not perfect, it will cause heat-up or fire at the connection.
  11. Wiring routing must be properly arranged so that control board cover is fixed properly.  
If control board cover is not fixed perfectly, it will cause heat-up at connection point of terminal, fire or electrical shock.
  12. If the supply cord is damaged, it must be replaced by the manufacture or its service agent or a similarly qualified person in order to avoid a hazard.
  13. An all-pole disconnection switch having a contact separation of at least 3mm in all poles should be connected in fixed wiring.
  14. The cold water temperature inside the unit must not be lower than 3°C, while hot water must not exceed 70°C. Water in the unit must clean, air quality must meet to the standard of PH=6. 5 and 7. 5.
  15. Do not disconnect the electric power supply manually when the appliance is running, since malfunctioning could occur.
  16. Ask your dealer for installation of the air conditioner.  
Incomplete installation performed by yourself may result in a water leakage, electric shock, and fire.
  17. Ask your dealer for improvement, repair, and maintenance.  
Incomplete improvement, repair, and maintenance may result in a water leakage, electric shock, and fire.
  18. In the event of operating anomalies (e.g. strange noise, bad odour, smoke, abnormal temperature rise, electric dispersions, etc.), switch the appliance off immediately and disconnect the electric power supply. For repair work contact solely the technical service centres authorised by the manufacturer and ask for original spare parts to be used. Failure to do this can affect the safety of the appliance.
  19. Do not wet the indoor unit and the remote control.  
Short circuits or fires may occur.
  20. If a fuse blows, do not replace it with one that has a different amperage and do not use cables of any type.  
Use of wire or copper wire may cause the unit to break down or cause a fire.
  21. It is not good for your health to expose your body to the air flow for a long time.
  22. Do not insert fingers, bars or other objects inside the air input and output grilles. When the fan is rotating at high speed, it will cause



- injury.
23. Never use a flammable spray such as hair spray, lacquer or paint near the unit. It may cause a fire.
  24. Do not touch the horizontal air outlet flaps when the swing function is active. Fingers may become caught or the unit may break down.
  25. Do not obstruct the air inlet and outlet grids in any manner.
  26. Do not insert extraneous items in the air inlet and outlet grids as this will create the risk of electrical shocks, fire or damages to the appliance.  
Objects touching the fan at high speed can be dangerous.
  27. Do not inspect the unit or perform maintenance personally. Repairing the appliance yourself is extremely dangerous. Contact a qualified professional.
  28. Do not dispose this product as unsorted municipal waste. Collection of such waste separately for special treatment is necessary.
  29. The most common cause of overheating is dust or lint deposit in the appliance. Regularly remove these accumulations by disconnecting the appliance from the power socket and vacuuming the grids.
  30. In the event that you decide not to use an appliance of this type anymore, it is recommended to make those parts of the appliance susceptible to constitute a danger harmless, especially for children which may use the out-of-order appliance for their own games.



---

## CAUTION

1. Before installing the unit, it is necessary to check whether the ground wire is charged.  
If it is, the unit shall not be installed before correction.
2. Ground the air conditioner.  
Do not connect the ground wire to gas or water pipes, lightning rod or a telephone ground wire. Incomplete grounding may result in electric shocks.
3. Be sure to install an earth leakage breaker.  
Failure to install an earth leakage breaker may result in electric shocks.
4. It is not allowed to connect the appliance to the power supply before the electric wiring and hydraulic connection have been performed.
5. While following the instructions in this installation manual, install drain piping in order to ensure proper drainage and insulate piping in order to prevent condensation.  
Improper drain piping may result in water leakage and property damage.



6. Install the appliance, the power supply cables and connection cables at a distance of at least 1 metre from television and radio appliances in order to prevent interference on the images or noise. Depending on the length of the radio waves, 1 metre may be insufficient to eliminate noise.
7. Don't install the air conditioner in the following locations:
  - There is caustic gas (the sulfide, for example) existing in the air (near a hot spring)
  - The Volt vibrates violently (in the factories)
  - In kitchen where it is full of oil gas
  - There is strong electromagnetic wave existing
  - There are inflammable materials or gas
  - There is acid or alkaline liquid evaporating
  - Other special conditions.
8. Do not use the appliance for purposes different than the declared use. To prevent deterioration of the quality, do not use the unit to cool precision tools, foodstuffs, plants, animals or works of art.
9. Before cleaning, be sure to stop the operation, turn the breaker off or pull out the supply cord, otherwise, an electric shock and injury may result.
10. Be sure the air conditioner is grounded.
11. In order to avoid electric shock, make sure that the unit is grounded and that the earth wire is not connected to gas or water pipe, lightning conductor or telephone earth wire.
12. Do not operate the air conditioner with a wet hand. An electric shock may happen.
13. Do not touch the heat exchanger fins. These fins are sharp and could result in cutting injuries.
14. Do not position objects, which could be damaged by humidity, under the appliance. Condensate can form if the level of humidity exceeds 80%; the drain outlet is blocked or the filter is dirty.
15. After a long use, check the unit stand and fitting for damage. If damaged, the unit may fall and result in injury.
16. To prevent the lack of oxygen, ventilate the environment adequately if the appliance is used along with appliances fitted with burner.
17. Organise the drain pipe in a way to ensure regular condensate draining. Incomplete drainage can cause damage to the building, furniture, etc. due to humidity.
18. Do not touch the internal components of the electric box.  
Do not remove the front panel. Some parts inside are dangerous to touch, and a machine trouble may happen.



19. Never expose little children, plants or animals directly to the air flow. Adverse influence to little children, animals and plants may result.
20. Do not allow a child to mount on the outdoor unit or avoid placing any object on it.  
Falling or tumbling may result in injury.
21. Never press the button of the remote controller with a hard, pointed object.
22. Do not use the appliance if insecticide gas has just been sprayed in the room or in the presence of burning incenses, chemical vapours or oily residues.
23. In case of replacement of parts, use only original parts.
24. If the unit is unused for a long period, or no-one uses the climate-controlled room, it is recommended to disconnect the electric power supply in order to prevent accidents.
25. Do not use liquid or corrosive detergents to clean the unit, do not spray water or other liquids onto the unit, since they could damage the plastic components or even cause electric shocks.
26. Do not allow the appliance to function for long periods if humidity is high and there are doors and windows open.  
The humidity could condensate and wet or damage the furnishings.
27. Clean the appliance with a damp cloth; do not use abrasive products or materials. See the appropriate paragraph for the filters cleaning.
28. Do not use the appliance in environments subject to significant temperature changes as condensation could form inside the appliance itself.
29. Do not use the appliance if the filters are not positioned correctly.
30. Do not position equipment that produces naked flames in points exposed to air currents or underneath the appliance.
31. Disassembly, repair or reconversion performed by an unauthorized person could cause heavy damages and will cancel the manufacturer warranty.
32. Do not use the appliance if it breaks or malfunctions, if the electric power supply cable is damaged or if there is any type of damage whatsoever. Switch the appliance off, disconnect the electric power supply and have it checked by qualified professional staff.



## 0.5 - INSTALLATION INFORMATION

1. To install properly, please read this “installation manual” at first.
2. The air conditioner must be installed by qualified persons.
3. Follow the manual as closely as possible during the installation of the appliance and piping.
4. If the appliance is installed on a metal surface of the building, it must be isolated electrically pursuant to the standards in force regarding electrical equipment.
5. When all the installation work is finished, please turn on the power only after a thorough check.

## 0.6 - HAZARDOUS ZONES

- The fan coil must not be installed in environments with the presence of inflammable gases, explosive gases, in very humid environments (laundries, greenhouses, etc.), or in places with other machines that generate a strong heat source, in proximity of a sources of salt water or sulphurous water.
- DO NOT use gas, gasoline or other inflammable liquids near to the fan coil.
- Only use supplied components (see paragraph 1.2). The use of non-standard parts may cause water leaks, electric shocks, fires and injuries or damages to things.
- Do not install the appliance in areas characterised by brackish air (near to the coast, etc.).

If electrical appliances are disposed of in landfills or dumps, hazardous substances can leak into the groundwater and get into the food chain, damaging your health and well-being.

## 0.7 - PROPER USE

- The fan coil must only be used to heat, cool, dehumidify and filter the air (by choice) with the exclusive purpose of making the room temperature comfortable.
- This appliance is only intended for a domestic use or similar  ; not for commercial or industrial use.
- An improper use of the appliance with possible damages caused to people, property or animals relieves the manufacturer from any liability.



- This appliance is not intended to be run via an external timer or with a separate remote control system (use the remote control supplied only).



**THIS PRODUCT MUST BE USED EXCLUSIVELY ACCORDING TO THE SPECIFICATIONS INDICATED IN THIS MANUAL. USE DIFFERENT TO THAT SPECIFIED, COULD CAUSE SERIOUS INJURIES.**

**THE MANUFACTURER IS NOT LIABLE FOR INJURY/DAMAGE TO PERSONS/OBJECTS DERIVING FROM FAILURE TO COMPLY WITH THE REGULATIONS CONTAINED IN THIS MANUAL.**

## 1 - DESCRIPTION OF THE APPLIANCE

### 1.1 - IDENTIFICATION OF THE MAIN COMPONENTS (Fig.1)

- |                      |  |
|----------------------|--|
| 1. Body of appliance | 6. Horizontal air deflector                |
| 2. Front panel       | 7. Air filters                             |
| 3. Terminal box      | 8. Filter support frame                    |
| 4. Air inlet         | 9. Use and maintenance manual (+ warranty) |
| 5. Air outlet        |  |

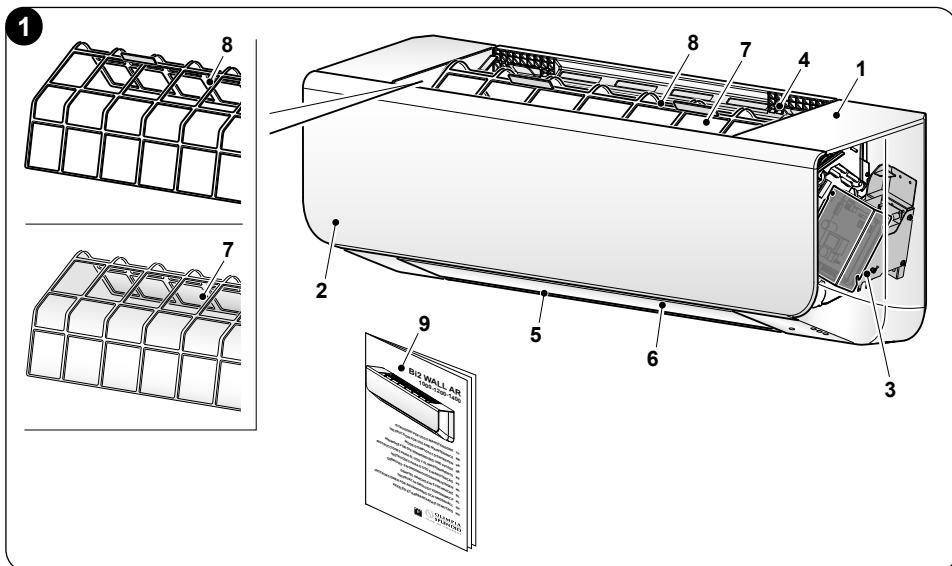

## 1.2 - DESCRIPTION OF THE APPLIANCE (Fig.2)

Please check whether the following fittings are of full scope.

If there are some spare fittings, please restore them carefully.

- A. Wall fixing plate
- B. Template

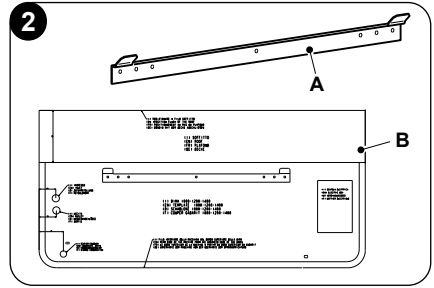

## 1.3 - OVERALL DIMENSIONS (Fig.3)

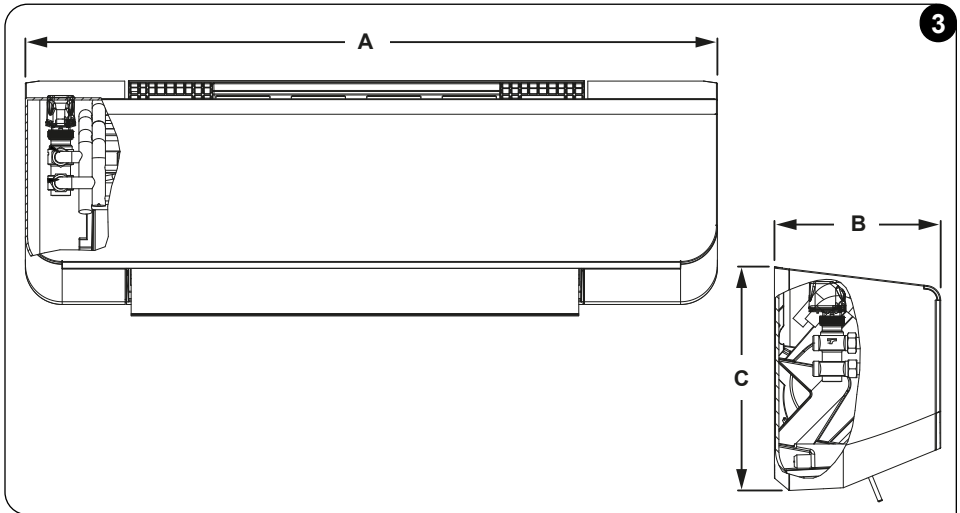

	A (mm)	B (mm)	C (mm)	Weight (kg)
<b>1000</b>	940	226	304	11
<b>1200</b>	940	226	304	12
<b>1400</b>	940	226	304	12

## 2 - INSTALLATION SEQUENCE

For successful installation of the appliance, perform the operations secon this order:

- a. Choose the place of installation.
- b. Prepare the water pipelines and for condensation drainage using the supplied template.
- c. Use the template to place the bracket on the wall and fix it.
- d. Disassemble the front shell.

>>>>





- e. Hang the appliance on the bracket and fix it to the wall.
- f. Carry out the hydraulic connection and condensation drain.
- g. Carry out the electrical connection and the configuration.
- h. Reassemble the front shell.
- i. Check for correct operation of the appliance.

## 3 - INSTALLATION

### 3.1 - INSPECTING AND HANDLING THE UNIT

At delivery, the package should be checked and any damage should be reported immediately to the carrier claims agent. When handling the unit, take into account the following:

- a. **Fragile product, handle with care.**
- b. **Choose the path to be followed for unit transport in advance.**
- c. **Transport the unit by keeping it as long as possible inside its original packaging.**

### 3.2 - INSTALLATION OF THE APPLIANCE

#### 3.2.1 -Place of installation



***Before installation of the unit, check with the user for the possible presence of cables, hydraulic or gas hoses, etc. inside the wall or floor to avoid damages caused by installation.***

Avoid installation in the following places to avoid inconveniences:

- Environments with high concentration of oils for machinery.
- Brackish environments, such as coastal areas.
- Environments with high concentration of sulphurous gases, such as spa facilities.
- Places where high frequency machinery is present, such as wireless equipment, welding machinery and medical equipment.
- Environments with the presence of combustible gases and hazardous substances.
- Places with special environmental conditions.
- The environment must not be exposed to strong electro-magnetic waves.
- The place of installation must be distant from sources of heat, steam and inflammable gases.

***Before installation, make sure that:***

- The area with inlet and outlet connections must be free from obstructions.
- Make sure that curtains or other objects do not obstruct the air suction filters.
- The place of installation must be able to support the indoor unit.
- The place of installation must allow easy maintenance.



- The place of installation must ensure enough space around the unit, as indicated in figure 4.

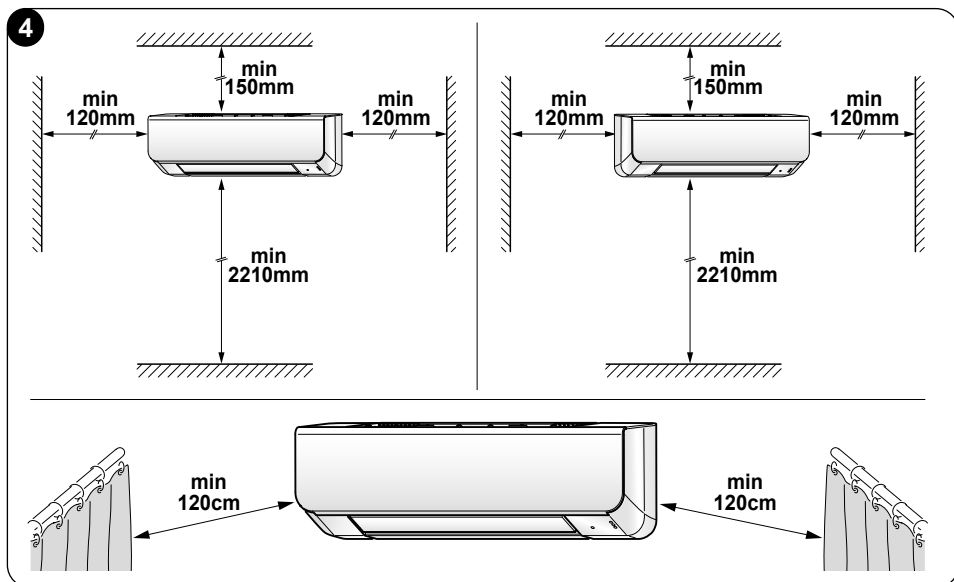

### 3.2.2 -Water hoses and condensation drain positioning

Using the template (B), determine the point where the condensation drain hose (not supplied) and the water hoses must be positioned.



**Check for correct outflow of condensation inside the prepared drain by slowly pouring an appropriate quantity of water inside it.**

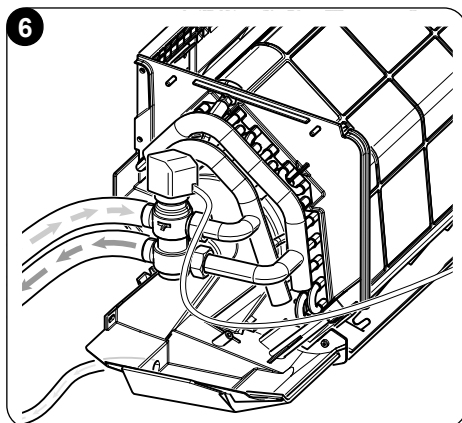
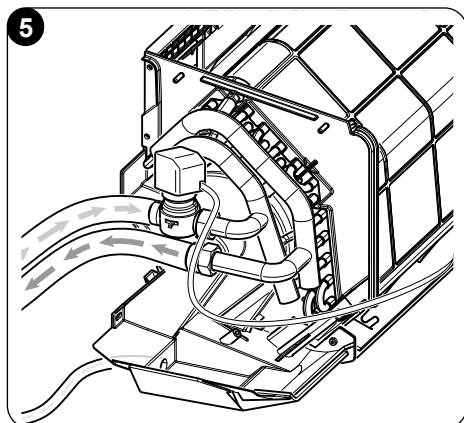

### 3.2.3 - Assembly of the fixing plate



**BEFORE FIXING THE PLATE, MAKE SURE THAT THE WALL WHERE THE APPLIANCE IS TO BE INSTALLED CAN SUPPORT THE WEIGHT.**

Operate as follows (fig. 7):

- Place the supplied drilling template (B) against the wall respecting the minimum distances from the roof, from the floor and from the lateral walls; it is advised to keep the template in correct position using adhesive tape (C).
- Mark the drilling points (9 points recommended).



**The two holes (F) are prepared for wall fixing of the appliance.**

- In the case of brick or concrete walls or similar, make 9 x 5 mm diameter holes.
- Insert the plugs (D) inside the holes (use suitable plugs on the basis of the type of wall).
- Fix the plate (A) to the wall tightening all screws (E).

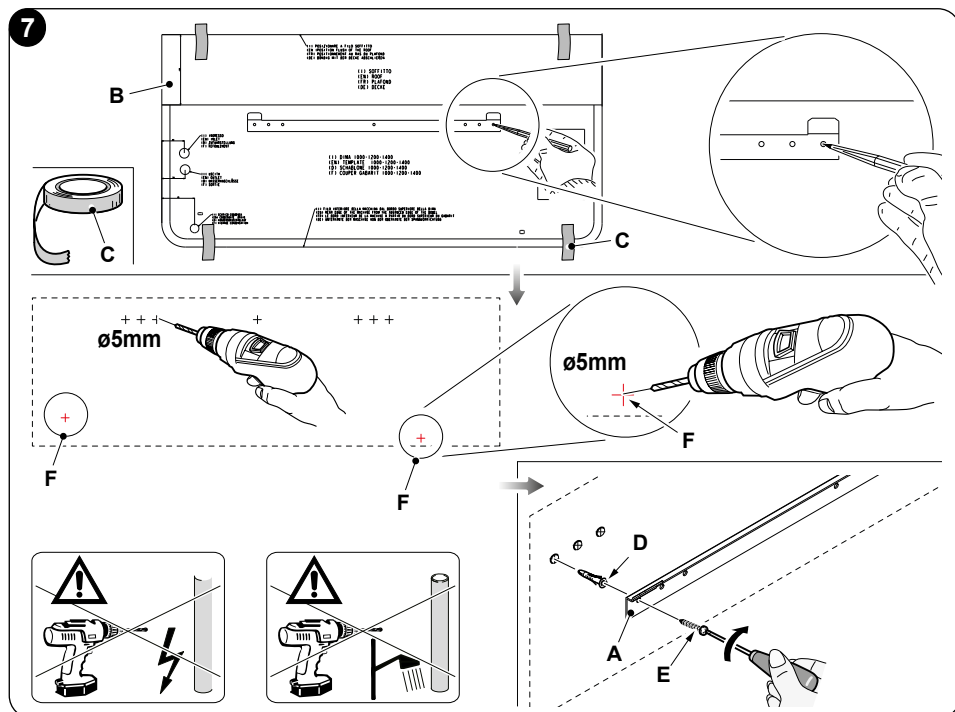

### 3.2.4 -Appliance shell disassembly

Work as follows (fig. 8-9):

- a. Undo the 4 upper screws (X).
- b. Undo the 2 lower screws (Y).

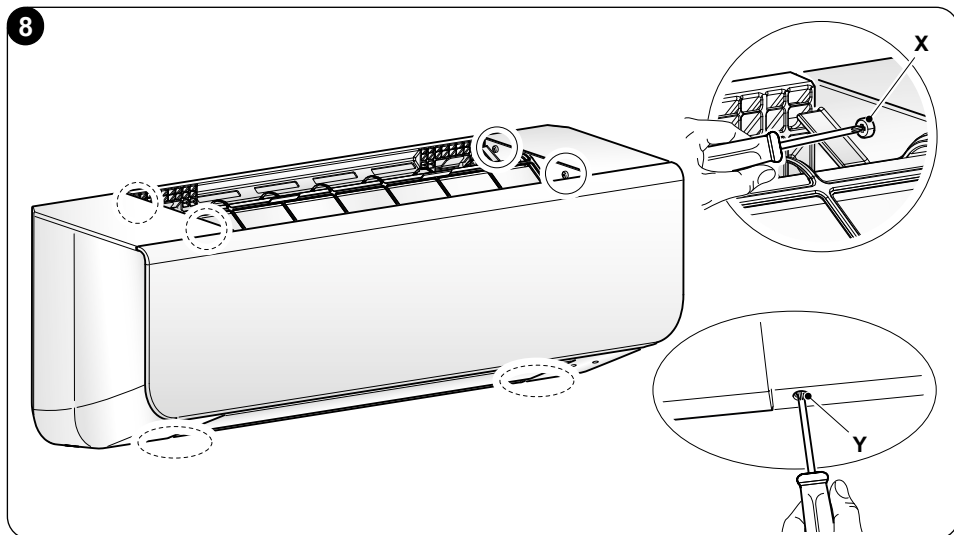

**DISCONNECT THE EARTH CONNECTION CABLE BEFORE REMOVING THE FRONT SHELL.**

- c. Remove the front shell (1a) of the appliance (1) paying attention not to damage it.

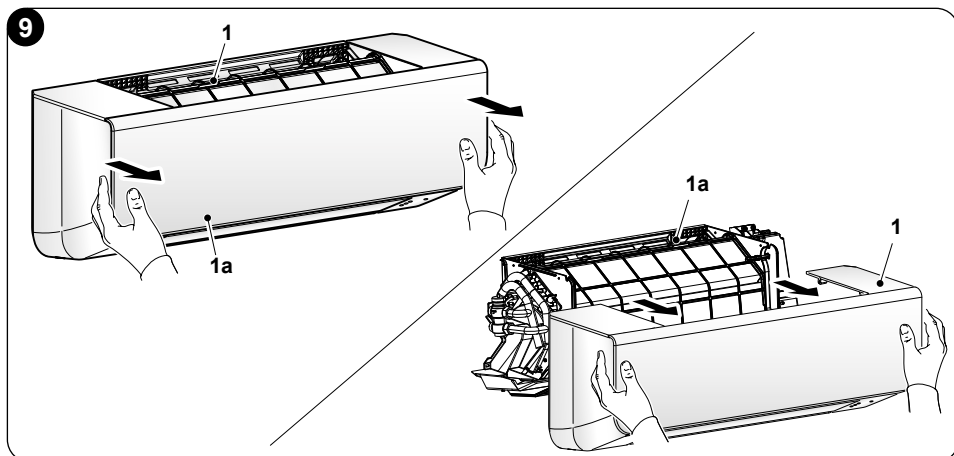

### 3.2.5 -Appliance fixing

Work as follows (fig. 10):

- a. Insert the bracket (A) on the back of the unit (1) inside the hook (1a) of the installation bracket and move the unit horizontally and vertically to ensure it has been hooked firmly.
- b. Push the lower part of the Indoor Unit up to the wall, Then move the Indoor Unit from side to side, up and down to check if it is hooked securely.

 **Once correct positioning of the appliance on the bracket has been ensured, proceed with wall fixing.**

- c. Through the screws (V), fix the appliance to the wall in correspondence of the holes with the previously inserted dowels.

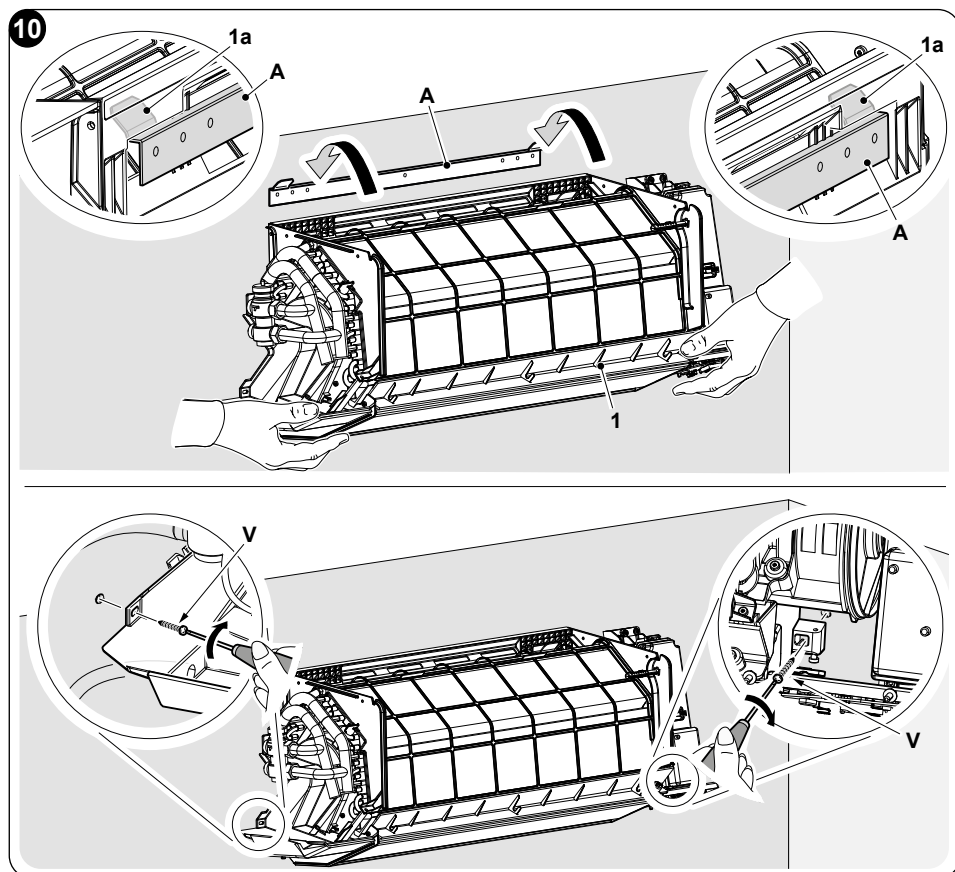

## 4 - HYDRAULIC CONNECTION

Hoses material	Copper hose		
Model	SLW 1000	SLW 1200	SLW 1400
Connections diameters	1/2"	1/2"	1/2"
Pipelines minimum diameter	20 mm	20 mm	20 mm
Condensation drainage hose connection external diameter	18 mm	18 mm	18 mm



**THE HYDRAULIC CONNECTION MUST BE CARRIED OUT BY QUALIFIED PERSONNEL.**



- Use a double wrench to connect the hoses to the unit.
  - The use of a flexible hose is recommended for hydraulic connection.
  - Accurately insulate both hydraulic connection hoses (fig. 11-12).
- a. Insulate and connect the water hoses.
  - b. Insulate and collect the condensation drain.

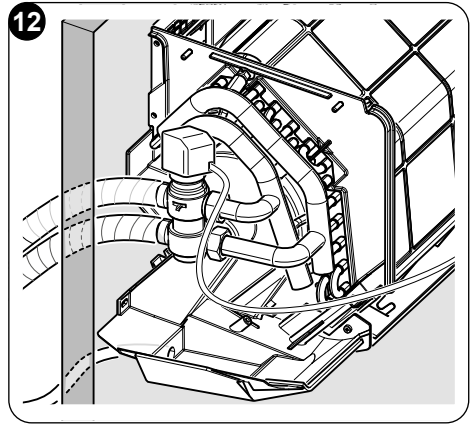
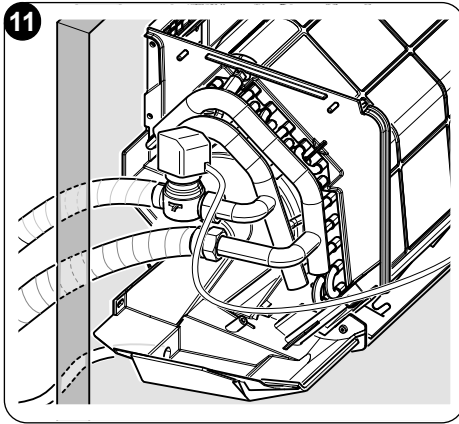

- c. At the first installation, entirely expel air through the bleeding valve (S) (fig. 13).

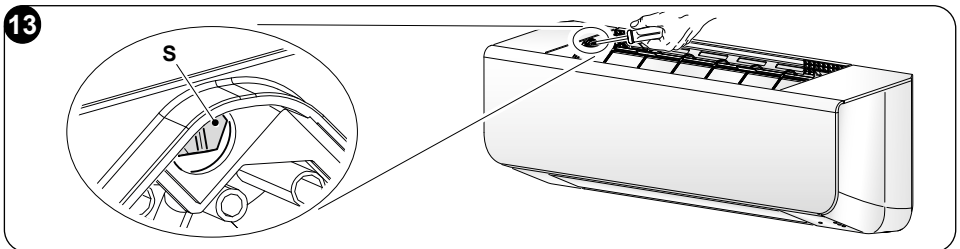



***It is advised to repeat the air expulsion operation even after the appliance has worked for a few hours; it is advised to periodically check the system pressure.***

### 4.1 - LOAD LOSSES GRAPH

Unit load losses with the 2-way or 3-way diverter valve in all open position.

Unit load losses with 3-way diverter valve in bypass position.

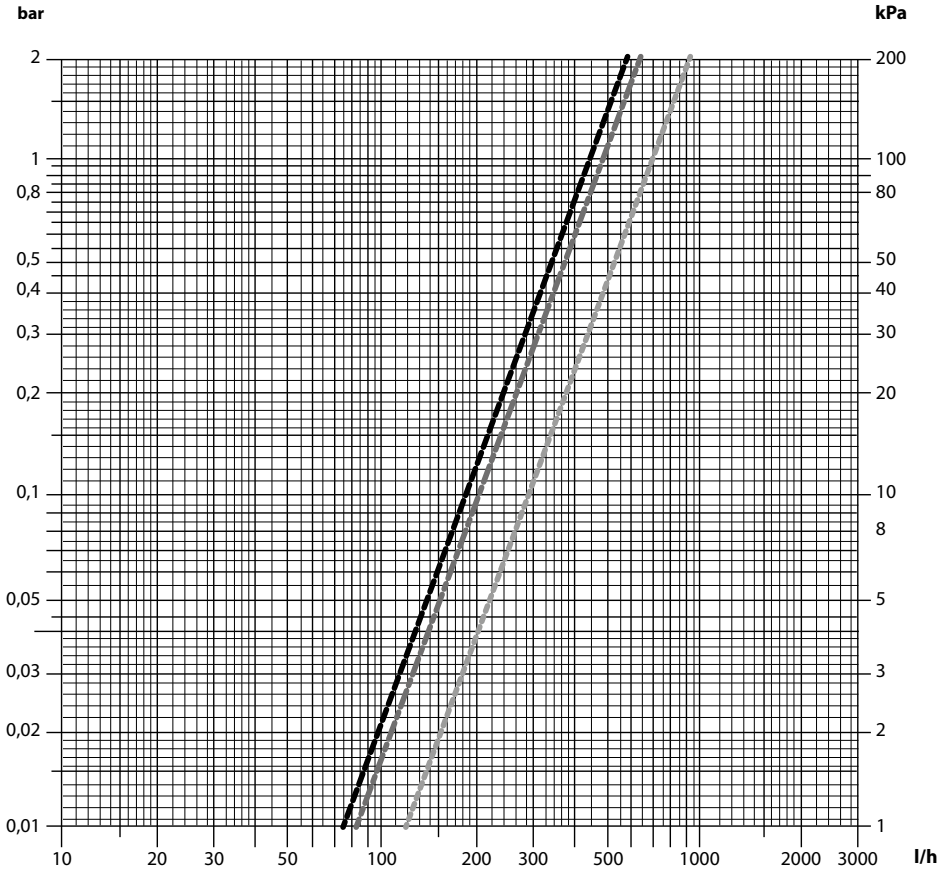

- 1000
- 1200-1400
- V3V in Bypass



## 5 - ELECTRICAL CONNECTION



**Before carrying out any electrical connection, make sure that power supply is disconnected by the units and that the systems to which the equipment must connect are compliant with the current standards.**

In case you want to proceed with installation without plug, proceed as described below:

- Use a screened cable with a minimum section of 0,5 mm<sup>2</sup> and a max length of 20 metres
- Use a ground cable at least 20 mm longer than the active wires.
- Connect the ground connection wires to the corresponding terminal.
- Pull the wires to make sure they are connected correctly, then stop them with the specific cable tie.

For correct dimensioning of the guards, please refer to voltage and current consumption indicated on the label located on the unit.



**To access the board, remove the screws (3a) and the panel (3b) of the terminal box (3) (Fig.14).**



**The appliance connection MUST respect the European and national standards and MUST be protected by a 30 mA differential switch.**

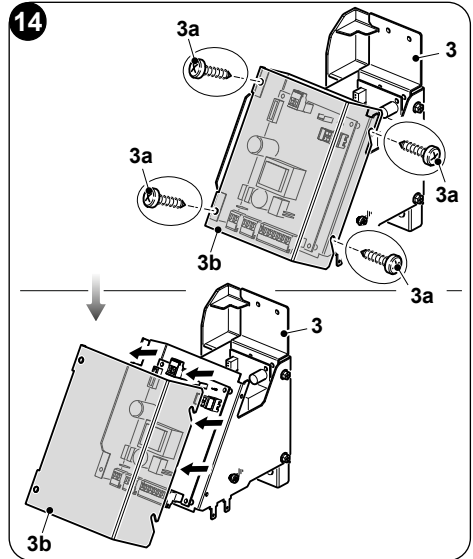

**Connection to the mains supply can be carried out with fixed connection or with mobile plug and MUST be equipped with an omnipolar switch compliant with the current IEC EN standards, with a contact opening of at least 3mm (better if equipped with fuses).**



**Correct connection to the ground system is essential to ensure safety of the appliance.**





**Wiring diagram key “MANAGEMENT OF THE FAN COIL WITH DC MOTOR THROUGH 0-10Vdc THERMOSTAT (J1 - CLOSED)” (fig.X1)**

- 0-10 V:** Thermostat 0÷10 V  
(Only use double-insulation connections)
- M1:** DC motor
- M2:** Flap motor
- J1:** Jumper closed to select mode “0÷10 V”

- S1:** Intake grille safety microswitch (to be connected only on some models, removing the bridge)
- N - F:** Board supply 230V - 50Hz
- Y1:** Solenoid valve 230V - 50Hz, 1A
- Led:** Mode/status indication
- SW1:** Machine configuration selector
- C:** Hot/cold generator consent contact

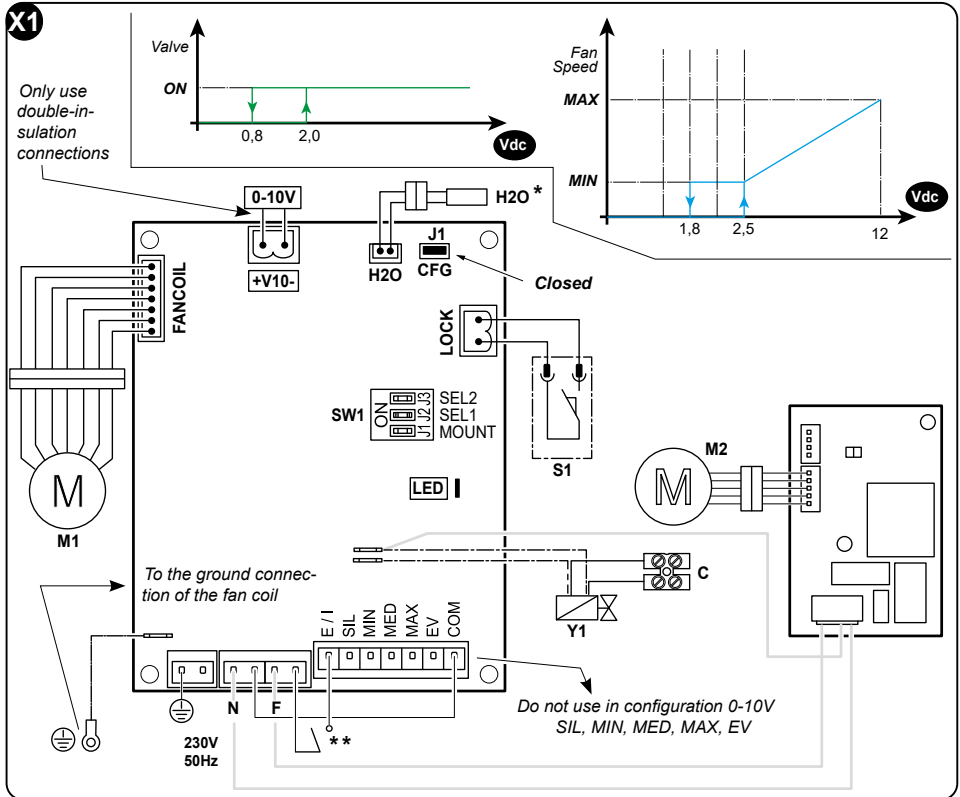

\* The water sensor is optional: If it is connected, the board will allow operation of the fan only with water temperature suitable for the selected mode of operation (higher than 30°C in winter mode and lower than 20°C in summer mode). If it is not connected, the board shall not carry out any check of water temperature.

\*\* When the use of the water probe is envisaged, it is NECESSARY to select Winter/Summer mode by means of the contact E/I.  
Open = Winter                      Closed = Summer



## Wiring diagram key “MANAGEMENT OF THE FAN COIL WITH DC MOTOR THROUGH 4-SPEED THERMOSTAT (J1 - OPEN)” (fig.X2)

**H<sub>2</sub>O:** 2 water temperatures sensor (optional)\*  
**M1:** DC motor  
**M2:** Flap motor  
**S1:** Intake grille safety microswitch (to be connected only on some models, removing the bridge)  
**F - N:** Board supply 230V - 50Hz  
**Y1:** Solenoid valve 230V - 50Hz, 1A  
**CFG:** Jumper open to select the mode 'contacts'  
**COM:** Common

**EV:** Solenoid valve management / Fan enabling \*\*\*  
**MAX:** Max speed  
**MED:** Medium speed  
**MIN:** Minimum speed  
**SIL:** Super-minimum speed  
**E / I:** Summer/Winter mode selection (Open: Winter)  
**Led:** Mode/status indication  
**SW1:** Machine configuration selector  
**C:** Hot/cold generator consent contact

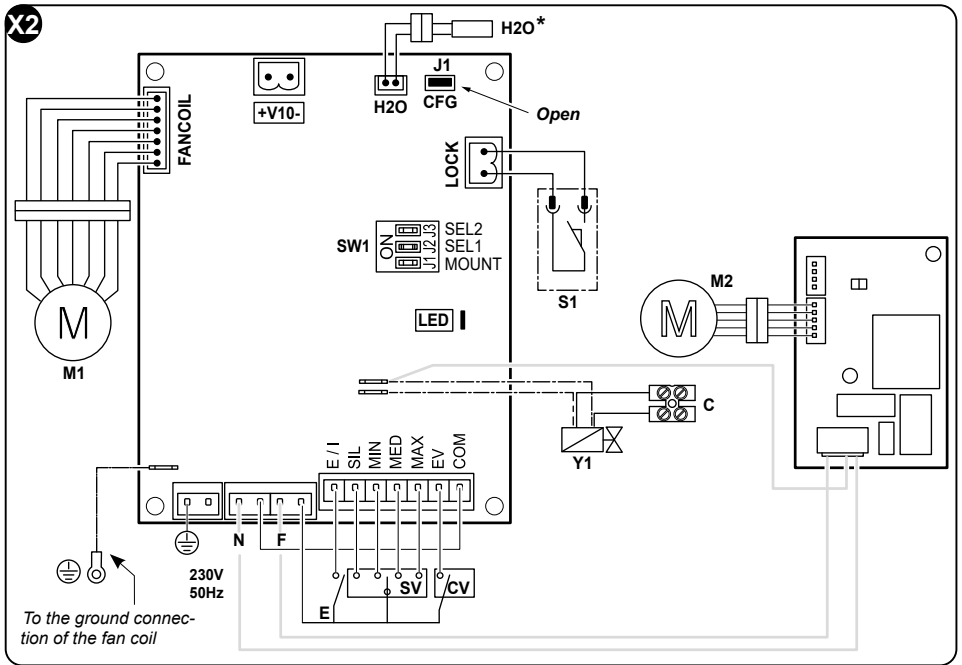

\* The water sensor is optional: if it is connected, the board will allow operation of the fan only with water temperature suitable for the selected mode of operation (higher than 30°C in winter mode and lower than 20°C in summer mode). If it is not connected, the board shall not carry out any check of water temperature.

\*\* When the use of the water probe is envisaged, it is NECESSARY to select Winter/Summer mode by means of the contact E/I.  
 Open = Winter  
 Closed = Summer

\*\*\* The fan operation is enabled only when the EV input is closed. Follow the connection diagram to the EV input even if the valve management is not required. When the EV input is closed, only output Y1 is energised.  
**If the E/I contact is not available, disconnect the H<sub>2</sub>O probe.**



Led status	Mode of operation
<b>Off</b>	Board in Stand-by (contact CV open)
<b>On</b>	Board on (contact CV closed)
<b>1 Blink</b>	Temperature H2O > 20°C in summer mode or Temperature H2O < 30°C in winter mode
<b>2 Blinks</b>	Motor locked/disconnected or safety grille open
<b>3 Blinks</b>	Water temperature sensor open or short circuited
<b>4 Blinks</b>	 <b>THIS SIGNAL IS NOT AN ALARM</b> At every start-up, the system checks the software version of the power board
<b>5 Blinks</b>	The motor feedback indicates a speed > 1400 rpm
<b>6 Blinks</b>	The motor feedback indicates a speed < 100 rpm (see locked fan function)

## 5.1 - HOT/COLD GENERATOR SWITCHING ON CONSENT CONTACT

The screw connector (C) on the black and grey cables of the thermoelectric head is a free contact (closed = valve open, 230 V max, 1 A max) to give consent for switching on of the hot/cold generator.

## 5.2 - CONFIGURATION



***Disconnect power feeding from the board before config***

### J1 - MOUNT

ON: Installation of the high wall unit.

OFF: Not used.

### J2 - SEL1 and J3 - SEL2

SEL1	SEL2	
OFF	OFF	Not used
OFF	ON	Not used
ON	OFF	Units with Flap
ON	ON	Not used

Only at first start-up of the board, for approximately 3 seconds, the relay of the valve carries out a series of commutations to confirm the selected configuration.

Once the operations have been completed, reposition the previously disassembled parts taking care to connect the earth connection cable. Secure the front panel by means of the screws, then power the machine.





**When the unit is configured for remote control, the air probe installed on board of the fan coil is ignored.**

## 6 - OPERATING CONDITIONS

For safe and effective operation, use the appliance at the following temperatures.

Mode	Water inlet temperature
Cooling	3°C~ 20°C
Heating mode	30°C~ 70°C



- **If the appliance is not used within the values indicated, operating anomalies may occur.**
- **It is normal that condensate forms on the surface of the appliance when the level of humidity in the room is high; in this case, close doors and windows.**
- **Operating pressure of the hydraulic system: Max: 10 bar - Min: 1,5 bar**

## 7 - OPERATING MODE SETTINGS

It is possible to manage and set the various operating modes of the appliance through the remote control and the App.

For further information, please consult the respective manuals.

## 8 - MAINTENANCE AND CLEANING



**Always make sure the appliance has been disconnected electrically before proceeding with any maintenance or cleaning intervention.**



**Do not touch the metal parts of the appliance when you remove the filter.**

**There is a risk of injury due to the sharp metal edges.**



**Do not use water to clean the internal parts of the air conditioner. Exposure to water can ruin the isolation, with the risk of electric shocks.**



## 8.1 - CLEANING

### 8.1.1 -Cleaning the appliance

- Use a dry cloth to clean the appliance.
- It is possible to use a cloth moistened with cold water to clean the appliance if the latter is very dirty.



**Do not use a chemically treated or antistatic cloth to clean the appliance. Do not use gasoline, solvent, polish or similar solvents. These products could cause the breakage or deformation of the plastic surface.**

### 8.1.2 -Cleaning the air filter

In order to guarantee effective indoor air filtration and good working order of your appliance, it is essential to periodically clean the air filters (7) every 2 weeks (in conditions of frequent use). Operate as follows:

- From the opening located in the upper part of the unit, extract the filter unit (7) through the tabs (7a) located on the filter holder chassis (8) (Fig. 15).

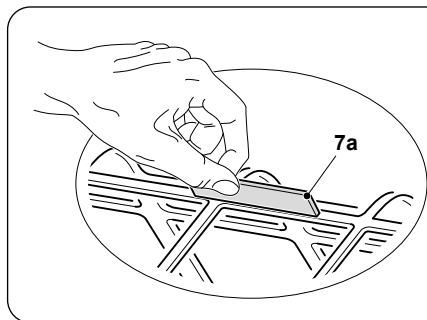
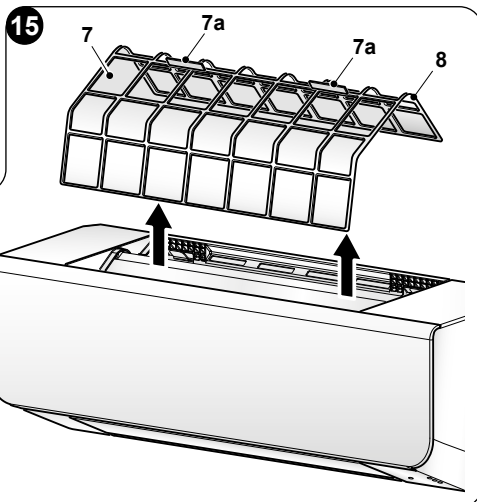

- The filters (7) must be washed using a jet of water facing in the direction opposite to that of the accumulation of dust or cleaned using a suction device (Fig. 16).
- If the dirt is particularly difficult to remove (such as grease or deposits of other types) the filters must be previously immersed in a solution of water and neutral detergent.

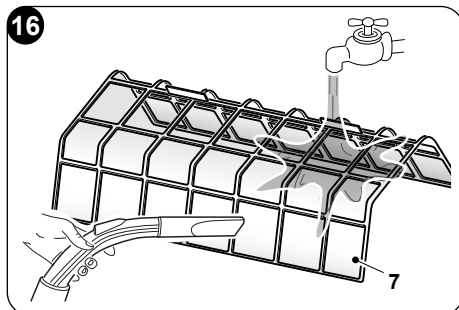

- d. Before re-introducing the filters, it is good practice to shake them to eliminate the water accumulating during washing.



***If the filters (7) are damaged, replace them.***

- e. Make sure that the filters (7) are completely dry.
- f. Re-position the filters (7) correctly in the relative seats.
- g. Suck possible fluff from the grille.



***Do not use the appliance without the filter (7).***

## 8.2 - MAINTENANCE

If you do not intend to use the appliance for a long period of time, work as follows:

- a. Activate the fan only mode for a few hours to dry the interior of the appliance.
- b. Stop the air appliance and disconnect the power supply.
- c. Clean the air filter.
- d. Close the water valves.
- e. If the risk of frost exists, make sure that antifreeze liquid has been added to the system, empty the system otherwise.



***The antifreeze function is not active.***

Checks before resuming use of the air conditioner:

- a. Clean the filters after a long period of inactivity of the air conditioner.
- b. Check that the air outlet or inlet are not obstructed (especially after a long period of inactivity of the air conditioner).

## 9 - TROUBLESHOOTING

**If one of the following anomalies occurs, switch the appliance off, disconnect it from the electric power supply and contact your dealer.**

- a. A safety device, such as a fuse or switch, intervenes frequently.
- b. The appliance has a water leak.
- c. Other malfunctioning.

### 9.1 - LOCKED FAN FUNCTION

- a. When the printed circuit board receives from the fan motor an incorrect speed feedback (motor not connected, locked, broken, etc.), the green led starts blinking 6 times after 5 seconds and the speed signal to the motor is set to minimum speed.



- b. After 20 seconds of operation of the fan motor, the circuit board tries again to check the feedback received from the motor for 10 seconds.
- c. If the error persists for 5 consecutive times, the motor is switched off and the green led starts blinking 2 times.  
To restore the system, the circuit board must be switched off and on again.

## 9.2 - SYMPTOMS THAT DO NOT INDICATE APPLIANCE MALFUNCTIONING

### White mist escaping from the appliance

If the cooling function is started in a room with high humidity level on the inside of the appliance is very contaminated, the distribution of the temperature is not regular. In this case, it will be necessary to clean the inside of the appliance.

Contact your dealer for additional details regarding cleaning the appliance.

This operation requires a qualified professional.

### Noise level during operation

- a. The appliance emits a low and continuous noise, like hissing, in cooling mode or when stopping.  
This noise is caused by operation of the drain pump (optional accessory).
- b. The appliance emits a squealing noise, like a squeak, when the system stops after operation in heating mode.  
This noise is caused by the expansion and contraction of the plastic parts due to temperature changes.

### Dust escaping from the appliance

- a. This occurs when the appliance is used for the first time after a long period of time and depends on the accumulation of dust inside the appliance

### The appliance gives off odours

- a. The appliance can absorb the odour of rooms, furniture, cigarettes, etc. and return them to the environment.

## 9.3 - INCONVENIENCES AND POSSIBLE REMEDIES

Consult the following points before requesting assistance or repairs.

MALFUNCTIONING	CAUSE	WHAT MUST BE DONE?
The appliance does not start	Electric current failure	Wait for the electric current to reset
	Switch is off	Switch the unit on
	Switch fuse probably blown	Replace the fuse
	Remote control batteries discharged or remote control broken	Replace the batteries or examine the remote control
The air circulates regularly, but cooling is insufficient	Temperature not set correctly	Set the correct temperature >>>>>



MALFUNCTIONING	CAUSE	WHAT MUST BE DONE?
Cooling not very effective	Accumulation of dirt in the appliance heat exchanger coil	Clean the heat exchange coil
	Air filter dirty	Clean the filter
	Obstruction of the appliance inlet	Eliminate the impurities to free the air flow
	Doors and windows open	Close doors and windows
	Exposure to direct sunlight	Protect from solar rays via curtains
	Too many heat sources	Reduce the heat sources
	Outdoor temperature too high	The conditioner cooling capacity lowers (normal)
Heating not very effective	Outdoor temperature lower than 7°C	Use a heating device
	Doors and windows partially open	Close doors and windows
Impossible to modify the fan speed	Control that the MODE indicated on the display is AUTO (automatic)	If automatic mode is selected, the conditioner automatically adjusts the fan speed
	Protection against hot air in cooling mode	Lower the inlet temperature in cooling mode; increase the inlet temperature in heating mode
	Protection against cold air in heating mode	
The TEMP indicator does not switch on	Control that the MODE indicated on the display is FAN (ventilation)	In ventilation mode, the temperature cannot be set

**Do not try to repair the appliance by yourself.**

***If the problem has not been solved, please contact your local retailer or the closest assistance service. Supply detailed information about the malfunction and the equipment version.***







<b>0 - INFORMATIONS GÉNÉRALES.....</b>	<b>3</b>
0.1 - SYMBOLOGIE .....	3
0.2 - PICTOGRAMMES RÉDACTIONNELS .....	3
0.3 - MISES EN GARDE GÉNÉRALES .....	4
0.4 - INFORMATIONS IMPORTANTES RELATIVES À LA SÉCURITÉ .....	5
0.5 - INFORMATIONS RELATIVES À L'INSTALLATION.....	10
0.6 - ZONES À RISQUE.....	10
0.7 - UTILISATION PRÉVUE.....	10
<b>1 - DESCRIPTION DE L'APPAREIL .....</b>	<b>11</b>
1.1 - IDENTIFICATION DES PARTIES PRINCIPALES (Fig.1).....	11
1.2 - DESCRIPTION DE L'APPAREIL (Fig.2).....	12
1.3 - DIMENSIONS GLOBALES (Fig.3).....	12
<b>2 - SÉQUENCE D'INSTALLATION.....</b>	<b>12</b>
<b>3 - INSTALLATION DE L'APPAREIL.....</b>	<b>13</b>
3.1 - INSPECTION ET DÉPLACEMENT DE L'UNITÉ.....	13
3.2 - INSTALLATION DE L'APPAREIL.....	13
3.2.1 - Lieu d'installation .....	13
3.2.2 - Positionnement des conduites d'eau et de l'évacuation des condensats .....	14
3.2.3 - Montage de la plaque de fixation.....	15
3.2.4 - Démontage du corps de l'appareil.....	16
3.2.5 - Fixation de l'appareil.....	17
<b>4 RACCORDEMENT HYDRAULIQUE .....</b>	<b>18</b>
4.1 - GRAPHIQUE DE PERTE DE CHARGE.....	19
<b>5 - RACCORDEMENT ÉLECTRIQUE .....</b>	<b>20</b>
5.1 - CONTACT DE CONSENTEMENT DU GÉNÉRATEUR DE CHAUD/FROID .....	23
5.2 - CONFIGURATION.....	23
<b>6 - CONDITIONS OPÉRATIONNELLES.....</b>	<b>24</b>
<b>7 - RÉGLAGE DU MODE DE FONCTIONNEMENT.....</b>	<b>24</b>
<b>8 - MAINTENANCE ET NETTOYAGE .....</b>	<b>24</b>
8.1 - NETTOYAGE.....	25
8.1.1 - Nettoyage de l'appareil .....	25
8.1.2 - Nettoyage du filtre à air.....	25
8.2 - ENTRETIEN .....	26
<b>9 - RÉOLUTION DES PROBLÈMES.....</b>	<b>26</b>
9.1 - FONCTION VENTILATEUR BLOQUÉ .....	26
9.2 - SYMPTÔMES QUI N'INDIQUENT PAS UN DYSFONCTIONNEMENT DE L'APPAREIL.....	27
9.3 - DÉPANNAGE .....	27



## DONNÉES TECHNIQUES

Pour les données de consommation électriques, se baser sur la plaque des caractéristiques techniques de l'appareil.

Modèles		1000	1200	1400
Description				
Contenu d'eau de la batterie	l	0,75	0,97	0,97
Pression maximale de service	bar	10	10	10
Température maximum d'entrée de l'eau	°C	70	70	70
Température minimum d'entrée de l'eau	°C	3	3	3
Raccords hydrauliques	-	1/2	1/2	1/2
Tension d'alimentation	V- ph Hz	230 -1 50	230 -1 50	230 -1 50



### ELIMINATION

Ce symbole apposé sur le produit ou son emballage indique que ce produit ne doit pas être jeté au titre des ordures ménagères normales, mais doit être remis à un centre de collecte pour le recyclage des appareils électriques et électroniques. En contribuant à une élimination correcte de ce produit, vous protégez l'environnement et la santé d'autrui. L'environnement et la santé sont mis en danger par une élimination incorrecte du produit. Pour toutes informations complémentaires concernant le recyclage de ce produit, adressez-vous à votre municipalité, votre service des ordures ou au magasin où vous avez acheté le produit. Cette consigne n'est valable que pour les états membres de l'UE.



## 0 - INFORMATIONS GÉNÉRALES

Tout d'abord, nous tenons à vous remercier pour avoir décidé d'accorder votre préférence à un appareil de notre production.

Document réservé aux termes de la loi avec interdiction de la reproduction ou de transmission à des tiers sans l'autorisation explicite du fabricant. L'appareil peut faire l'objet d'améliorations et présenter des détails autres que ceux illustrés dans la présente notice, sans que cela ne porte atteinte à son contenu.

### 0.1 - SYMBOLOGIE

Les pictogrammes reportés au chapitre suivant permettent de fournir rapidement et de manière univoque les informations nécessaires pour une utilisation correcte de la machine dans des conditions de sécurité.

### 0.2 - PICTOGRAMMES RÉDACTIONNELS



#### TENSION ÉLECTRIQUE DANGEREUSE

Signale au personnel concerné que l'opération décrite présente, si elle n'est pas effectuée conformément aux normes de sécurité, le risque de provoquer une décharge électrique.



#### DANGER

Il indique que l'appareil utilise un réfrigérant inflammable. Si le liquide réfrigérant fuit et qu'il est exposé à une source d'ignition externe, un incendie risque de survenir.



#### DANGER GÉNÉRAL

Il signale au personnel concerné que l'opération décrite présente, si elle n'est pas effectuée conformément aux normes de sécurité, le risque de subir des lésions physiques.



#### DANGER DE TEMPÉRATURE ÉLEVÉE

Il indique au personnel concerné que l'opération décrite présente, si elle n'est pas effectuée conformément aux normes de sécurité, le risque de subir des brûlures par contact avec des composants à haute température.



#### NE PAS COUVRIR

Il indique au personnel concerné qu'il est interdit de couvrir l'appareil afin d'en éviter la surchauffe.



#### ATTENTION

- Il indique que ce document doit être lu attentivement avant d'installer et / ou d'utiliser l'appareil.
- Il indique que ce document doit être lu attentivement avant toute opération d'entretien et/ou de nettoyage.





- Indique que le personnel préposé à la réparation doit gérer l'appareil conformément à la notice d'installation.



#### Service

Indique des situations dans lesquelles il est nécessaire d'informer le :

**SERVICE APRES-VENTE CLIENTS**



#### Index

Les paragraphes précédés par ce symbole contiennent des informations et des prescriptions très importantes, notamment pour ce qui concerne la sécurité.

Le non-respect peut comporter

- danger pour la sécurité des opérateurs
- perte de la garantie du contrat
- dégageant de la responsabilité du fabricant.



#### Main levée

Indique les actions qu'il ne faut absolument pas accomplir.

### 0.3 - MISES EN GARDE GÉNÉRALES

**LORSQUE VOUS UTILISEZ DES APPAREILS ÉLECTRIQUES, IL EST TOUJOURS NÉCESSAIRE DE SUIVRE SCRUPULEUSEMENT LES CONSIGNES DE SÉCURITÉ FONDAMENTALES AFIN DE RÉDUIRE LES RISQUES D'INCENDIE ET D'ÉLECTROCHOC ET ACCIDENTS A PERSONNES, Y COMPRIS CE QUI SUIT :**

1. Lire attentivement le présent manuel avant de procéder à toute opération (installation, entretien, utilisation) et suivre scrupuleusement ce qui est décrit dans chacun des chapitres.
2. Divulguiez ces instructions à tout le personnel préposé au transport et l'installation de la machine.
3. Le fabricant decline toute responsabilité en cas de dommages aux personnes ou aux biens derivant du non-respect des normes contenues dans le present livret.
4. Le fabricant se réserve le droit d'apporter à tout moment des modifications à ces modèles, tout en conservant les caractéristiques essentielles décrites dans le présent manuel.
5. Conserver soigneusement le présent livret pour toute consultation ultérieure.
6. Les installations effectuées en dehors des instructions fournies par le présent manuel et l'utilisation en dehors des limites de température prescrites annulent la garantie.
7. L'entretien courant des filtres, le nettoyage général extérieur peuvent être effectués même par l'utilisateur, étant donné que ces opérations ne comportent pas de difficulté ou



de danger.

8. Durant le montage, et à chaque opération d'entretien, respecter les précautions mentionnées dans ce manuel et sur les étiquettes appliquées dans les

appareils, et prendre toutes les précautions suggérées par le bon sens commun et par les Réglementations de Sécurité en vigueur dans le lieu d'installation.

#### 0.4 - INFORMATIONS IMPORTANTES RELATIVES À LA SÉCURITÉ

Les précautions de sécurité listées sont divisées en deux catégories. Dans les deux cas, lire attentivement les informations de sécurité indiquées.



##### AVERTISSEMENTS

Le non-respect de ces précautions peut avoir des conséquences mortelles.



##### ATTENTION

Le non-respect de ces précautions peut entraîner des lésions ou causer des dommages à l'appareil.



##### AVERTISSEMENTS

1. S'assurer que les opérations d'installation, de réparation et d'assistance sont exécutées uniquement par du personnel spécialement formé et qualifié.
2. La mauvaise exécution de ces opérations peut entraîner des décharges électriques, des courts-circuits, des pertes, des incendies ou tout autre dommage à l'appareil.
3. Respecter strictement les instructions d'installation. Une installation défectueuse peut entraîner des pertes d'eau, des décharges électriques et des incendies.
4. Exécuter l'installation en utilisant les accessoires fournis et les pièces spécifiées. Dans le cas contraire, l'appareil pourrait tomber et des pertes d'eau, des décharges électriques et des incendies pourraient se vérifier.
5. L'unité doit être installée à une hauteur minimum de 2,21 m du sol.
6. L'unité ne doit pas être installée dans une pièce aménagée comme une laverie.
7. Débrancher les circuits d'alimentation avant d'accéder aux bornes.
8. Les liaisons hydrauliques de l'appareil doivent indiquer, en toutes lettres ou à l'aide de symboles, le sens de circulation des liquides.
9. Pour les interventions électriques, respecter les standards de câblage nationaux, les normes en vigueur et les instructions d'installation présentes. Il faut utiliser un circuit indépendant et une prise individuelle. Une portée du circuit insuffisante ou un branchement électrique défectueux



- peuvent entraîner des décharges électriques et incendies.
10. Utiliser le câble indiqué ; le brancher et le fixer solidement de sorte qu'aucune force extérieure n'agit sur la borne.  
Un branchement incorrect ou peu stable peut entraîner des surchauffes ou un incendie au niveau du point de jonction.
  11. Le positionnement du câblage doit être soigneusement exécuté de sorte que la couverture du panneau de contrôle soit fixée correctement.  
Si la couverture n'est pas correctement fixée, le point de branchement de la borne peut se surchauffer et des incendies ou des décharges électriques peuvent se vérifier.
  12. Si le câble d'alimentation est endommagé, il doit être remplacé par le producteur, par une des personnes préposées à l'assistance ou par une autre personne également qualifiée pour éviter des situations de risque.
  13. Le câblage fixe doit être équipé d'un interrupteur omnipolaire avec une séparation entre les contacts d'au moins 3 mm entre tous les pôles.
  14. La température de l'eau froide à l'intérieur de l'appareil ne doit pas être inférieure à 3 °C et celle de l'eau chaude ne doit pas dépasser 70 °C. L'acqua deve essere pulita e la qualità dell'aria deve presentare un valore di PH compreso tra 6,5 e 7,5.
  15. Ne pas débrancher manuellement l'alimentation électrique lorsque l'appareil fonctionne, cela pourrait entraîner un endommagement.
  16. Demander au propre revendeur de procéder à l'installation.  
Une installation incomplète effectuée par l'utilisation pourrait entraîner des pertes d'eau, des décharges électriques ou des incendies.
  17. Demander au propre revendeur de procéder aux éventuelles améliorations, réparations et toute opération d'entretien. La mauvaise exécution de ces opérations pourrait entraîner des pertes d'eau, des décharges électriques ou des incendies.
  18. En cas de défaillance (par exemple : bruit anormal, mauvaise odeur, fumée, élévation anormale de température, dispersions électriques, etc.), éteindre immédiatement l'appareil et débrancher l'alimentation électrique.  
Pour toute réparation, s'adresser exclusivement aux services après-vente agréés par le constructeur et exiger l'utilisation de pièces de rechange originales. Le non-respect de ce qui précède peut compromettre la sécurité de l'appareil.
  19. Ne mouillez pas l'unité intérieure et la télécommande.  
Des courts-circuits ou des incendies peuvent survenir.
  20. Si un fusible brûle, ne pas le remplacer par un autre fusible ayant un ampérage différent et ne pas utiliser de câbles. L'utilisation de câbles ou de fils en cuivre peut entraîner une panne de l'unité ou causer un incendie.
  21. L'exposition prolongée aux courants d'air peut nuire à la santé.
  22. Il ne faut pas insérer les doigts, des tiges ou un quelconque autre objet dans



les grilles d'entrée ou de sortie d'air. L'exposition prolongée aux courants d'air peut nuire à la santé

23. Ne pas utiliser de sprays inflammables tels que de la laque, des fixateurs ou des peintures à proximité de l'appareil, puisque cela pourrait provoquer un incendie.
24. Ne pas toucher les volets horizontaux de sortie d'air lorsque la fonction d'oscillation est active. Les doigts pourraient rester encastrés ou l'appareil pourrait subir une panne.
25. Ne jamais couvrir de quelque façon que ce soit les grilles respectivement d'entrée et de sortie d'air.
26. Ne pas insérer d'objets étrangers dans les grilles d'entrée et sortie afin d'éviter tout risque de choc électrique, incendie ou dommage à l'appareil.  
Le contact avec le ventilateur qui tourne à vitesse élevée peut être dangereux.
27. Ne pas inspecter l'unité ou effectuer l'entretien personnellement. Réparer l'appareil tout seul est extrêmement dangereux. S'adresser à un professionnel qualifié.
28. Ne pas éliminer ce produit dans les déchets urbains. L'unité doit être remise et éliminée comme un déchet sélectif spécial.
29. La cause la plus fréquente de surchauffe est le dépôt de poussière ou de peluches dans l'appareil. Éliminer régulièrement ces accumulations en débranchant l'appareil de la prise électrique et en aspirant les grilles.
30. Pour ne plus utiliser un appareil de ce genre, nous conseillons vivement de neutraliser les parties de l'appareil pouvant présenter un danger, notamment pour les enfants qui pourraient utiliser l'appareil hors service pour leurs propres jeux.



## ATTENTION

1. Avant l'installation, vérifier que le câble de mise à la terre n'est pas sous tension. Si le câble est sous tension, ne pas installer l'unité avant d'avoir procédé à l'adaptation de l'installation.
2. Brancher l'appareil à la mise à la terre. Ne pas connecter le câble de mise à la terre à des tuyauteries hydrauliques ou du gaz, au paratonnerre ou au câble de terre du téléphone. Une mise à la terre incomplète peut entraîner des décharges électriques.
3. Installer un interrupteur différentiel. La non-installation d'un interrupteur différentiel peut entraîner des décharges électriques.
4. Il est interdit de brancher l'appareil à la source d'alimentation avant d'avoir terminé le câblage électrique et le branchement hydraulique.
5. En suivant les instructions de ce manuel, installer le tuyau de déchargement pour assurer un drainage correct et isoler les tuyauteries pour éviter la formation de condensation. Une mauvaise disposition du tuyau de déchargement peut entraîner les pertes d'eau et les dommages matériaux.



6. Installer l'appareil, les câbles d'alimentation et les câbles de branchement à une distance d'au moins 1 mètre des appareils télévisuels ou radiophoniques pour éviter les interférences sur les images ou le bruit. En fonction de la longueur des ondes radio, 1 mètre pourrait être une distance insuffisante pour éliminer le bruit.
7. Ne pas installer le climatiseur dans les lieux et dans les conditions suivantes:
  - Présence de gaz caustiques dans l'air (par exemple : présence de sulfures ou à proximité de sources thermales)
  - Fortes oscillations de tension (usines)
  - Cuisine avec une concentration élevée en gaz huileux
  - Présence d'ondes électromagnétiques fortes
  - Présence de matériaux ou des gaz inflammables
  - Présence de liquides acides ou alcalins en phase d'évaporation
  - Autres conditions spéciales.
8. Ne pas utiliser l'appareil dans des buts différents de l'utilisation prévue. Pour éviter des détériorations de la qualité, ne pas utiliser l'unité pour refroidir les instruments de précision, les aliments, les plantes, les animaux ou les œuvres d'art.
9. Avant le nettoyage, s'assurer d'arrêter l'appareil, d'éteindre l'interrupteur ou de débrancher le câble d'alimentation pour éviter des décharges électriques et des lésions.
10. Vérifier la mise à la terre de l'appareil. .
11. Pour éviter des décharges électriques, s'assurer que l'unité présente une mise à la terre et que le câble de terre soit branché à des tuyaux hydrauliques ou du gaz, au paratonnerre ou au câble de terre du téléphone.
12. Pour éviter les décharges électriques, ne pas utiliser le climatiseur avec les mains mouillées.
13. Ne pas toucher les ailettes de la batterie de transmission de chaleur. Les ailettes sont extrêmement tranchantes et pourraient être la cause de coupures.
14. Ne pas placer les objets qui pourraient être endommagés par l'humidité sous l'appareil. De la condensation peut se former si le taux d'humidité dépasse 80 %, si la sortie d'évacuation est obstruée ou si le filtre est sale.
15. Après une utilisation prolongée, vérifier les éventuels dommages du support et des raccords de l'unité. En cas de dommage, l'unité pourrait tomber et provoquer des lésions.
16. Pour éviter la carence en oxygène, aérer la pièce de manière appropriée en cas d'utilisation de l'appareil avec d'autres appareils équipés de brûleur.
17. Ranger le tuyau d'évaporation afin d'assurer un drainage régulier de la condensation. Un drainage incomplet peut provoquer des dommages dus





- à l'humidité du bâtiment, aux meubles, etc.
18. Ne pas toucher les composants internes du boîtier électrique.  
Ne pas retirer le panneau avant. Certains composants internes sont dangereux et les toucher peut endommager le dispositif.
  19. Ne pas exposer les enfants, les plantes ou les animaux aux courants d'air direct.  
L'exposition aux courants peut être nocive pour les enfants, les plantes ou les animaux.
  20. Ne pas autoriser les enfants à monter sur l'unité et éviter de placer des objets au-dessus de celle-ci. Une chute peut provoquer des lésions.
  21. Ne pas appuyer sur la touche de la télécommande avec des objets durs et pointus qui pourraient les endommager.
  22. Ne pas utiliser l'appareil aussitôt après la pulvérisation de l'insecticide à gaz ou en présence d'encens qui brûlent, de vapeurs chimiques ou de résidus huileux.
  23. En cas de remplacement de composants, utiliser exclusivement des pièces de rechange originales.
  24. Si l'unité n'est pas utilisée pendant longtemps ou que personne ne reste dans la pièce climatisée, il est conseillé de couper l'alimentation pour éviter tout accident.
  25. N'utilisez pas de détergents liquides ou corrosifs pour nettoyer l'appareil, ne vaporisez pas d'eau ou d'autres liquides sur l'unité car ils pourraient endommager les composants en plastique et même causer des chocs électriques.
  26. Ne pas laisser l'appareil en fonctionnement pendant de longues périodes si l'humidité est élevée et si des portes ou des fenêtres sont ouvertes.  
L'humidité pourrait se condenser et mouiller ou endommager les ameublements.
  27. Nettoyer l'appareil à l'aide d'un chiffon humide ; ne pas utiliser produits ou matériaux abrasifs. Pour nettoyer les filtres voir le paragraphe approprié.
  28. Ne pas utiliser l'appareil dans des environnements avec des écarts de température considérables car la condensation pourrait se former à l'intérieur de l'appareil lui-même.
  29. Ne pas utiliser l'appareil sans les filtres correctement positionnés.
  30. Ne pas placer d'appareils qui produisent des flammes libres au niveau des points exposés au courant d'air ou sous l'appareil.
  31. Le démontage, la réparation ou la reconversion par une personne non autorisée pourrait comporter des dommages graves et entraîner l'annulation de la garantie du fabricant.
  32. Ne pas utiliser l'appareil en cas de panne ou de dysfonctionnement, si le câble.



## 0.5 - INFORMATIONS RELATIVES À L'INSTALLATION

1. Pour une installation correcte, lire d'abord ce manuel.
2. Le climatiseur doit être installé par du personnel qualifié.
3. Respecter le plus possible le manuel pendant l'installation de l'appareil et des tuyauteries.
4. Si l'appareil est installé sur une surface métallique du bâtiment, il doit être isolé de manière électrique selon les standards en vigueur pour les appareils électriques.
5. Après avoir terminé l'installation, exécuter un contrôle précis avant l'allumage.

## 0.6 - ZONES À RISQUE

- Le convecteur à ventilation ne doit pas être installé dans des environnements contenant des gaz inflammables, des gaz explosifs, des environnements très humides (laveries, serres, etc.) ou dans des pièces où d'autres machines qui génèrent une forte source de chaleur, à proximité d'une source d'eau salée ou sulfureuse.
- **NE PAS** utiliser de gaz, d'essence ou d'autres liquides inflammables à proximité du convecteur à ventilation.
- Utilisez uniquement les composants fournis (voir paragraphe 1.2). L'utilisation de pièces non d'origine peut entraîner des fuites d'eau, des électrochocs, des incendies, des lésions corporelles ou des dommages matériels.
- Ne pas installer l'appareil dans des zones caractérisées par de l'air salé (à proximité d'une côte, etc.). Les électroménagers éliminés dans des décharges à ciel ouvert ou enterrées peuvent relâcher des substances dangereuses dans les nappes phréatiques, avec pour conséquence une contamination de la chaîne alimentaire et des dommages à la santé et au bien-être des personnes.

## 0.7 - UTILISATION PRÉVUE

- Le convecteur à ventilateur ne doit être utilisé que pour chauffer, refroidir, déshumidifier et filtrer l'air (au choix) dans le but de rendre confortable la température de la pièce.
- Cet appareil est conçu **UNIQUEMENT** pour une utilisation domestique ou semblable  ; non pas de type commercial ou industriel.
- Un usage impropre de l'appareil avec d'éventuels dommages causés aux personnes, biens ou animaux décharge le fabricant de toute responsabilité.



- Cet appareil n'est pas destiné à fonctionner au moyen d'un temporisateur externe ou avec un système de télécommande séparé (utiliser uniquement la télécommande fournie).



**N'UTILISEZ CE PRODUIT QUE CONFORMÉMENT AUX SPÉCIFICATIONS INDQUÉES DANS CETTE NOTICE. TOUTE UTILISATION AUTRE QUE CELLE SPÉCIFIÉE RISQUE D'ENTRAÎNER DE GRAVES LÉSIONS.**

**LE FABRICANT N'ASSUME AUCUNE RESPONSABILITÉ EN CAS DE DOMMAGES À DES PERSONNES OU À DES BIENS DUES A LA NON-OBSERVATION DES CONSIGNES CONTENUES DANS CETTE NOTICE.**

## 1 - DESCRIPTION DE L'APPAREIL

### 1.1 - IDENTIFICATION DES PARTIES PRINCIPALES (Fig.1)

- |  |  |
|--|--|
| <ol style="list-style-type: none"> <li>1. Corps de l'appareil</li> <li>2. Panneau avant</li> <li>3. Bornier</li> <li>4. Entrée de l'air</li> <li>5. Sortie de l'air</li> </ol> | <ol style="list-style-type: none"> <li>6. Déflecteur d'air horizontal</li> <li>7. Filtres à air</li> <li>8. Châssis de porte du filtre</li> <li>9. Manuel d'utilisation et d'entretien (+ garantie)</li> </ol> |
|--|--|

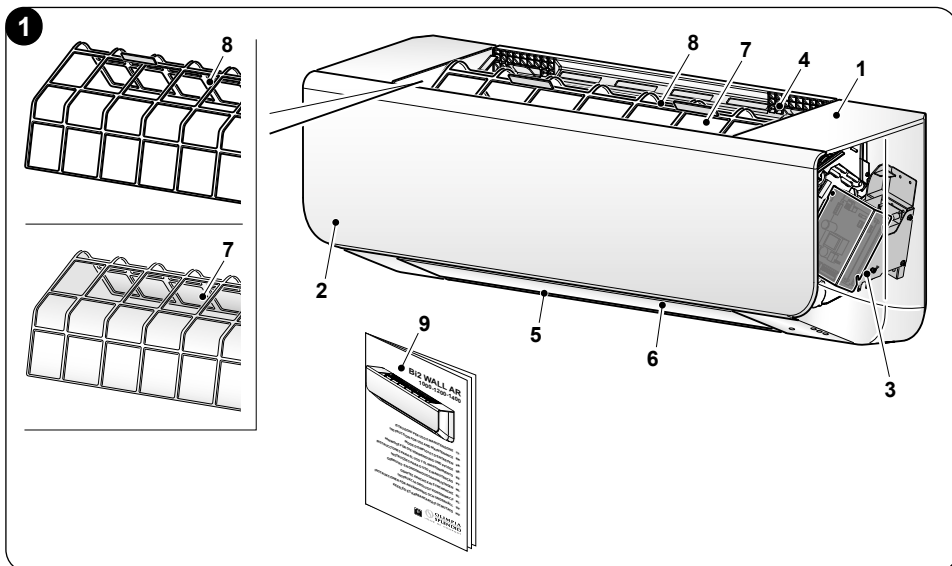

## 1.2 - DESCRIPTION DE L'APPAREIL (Fig.2)

Vérifier que les accessoires suivants sont tous présents et complets.  
Conserver soigneusement les éventuelles pièces détachées.

- A. Plaque de fixation murale
- B. Gabarit

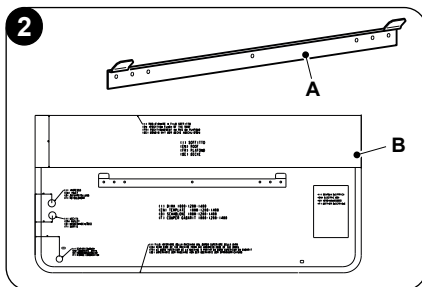

## 1.3 - DIMENSIONS GLOBALES (Fig.3)

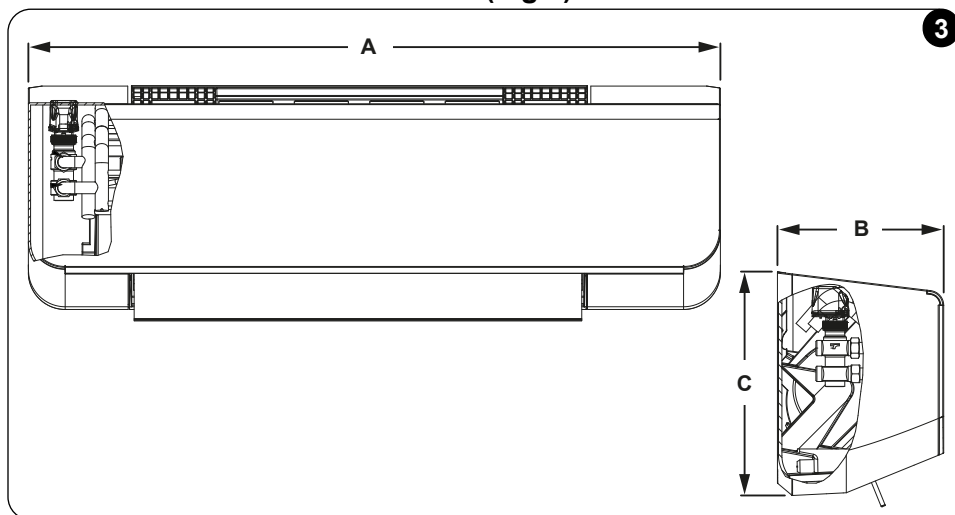

	A (mm)	B (mm)	C (mm)	Poids (kg)
<b>1000</b>	940	226	304	11
<b>1200</b>	940	226	304	12
<b>1400</b>	940	226	304	12

## 2 - SÉQUENCE D'INSTALLATION

Pour exécuter correctement l'installation de l'appareil, effectuer les opérations en suivant cet ordre:

- a. Choisir le lieu d'installation.
- b. Disposer les tuyaux d'évacuation de l'eau et des condensats à l'aide du gabarit fourni.
- c. Utiliser le gabarit pour positionner le support sur le mur et le fixer.
- d. Retirer le panneau avant.

>>>>



- e. Accrocher l'appareil au support et le fixer au mur.
- f. Effectuer le raccordement hydraulique et évacuer les condensats.
- g. Effectuer le raccordement électrique et la configuration.
- h. Remonter le panneau avant.
- i. Vérifier le bon fonctionnement de l'appareil.

## 3 - INSTALLATION DE L'APPAREIL

### 3.1 - INSPECTION ET DÉPLACEMENT DE L'UNITÉ

Lors de la livraison, contrôler l'emballage et signaler immédiatement les éventuels dommages à la personne préposée aux réclamations du livreur.

Manipuler l'unité en respectant les informations suivantes:

- a. **Produit fragile, à manipuler avec précaution.**
- b. **Choisir à l'avance le parcours à suivre pour transporter l'unité.**
- c. **Transporter l'appareil en le conservant autant que possible dans son emballage d'origine.**

### 3.2 - INSTALLATION DE L'APPAREIL

#### 3.2.1 -Lieu d'installation



***Avant d'installer l'unité, vérifier avec l'utilisateur la présence éventuelle de câbles, tuyaux de plomberie ou de gaz, etc. dans le mur ou le sol afin d'éviter tout dommage dû à l'installation.***

Pour éviter tout désagrément, il convient d'éviter l'installation dans les endroits suivants:

- Environnements avec une concentration élevée en huile pour les machines.
- Environnements saumâtres, comme les zones côtières.
- Environnements avec une concentration élevée en gaz sulfureux, tels que les installations thermiques.
- Lieux où sont présentes des machines à haute fréquence, tels que des appareils sans fil, des machines pour la soudure et des équipements médicaux.
- Environnements où sont présents des gaz combustibles et des substances dangereuses.
- Lieux avec des conditions environnementales spéciales.
- L'environnement ne doit pas être exposé à de fortes ondes électromagnétiques.
- Le lieu d'installation doit être distant de toute source de chaleur, de vapeur et de gaz inflammables.

***Avant l'installation, assurez-vous que:***

- La zone des branchements en entrée et en sortie doit être libre de tout obstacle.
- Assurez-vous que les rideaux ou les autres objets ne colmatent pas les filtre d'aspiration d'air).
- Le lieu d'installation doit être capable de soutenir l'unité interne.
- Le lieu d'installation doit permettre un entretien facilité.



- Le lieu d'installation doit offrir un espace suffisant autour de l'unité, comme illustré dans la figure 4.

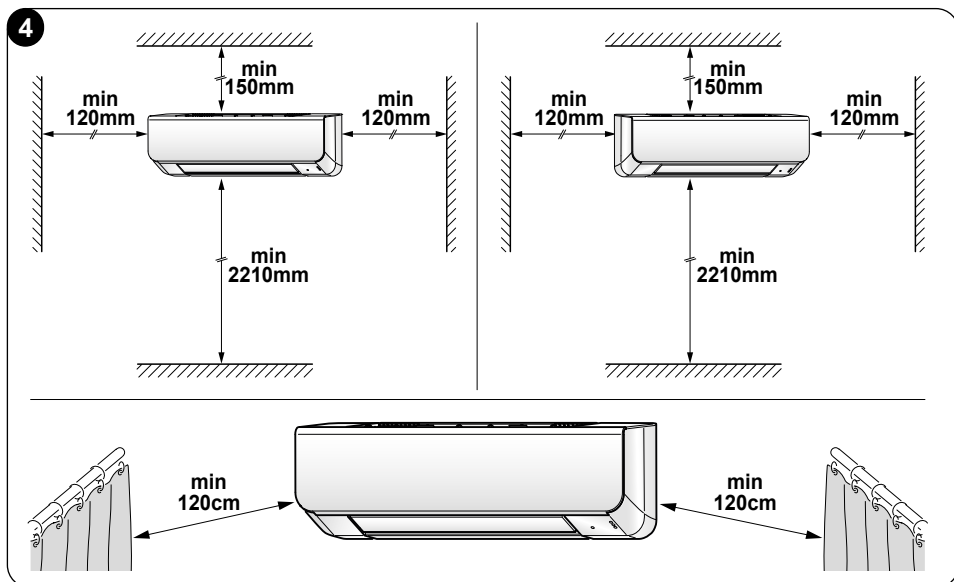

### 3.2.2 - Positionnement des conduites d'eau et de l'évacuation des condensats

À l'aide du gabarit (B), déterminer l'endroit où prévoir le tuyau d'évacuation des condensats (fourni séparément) et les tuyaux d'eau.



**Vérifier que les condensats s'écoulent correctement dans l'orifice d'évacuation prévu à cet effet en y versant lentement une quantité d'eau appropriée.**

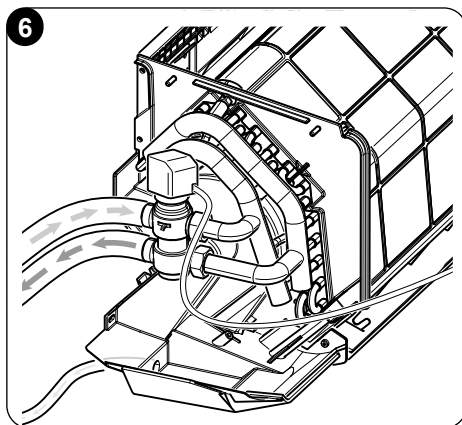
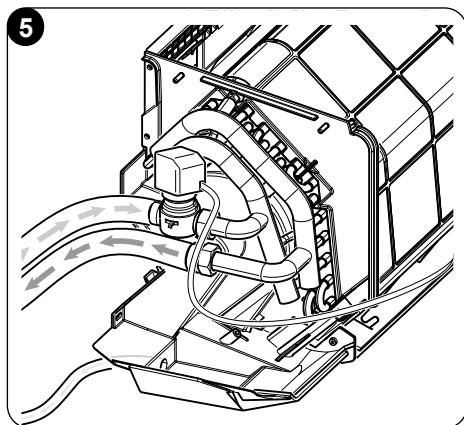

### 3.2.3 - Montage de la plaque de fixation



**AVANT DE FIXER LA PLAQUE, S'ASSURER QUE LA PAROI SUR LAQUELLE INSTALLER L'APPAREIL EST CAPABLE D'EN SUPPORTER LE POIDS.**

Procéder comme suit (fig. 7):

- Placer le gabarit de perçage fourni (B) contre le mur, en respectant les distances minimales par rapport au plafond, au sol et aux murs latéraux ; nous conseillons de maintenir le gabarit dans la bonne position à l'aide de ruban adhésif (C).
- Marquer les points de perçage (il est conseillé de faire 9 points).



**Les deux trous (F) sont prévus pour la fixation murale de l'appareil.**

- En cas de murs en briques, béton ou autre matériau similaire, effectuer 9 trous de 5 mm de diamètre.
- Insérer dans les trous les chevilles (D) (en fonction du type de paroi, utiliser les chevilles appropriées).
- Fixer la plaque (A) à la paroi en serrant toutes les vis (E).

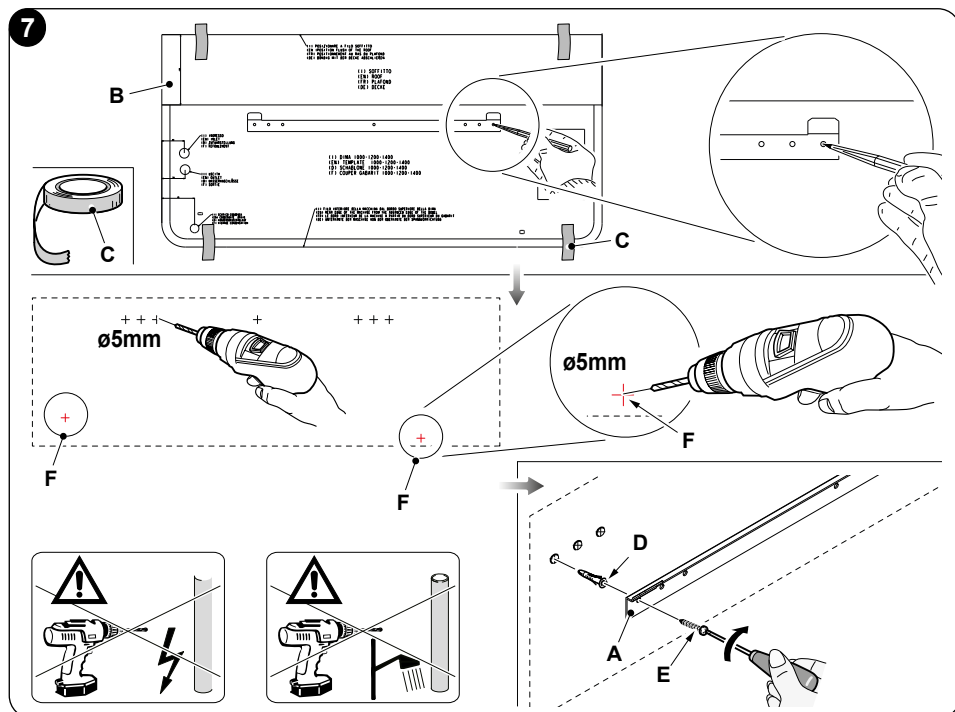

### 3.2.4 -Démontage du corps de l'appareil

Procéder comme suit (fig. 8-9) :

- a. Dévisser les 4 vis supérieures (X).
- b. Dévisser les 2 vis inférieures (Y).

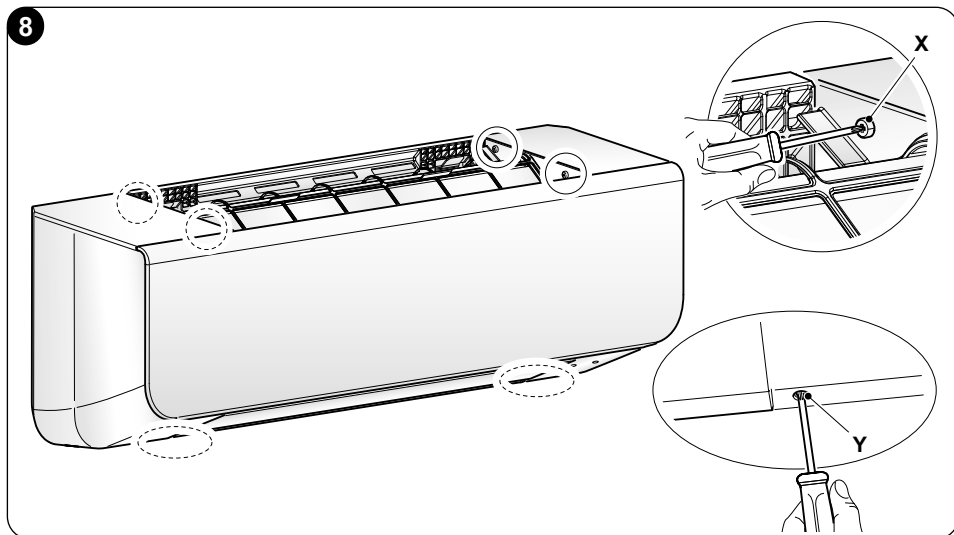

**DÉBRANCHER LE CÂBLE DE MISE À LA TERRE AVANT DE RETIRER LE PANNEAU AVANT.**

- c. Retirer le panneau avant (1a) de l'appareil (1) en veillant à ne pas l'endommager.

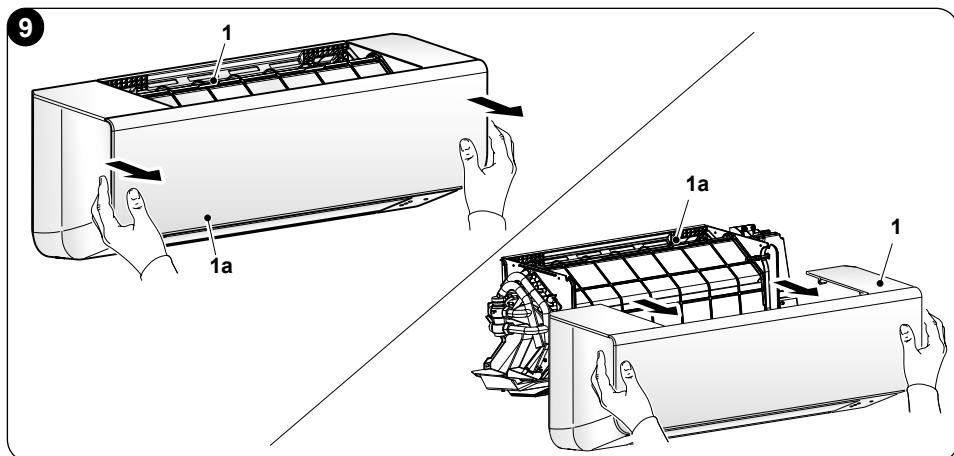



### 3.2.5 - Fixation de l'appareil

Procéder comme suit (fig. 10) :

- a. Insérer le support (1) à l'arrière de l'appareil (1) dans le crochet (1a) du support d'installation et déplacer l'appareil horizontalement et verticalement pour vérifier qu'il est bien fixé.
- b. Pousser la partie inférieure de l'unité interne contre la paroi, puis la retirer à l'horizontale et à la verticale pour vérifier qu'elle est accrochée de manière stable.



**Procéder au montage mural après avoir vérifié le positionnement correct de l'appareil sur le support.**

- c. Utiliser les vis (V) pour fixer l'appareil au mur au niveau des trous avec les chevilles précédemment insérées.

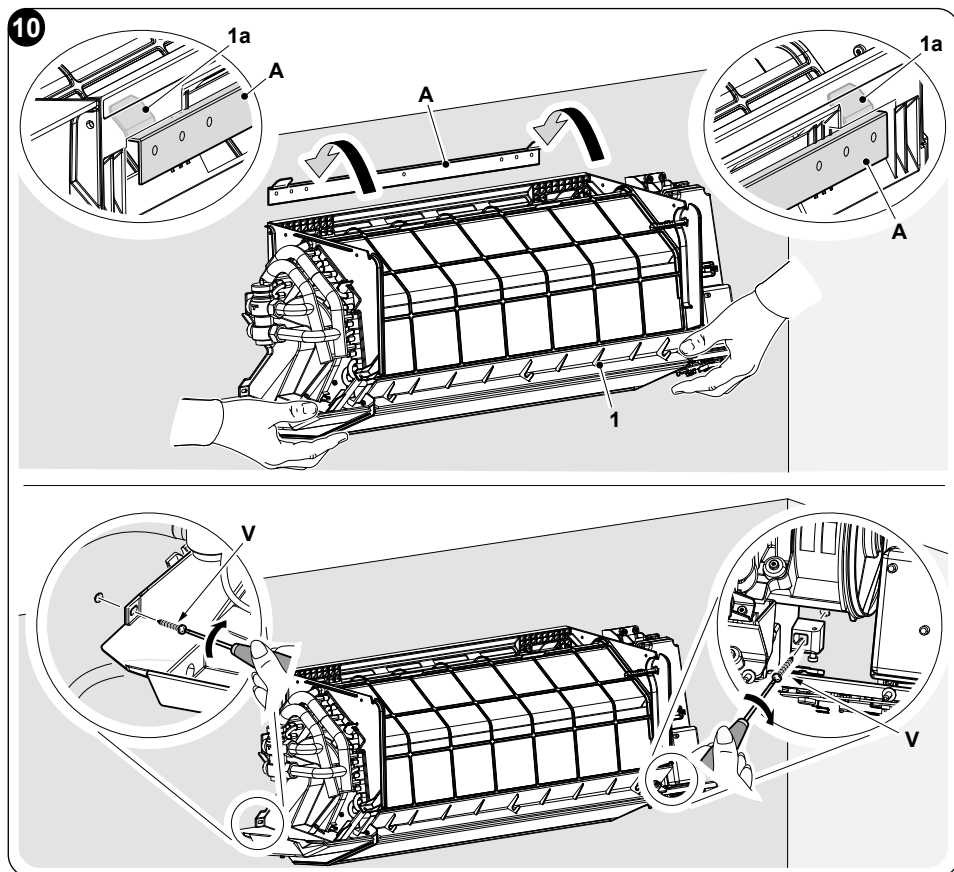

## 4 RACCORDEMENT HYDRAULIQUE

Matériau des tubes	Tuyau en cuivre		
Modèle	SLW 1000	SLW 1200	SLW 1400
Diamètre des raccords	1/2"	1/2"	1/2"
Diamètre minimum des tuyaux	20 mm	20 mm	20 mm
Diamètre extérieur du raccord du tuyau d'évacuation des condensats	18 mm	18 mm	18 mm



**LE RACCORDEMENT HYDRAULIQUE DOIT ÊTRE EFFECTUÉ PAR DU PERSONNEL QUALIFIÉ.**



- Utiliser une clé double pour raccorder les tuyaux à l'unité.
- Nous conseillons d'utiliser un flexible pour le raccordement hydraulique.
- Isoler soigneusement les deux tuyaux de raccordement hydraulique (fig. 11-12).

- a. Isoler et raccorder les tuyaux d'eau.
- b. Isoler et raccorder l'évacuation des condensats.

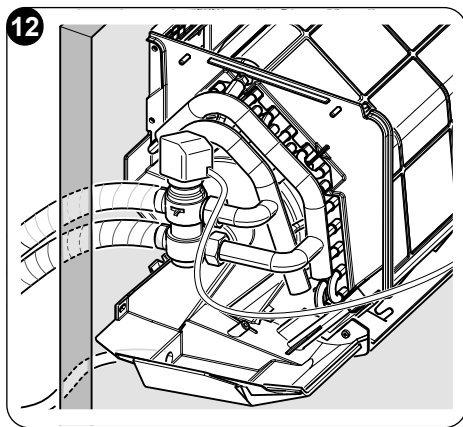
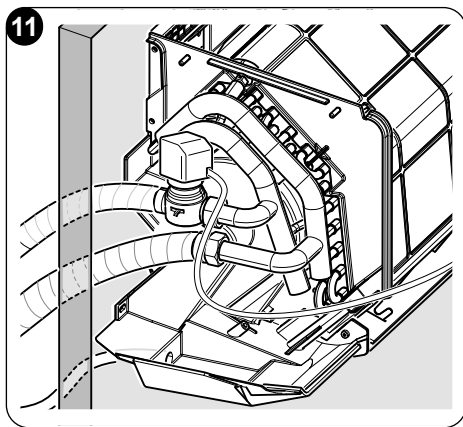

- c. Lors de la première installation, expulser complètement l'air par la soupape de purge (S) (fig. 13).

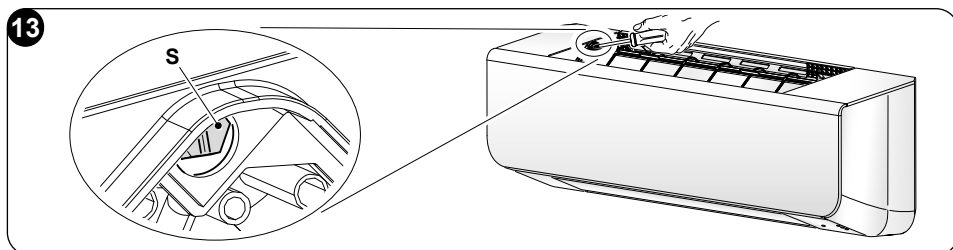



***Nous conseillons de répéter cette opération même après avoir fait fonctionner l'appareil pendant quelques heures et de contrôler régulièrement la pression du circuit.***

#### 4.1 - GRAPHIQUE DE PERTE DE CHARGE

Perte de pression de l'unité avec une vanne de dérivation à 2 ou 3 voies en position complètement ouverte.

Perte de pression de l'unité avec une vanne de dérivation à 3 voies en position by-pass.

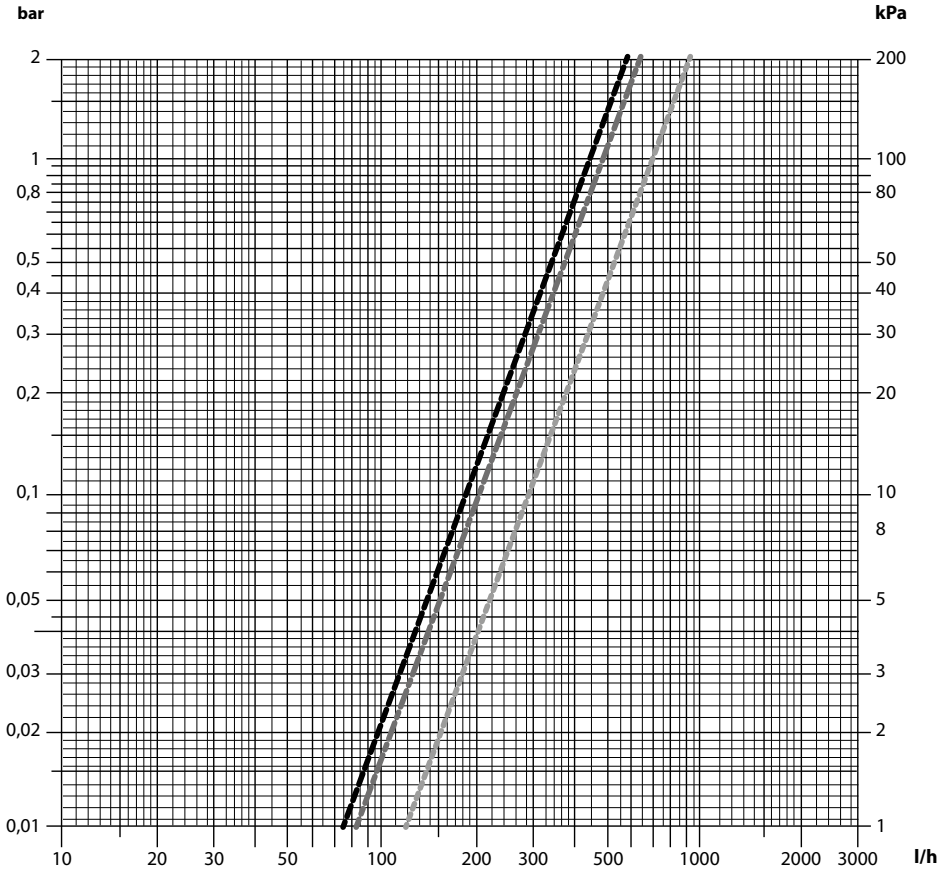

- 1000
- 1200-1400
- V3V en By-pass



## 5 - RACCORDEMENT ÉLECTRIQUE



**Avant d'effectuer n'importe quel branchement électrique s'assurer que l'alimentation électrique est débranchée des unités et que les installations auxquelles l'appareil doit se connecter sont conformes aux lois en vigueur.**

Si l'on souhaite procéder à l'installation sans fiche, suivre la description ci-après :

- Utiliser un câble blindé d'une section minimale de 0,5 mm<sup>2</sup> et d'une longueur maximale de 20 mètres.
- Utiliser le fil de terre dont la longueur est supérieure d'au moins 20 mm par rapport aux fils actifs.
- Raccorder les fils de terre au terminal correspondant.
- Tirer les fils pour s'assurer qu'ils sont bien raccordés, puis les bloquer avec le serre-câble.

Pour le juste dimensionnement des protections, se baser sur la tension et la consommation de courant indiquées sur la plaque placée sur l'unité.



**Pour avoir accès à la carte enlever les vis (3a) et retirer le panneau (3b) du bornier (3) (Fig.14).**

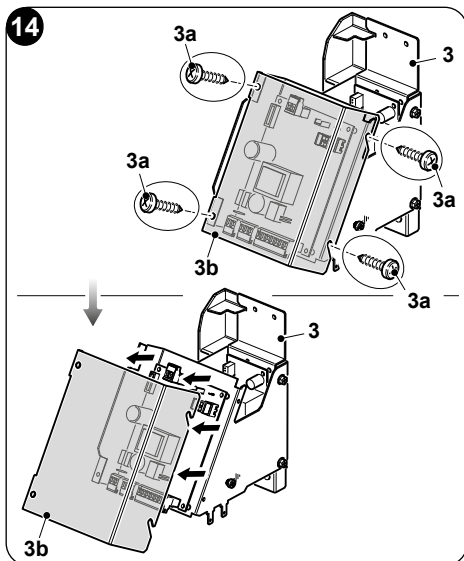

**Le raccordement de l'appareil DOIT respecter les normes européennes et nationales et DOIT être protégé par un disjoncteur différentiel de 30 mA.**



**Le raccordement au réseau électrique peut être effectué avec un raccordement fixe ou une fiche mobile et DOIT être doté d'un interrupteur omnipolaire conforme aux normes CEI EN en vigueur, avec l'ouverture de contacts d'au moins 3mm (mieux si munis de fusibles).**



**Le bon raccordement à la terre est indispensable pour garantir la sécurité de l'appareil.**

FR - 20



# Légende du schéma électrique "GESTION DU VENTILO-CONVECTEUR AVEC MOTEUR DC À TRAVERS UN THERMOSTAT 0-10Vdc (J1 - FERMÉ)" (fig.X1)

- 0-10 V:** Thermostat 0÷10 V  
(Utiliser uniquement des raccorde-  
ments en double isolation)
- M1:** Moteur DC
- M2:** Moteur Défecteur
- J1:** Fil volant fermé pour sélectionner le  
mode « 0÷10 V »
- S1:** Micro-interrupteur de sécurité de la  
grille d'aspiration

- (À connecter seulement sur certains  
modèles, en retirant le fil de raccord)
- N - F:** Alimentation carte 230Vdc - 50Hz
- Y1:** Électrovanne 230V - 50Hz, 1A
- Led:** Indication mode/état
- SW1:** Sélecteur de configuration de la machine
- C :** Contact de consentement du géné-  
rateur de chaud/froid

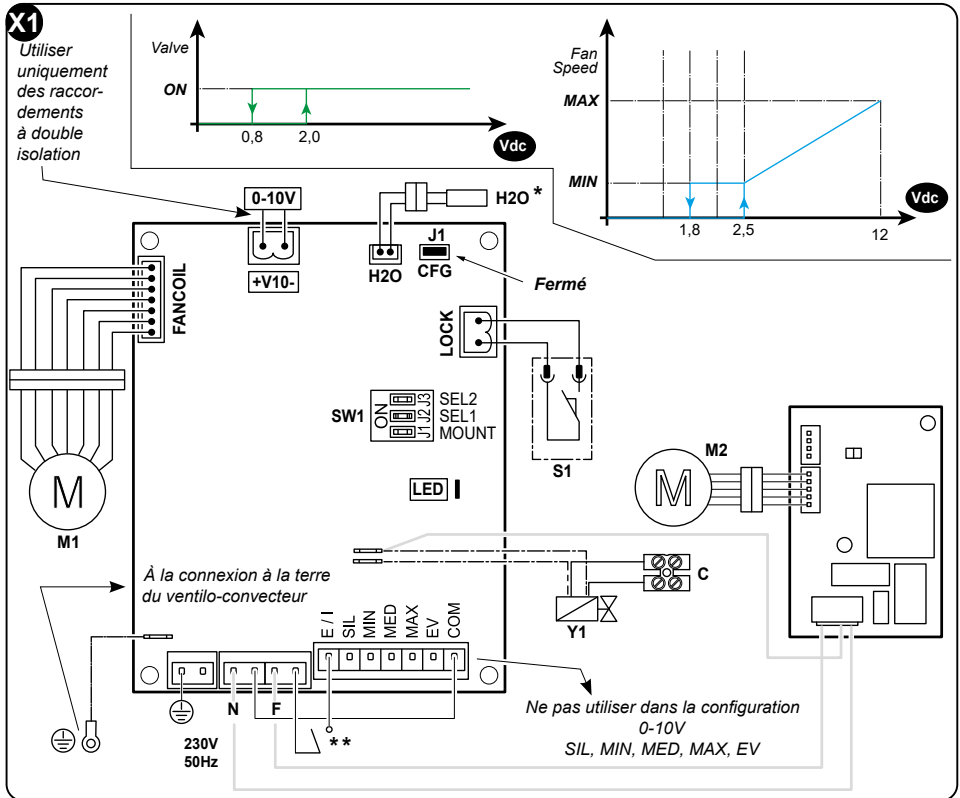

\* Le capteur d'eau est facultatif : s'il est relié, la carte permettra le fonctionnement du ventilateur uniquement avec la température de l'eau appropriée au mode de fonctionnement sélectionné (supérieure à 30°C en mode hiver et inférieure à 20°C en mode été). S'il n'est pas relié, la carte n'effectuera aucun contrôle de la température de l'eau.

\*\* Quand l'utilisation de la sonde est prévue, la sélection du mode Été/Hiver à travers le contact E/H est NÉCESSAIRE.  
Ouvert = Hiver      Fermé = Été



## Légende du schéma électrique "GESTION DU VENTILO-CONVECTEUR AVEC MOTEUR DC À TRAVERS UN THERMOSTAT 4 VITESSES (J1 - OUVERT)" (fig.X2)

**H<sub>2</sub>O:** Capteur 2 températures de l'eau (facultatif)\*  
**M1:** Moteur DC  
**M2:** Moteur Défecteur  
**S1:** Micro-interrupteur de sécurité de la grille d'aspiration (À connecter seulement sur certains modèles, en retirant le fil de raccord)  
**F - N:** Alimentation carte 230Vdc - 50Hz  
**Y1:** Électrovanne 230V - 50Hz, 1A  
**CFG:** Fil volant ouvert pour sélectionner le mode 'contacts'  
**COM:** Commun

**EV:** Gestion électrovanne / Habilitation ventilateur \*\*\*  
**MAX:** Vitesse maximum  
**MED:** Vitesse moyenne  
**MIN:** Vitesse minimale  
**SIL:** Vitesse super-minimale  
**E / I:** Sélection mode Été/Hiver (Ouvert : Hiver)  
**LED:** Indication mode/état  
**SW1:** Sélecteur de configuration de la machine  
**C:** Contact de consentement du générateur de chaud/froid

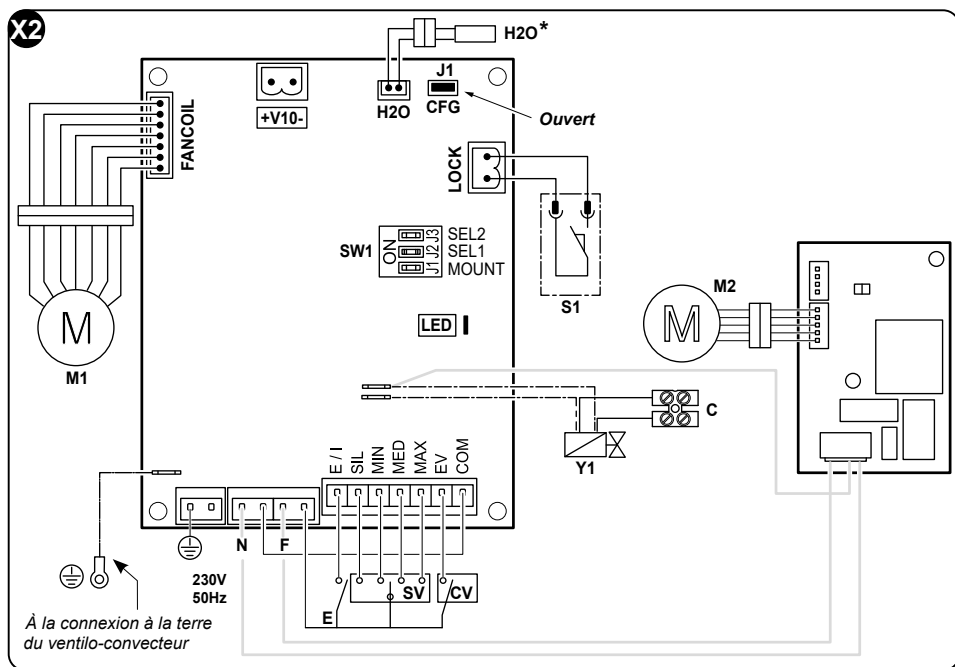

\* Le capteur d'eau est facultatif : s'il est relié, la carte permettra le fonctionnement du ventilateur uniquement avec la température de l'eau appropriée au mode de fonctionnement sélectionné (supérieure à 30°C en mode hiver et inférieure à 20°C en mode été). S'il n'est pas relié, la carte n'effectuera aucun contrôle de la température de l'eau.

\*\* Quand l'utilisation de la sonde est prévue, la sélection du mode Été/Hiver à travers le contact E/H est NÉCESSAIRE. Ouvert = Hiver Fermé = Été

\*\*\* Le fonctionnement du ventilateur est habilité uniquement quand l'entrée EV est fermée. Suivre le schéma de liaison à l'entrée EV même si la gestion de la vanne n'est pas requise. Quand l'entrée EV est fermée, seule la sortie Y1 est excitée. Si le contact E/I n'est pas disponible, déconnecter la sonde H<sub>2</sub>O.



État Led	Mode de fonctionnement
Off	Carte en Stand-by (contact CV ouvert)
On	Carte en fonction (contact CV fermé)
1 Clignotement	Température H2O > 20°C en mode été ou bien Température H2O > 30°C en mode hiver
2 Clignotements	Moteur bloqué/déconnecté ou grille de sécurité ouverte
3 Clignotements	Capteur de température de l'eau ouvert ou en court-circuit
4 Clignotements	 <b>CETTE SIGNALISATION N'EST PAS UNE ALARME</b> Lors de chaque allumage le système vérifie la version de logiciel de la carte de puissance
5 Clignotements	Le retour moteur signale une vitesse > 1400 rpm
6 Clignotements	Le retour moteur signale une vitesse < 100 rpm (Voir la fonction du ventilateur bloqué)

## 5.1 - CONTACT DE CONSENTEMENT DU GÉNÉRATEUR DE CHAUD/FROID

Le connecteur à vis (C) sur les fils noir et gris de la vanne thermoélectrique est un contact sec (fermé = vanne ouverte , 230 V Max, 1 A Max) pour donner le consentement à la mise en marche du générateur de chaud/froid.

## 5.2 - CONFIGURATION



**Couper l'alimentation à la carte, avant de configurer les sélecteurs.**

### J1 - MOUNT

ON : Installation de l'unité sur un mur en hauteur.

OFF : Non utilisé.

### J2 - SEL1 e J3 - SEL2

SEL1	SEL2	
OFF	OFF	Non utilisé.
OFF	ON	Non utilisé.
ON	OFF	Unité avec déflecteur
ON	ON	Non utilisé.

Uniquement au moment du premier allumage de la carte, pendant environ 3 secondes, le relais de la valve effectue une série de commutations pour confirmer la configuration sélectionnée

À la fin des opérations, replacer les éléments précédemment démontés en ayant soin de relier le câble de terre. Fixer le panneau avant à l'aide des 6 vis, puis alimenter la machine.





**Lorsque l'unité est configurée pour la gestion à distance, la sonde à air installée sur le ventilo-convecteur est ignorée.**

## 6 - CONDITIONS OPÉRATIONNELLES

Pour un fonctionnement sécurisé et efficace, utiliser l'appareil aux températures suivantes.

Mode	Température d'entrée de l'eau
Refroidissement	3°C- 20°C
Mode chauffage	30°C- 70°C



- **Si l'appareil n'est pas utilisé selon les valeurs indiquées, des anomalies de fonctionnement pourraient se vérifier.**
- **Il est normal que de la condensation se forme sur les surfaces de l'appareil lorsque le taux d'humidité du local est élevé ; dans ce cas, fermer les portes et les fenêtres.**
- **Pression opérationnelle du système hydraulique: Max: 10 bar - Min: 1,5 bar**

## 7 - RÉGLAGE DU MODE DE FONCTIONNEMENT

Les différents modes de fonctionnement de l'appareil peuvent être gérés et réglés à l'aide de la télécommande et de l'application.

Pour plus d'informations, consulter les modes d'emploi respectifs.

## 8 - MAINTENANCE ET NETTOYAGE



**Avant de procéder à des opérations d'entretien et de nettoyage, toujours s'assurer d'avoir débranché l'appareil de l'alimentation électrique.**



**Ne touchez pas les parties métalliques de l'appareil lorsque vous retirez le filtre. Risque de se blesser avec des bords métalliques tranchants.**



**N'utilisez pas d'eau pour nettoyer les parties internes du climatiseur. L'exposition à l'eau peut abîmer l'isolation, et risque de causer des électrochocs.**





## 8.1 - NETTOYAGE

### 8.1.1 -Nettoyage de l'appareil

- Utiliser un chiffon sec pour nettoyer l'appareil.
- Si l'appareil est très sale, utiliser un chiffon humidifié à l'eau froide pour le nettoyer.



***N'utilisez pas de chiffon traité chimiquement ou antistatique pour nettoyer l'appareil. N'utilisez pas d'essence, de solvant, de pâte à polir ou de solvants similaires. Ces produits peuvent entraîner la rupture ou la déformation de la surface en plastique.***

### 8.1.2 -Nettoyage du filtre à air

Pour garantir une filtration efficace de l'air interne et un bon fonctionnement de votre appareil, il est indispensable pour nettoyer régulièrement les filtres de l'air (7) toutes les 2 semaines (dans des conditions d'utilisation fréquente). Opérer de la façon suivante :

- À travers l'ouverture dans la partie supérieure de l'unité, extraire l'ensemble du filtre (7) au moyen des languettes (7a) sur le cadre du porte-filtre (8) (Fig.15).

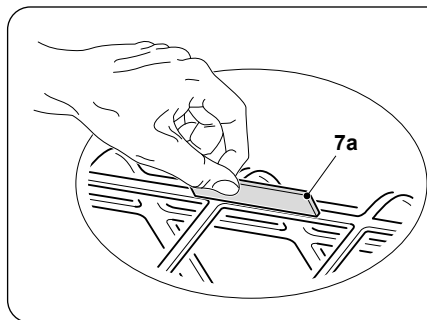
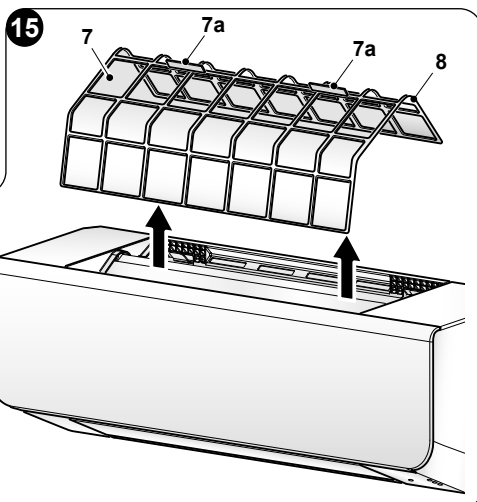

- Les filtres (7) doivent être lavés à l'aide d'un jet d'eau orienté dans la direction opposée à celle d'accumulation de la poussière ou nettoyés avec un aspirateur (Fig.16).
- En cas de saleté particulièrement difficile à retirer (comme de la graisse ou des incrustations de tout autre type), il faut plonger préalablement les filtres dans une solution d'eau et de détergent neutre.

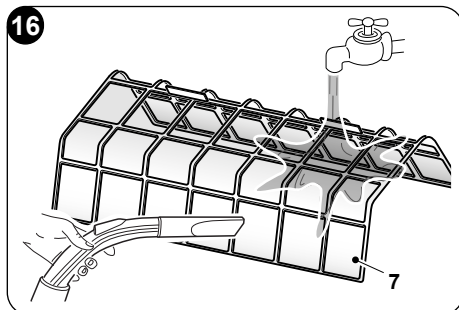

- d. Avant de réinsérer les filtres, il est opportun de les secouer pour éliminer l'eau accumulée pendant le lavage.



***Si les filtres (7) sont endommagés, procéder à leur remplacement.***

- e. S'assurer que les filtres (7) sont entièrement secs.  
 f. Remplacer correctement les filtres (7) dans leurs sièges.  
 g. Le cas échéant, aspirez les peluches du grill.



***Ne pas utiliser l'appareil sans les filtres (7).***

## 8.2 - ENTRETIEN

Si vous prévoyez de ne pas utiliser l'équipement pendant longtemps, procédez comme suit :

- a. Utilisez le mode ventilateur uniquement pendant quelques heures pour sécher à l'intérieur de l'appareil.  
 b. Arrêter l'appareil et débrancher l'alimentation.  
 c. Nettoyer les filtres de l'air.  
 d. Fermer les robinets de l'eau.  
 e. S'il existe un risque de gel, s'assurer que l'installation a été additionnée avec du liquide antigel, autrement vider l'installation.



***La fonction antigel n'est pas active.***

Contrôles avant de remettre le climatiseur en service :

- a. Après une longue période d'inactivité du climatiseur, nettoyez les filtres.  
 b. Vérifiez que la sortie ou l'entrée d'air n'est pas bloquée (en particulier après une longue période d'inactivité du climatiseur).

## 9 - RÉOLUTION DES PROBLÈMES

**Si une des anomalies suivantes se vérifie, éteindre l'appareil, le débrancher de l'alimentation électrique et contacter le revendeur.**

- a. Un dispositif de sécurité, tout comme un fusible ou un interrupteur intervient fréquemment.  
 b. L'appareil présente une perte d'eau.  
 c. Autres dysfonctionnements.

### 9.1 - FONCTION VENTILATEUR BLOQUÉ

- a. Quand la carte électronique reçoit du moteur du ventilateur un retour de vitesse qui n'est pas correct (moteur pas connecté, bloqué, cassé, etc.) après 5 secondes la led verte commence à clignoter 6 fois et le signal de vitesse au moteur est réglé à la vitesse minimum.



- b. Après 20 secondes de fonctionnement du moteur du ventilateur, la carte électronique vérifie de nouveau le retour reçu par le moteur pendant 10 secondes.
- c. Si l'erreur persiste pendant 5 fois consécutives le moteur est éteint et la led verte commence à clignoter 2 fois.  
Pour rétablir le système, la carte électronique doit être éteinte et rallumée par la suite.

## 9.2 - SYMPTÔMES QUI N'INDIQUENT PAS UN DYSFONCTIONNEMENT DE L'APPAREIL

### Sortie d'une fumée blanche de l'appareil

Si la fonction de refroidissement démarre dans une pièce avec un taux d'humidité élevé et que l'intérieur de l'appareil est très contaminé, la distribution de la température dans la pièce n'est pas homogène. Dans ce cas, il faudra nettoyer l'intérieur de l'appareil.

S'adresser au propre revendeur pour obtenir d'ultérieurs détails relatifs au nettoyage de l'appareil.

Cette opération doit être effectuée à un professionnel qualifié.

### Bruit pendant le fonctionnement

- a. L'appareil émet un bruit bas et continu, comme un bourdonnement, en modalité refroidissement ou au moment de l'arrêt.

Ce bruit est causé par le fonctionnement de la pompe d'évacuation (accessoire en option).

- b. L'appareil émet un bruit strident, comme un grincement, lorsque le système s'arrête après le fonctionnement en modalité chauffage.

Ce bruit est causé par l'expansion et contraction des pièces en plastique du fait de la variation de température.

### Sortie de poussière de l'appareil

- a. Cela se produit lorsque l'appareil est utilisé pour la première fois après une période prolongée de temps et dépend de l'accumulation de poussière à l'intérieur de l'appareil.

### Des odeurs émanent de l'appareil

- a. L'appareil peut absorber l'odeur de pièces, meubles, cigarettes, etc. et la rejeter dans l'environnement.

## 9.3 - DÉPANNAGE

**Avant de demander une intervention d'assistance ou de réparation, consulter les points suivants.**

DYSFONCTIONNEMENT	CAUSE	QUE DOIT-ON FAIRE ?
L'appareil ne démarre pas	Interruption de courant électrique	Attendre que la protection du courant électrique
	Interrupteur éteint	Allumer l'unité
	Probable brûlure du fusible de l'interrupteur.	Remplacer le fusible
	Batteries de la télécommande déchargées ou télécommande en panne	Remplacer les batteries ou examiner la télécommande
		>>>>>



DYSFONCTIONNEMENT	CAUSE	QUE DOIT-ON FAIRE ?
L'air circule régulièrement, mais le refroidissement est insuffisant	Température non configurée correctement	Configurer la température correcte
Refroidissement peu efficace	Accumulation de saleté dans la batterie de transmission de chaleur de l'appareil	Nettoyer la batterie de transmission de chaleur
	Filtre à air sale	Nettoyer le filtre
	Obstruction de la prise d'entrée de l'appareil	Éliminer les impuretés pour libérer le flux d'air
	Portes et fenêtres ouvertes	Fermer les portes et les fenêtres
	Exposition à la lumière directe du soleil	Protéger des rayons du soleil avec des rideaux
	Trop de sources de chaleur	Réduire les sources de chaleur
	Température externe trop élevée	La capacité de refroidissement du climatiseur se réduit (normal)
Chauffage peu efficace	Température externe inférieure à 7 °C	Utiliser un dispositif de chauffage
	Portes et fenêtres partiellement ouvertes	Fermer les portes et les fenêtres
Impossible de modifier la vitesse du ventilateur	Contrôler si la MODALITÉ indiquée sur l'afficheur est AUTO (automatique)	Si la modalité automatique est sélectionnée, le climatiseur règle automatiquement la vitesse du ventilateur
	Protection contre l'air chaud en modalité refroidissement	Baisser la température d'entrée en modalité refroidissement ; augmenter la température d'entrée en modalité chauffage
	Protection contre l'air froid en modalité chauffage	
L'indicateur TEMP ne s'allume pas	Contrôler si la MODALITÉ indiquée sur l'afficheur est FAN (ventilation)	En modalité ventilation, il est impossible de régler la température

**N'essayez pas de réparer vous-même l'équipement.**

***Si le problème persiste, contactez votre revendeur local ou le centre d'assistance le plus proche. Donnez des informations détaillées sur la défaillance et sur le modèle de l'équipement.***





<b>0 - ALLGEMEINE HINWEISE</b> .....	<b>3</b>
0.1 - BILDSYMBOLS .....	3
0.2 - BILDSYMBOLS .....	3
0.3 - ALLGEMEINE HINWEISE .....	4
0.4 - WICHTIGE SICHERHEITSHINWEISE .....	5
0.5 - INFORMATIONEN ZUR INSTALLATION .....	10
0.6 - GEFAHRENBEREICHE .....	10
0.7 - BESTIMMUNGS-GEMÄSSE VERWENDUNG .....	10
<b>1 - BESCHREIBUNG DES GERÄTS</b> .....	<b>11</b>
1.1 - BEZEICHNUNG DER WICHTIGSTEN BAUTEILE (Abb.1) .....	11
1.2 - BESCHREIBUNG DES GERÄTS (Abb.2) .....	12
1.3 - GESAMTABMESSUNGEN (Abb.3) .....	12
<b>2 - INSTALLATIONSABLAUF</b> .....	<b>12</b>
<b>3 - MONTAGE DES GERÄTS</b> .....	<b>13</b>
3.1 - INSPEKTION UND HANDLING DER EINHEIT .....	13
3.2 - MONTAGE DES GERÄTS .....	13
3.2.1 - Installationsort .....	13
3.2.2 - Platzierung der Wasserleitungen und des Kondenswasserablasses .....	14
3.2.3 - Anbringung der Befestigungsplatte .....	15
3.2.4 - Abbau der Geräteverkleidung .....	16
3.2.5 - Befestigung des Geräts .....	17
<b>4 - WASSERANSCHLUSS</b> .....	<b>18</b>
4.1 - LASTVERLUSTE-DIAGRAMM .....	19
<b>5 - STROMANSCHLUSS</b> .....	<b>20</b>
5.1 - EINWILLIGUNGSKONTAKT KALT-/WARM-ERZEUGER .....	23
5.2 - KONFIGURIERUNG .....	23
<b>6 - BETRIEBSBEDINGUNGEN</b> .....	<b>24</b>
<b>7 - EINSTELLUNG DER BETRIEBSMODI</b> .....	<b>24</b>
<b>8 - WARTUNG UND REINIGUNG</b> .....	<b>24</b>
8.1 - REINIGUNG .....	25
8.1.1 - Reinigung des Geräts .....	25
8.1.2 - Reinigung des Luftansaugfilters .....	25
8.2 - WARTUNG .....	26
<b>9 - BEHEBUNG DER PROBLEME</b> .....	<b>26</b>
9.1 - FUNKTION GESPERRTES GEBLÄSE .....	26
9.2 - ANZEICHEN, DIE NICHT AUF EINEN FEHLERHAFTEN BETRIEB DES GERÄTS HINWEISEN .....	27
9.3 - STÖRUNGEN UND MÖGLICHE ABHILFEN .....	27



## TECHNISCHE DATEN

Für die Angaben der Stromaufnahme wird auf das Schild mit den technischen Daten des Geräts verwiesen.

Modelle		1000	1200	1400
Beschreibung				
Wasserinhalt der Batterie	l	0,75	0,97	0,97
Max. Betriebsdruck	bar	10	10	10
Maximale Wassereintrittstemperatur	°C	70	70	70
Mindest-Wassereintrittstemperatur	°C	3	3	3
Wasseranschlüsse	-	1/2	1/2	1/2
Versorgungsspannung	V- ph Hz	230 -1 50	230 -1 50	230 -1 50

DEUTSCH



### ENTSORGUNG

Dieses Symbol auf dem Produkt oder seiner Verpackung weist darauf hin, dass dieses Produkt nicht als normaler Haushaltsabfall zu behandeln ist, sondern an einem Sammelpunkt für das Recycling von elektrischen und elektronischen Geräten abgegeben werden muss. Durch Ihren Beitrag zum korrekten Entsorgen dieses Produktes schützen Sie die Umwelt und die Gesundheit Ihrer Mitmenschen. Umwelt und Gesundheit werden durch falsches Entsorgen gefährdet. Weitere Informationen über das Recycling dieses Produktes erhalten Sie von Ihrem Rathaus, Ihrer Müllabfuhr oder dem Geschäft, in dem Sie das Produkt gekauft haben. Diese Vorschrift ist nur gültig für Mitgliedstaaten der EU.



## 0 - ALLGEMEINE HINWEISE

Wir möchten uns zunächst dafür bedanken, dass Sie sich für ein Gerät unserer Herstellung entschieden haben. Es handelt sich um ein gesetzlich vertrauliches Dokument, dessen Vervielfältigung und Weitergabe an Dritte ohne ausdrückliche Genehmigung des Herstellers verboten ist.

Das Gerät kann Updates unterliegen und daher Einzelteile aufweisen, die von den abgebildeten abweichen, ohne dass dadurch die in diesem Handbuch enthaltenen Texte beeinträchtigt werden.

### 0.1 - BILDSYMBOLS

Die im folgenden Kapitel aufgeführten Bildsymbole liefern schnell und eindeutig Informationen zum korrekten und sicheren Gebrauch des Gerätes.

### 0.2 - BILDSYMBOLS



#### GEFÄHRLICHE ELEKTRISCHE SPANNUNG PERICOLOSA

Zeigt dem betreffenden Personal an, dass bei der beschriebenen Tätigkeit die Gefahr eines elektrischen Schlags besteht, wenn diese nicht unter Beachtung der Sicherheitsvorschriften durchgeführt wird.



#### GEFAHR

Weist darauf hin, dass das Gerät brennbares Kältemittel verwendet. Falls das Kältemittel austritt und mit einer Zündquelle in Berührung kommt, besteht Brandgefahr.



#### ALLGEMEINE GEFAHR

Weist das betroffene Personal darauf hin, dass der beschriebene Vorgang das Risiko für körperliche Schäden (Verletzungsgefahr) birgt, wenn er entgegen der Sicherheitsvorschriften ausgeführt wird.



#### GEFAHR DURCH STARKE HITZE CALORE

Weist das betroffene Personal darauf hin, dass der beschriebene Vorgang das Risiko für Verbrennungen an heißen Komponenten birgt, wenn er entgegen der Sicherheitsvorschriften ausgeführt wird.



#### NICHT BEDECKEN

Weist das betroffene Personal darauf hin, dass es verboten ist, das Gerät wegen Überhitzungsgefahr zu bedecken.



#### ACHTUNG

- Weist darauf hin, dass dieses Dokument vor der Installation und/oder vor dem Gebrauch des Geräts aufmerksam gelesen werden muss.
- Zeigt an, dass das vorliegende Dokument vor jedem Wartungs- bzw. Reinigungsvorgang aufmerksam zu lesen ist.





- Zeigt an, dass das Assistenzpersonal beim Umgang des Geräts auf die Anweisungen im Installationshandbuch zu achten hat.



#### **Kundendienst**

Kennzeichnet Situationen, in denen zu informieren ist:  
**KUNDENDIENST**



#### **Inhaltsverzeichnis**

Die Paragrafen, denen dieses Symbol vorausgeht, enthalten sehr wichtige Informationen und Vorschriften, insbesondere bezüglich der Sicherheit.

Die Nichtbeachtung dieser Informationen und Vorschriften kann dazu führen, dass:

- die Unversehrtheit des Personals an den Geräten gefährdet ist
- die vertragliche Garantie verfällt
- die Herstellerfirma jede Verantwortung ablehnt.



#### **Erhobene Hand**

Kennzeichnet Handlungen, die absolut verboten sind.

### **0.3 - ALLGEMEINE HINWEISE**

**BEIM UMGANG MIT ELEKTROGERÄTEN MÜSSEN STETS GEWISSE GRUNDLEGENDE SICHERHEITSMASSNAHMEN BEACHTET WERDEN, UM DIE GEFAHR VON BRAND, STROMSCHLÄGEN UND VERLETZUNGEN ZU REDUZIEREN, DARUNTER:**

1. **Bevor Sie mit einer Tätigkeit beginnen (Installation, Instandhaltung, Gebrauch), lesen Sie aufmerksam das vorliegende Benutzerhandbuch und halten Sie sich strengstens an die einzelnen Kapiteln dargelegten Anweisungen.**
2. **Das gesamte Transport- und Installationspersonal der Maschine muss mit den vorliegenden Anweisungen vertraut sein.**
3. **Die herstellerfirma übernimmt keinerlei verantwortung für schäden an personen oder sachen, die durch nichtbeachtung der im vorliegenden benutzerhandbuch enthaltenen sicherheitsvorschriften entstehen.**
4. **Die Herstellerfirma behält sich das**

**Recht vor, an ihren Modellen jederzeit Veränderungen vorzunehmen, wobei die wesentlichen im vorliegenden Benutzerhandbuch beschriebenen Geräteeigenschaften unverändert bleiben.**

5. **Bewahren Sie das Handbuch sorgfältig auf, damit Sie es bei Bedarf stets zur Hand haben.**
6. **Installationen die nicht entsprechenden im vorliegenden Handbuch enthaltenen Anweisungen sowie der Einsatz unter Nichtbeachtung der vorgeschriebenen Temperaturgrenzen, geben keinerlei Anspruch auf Garantie.**
7. **Die gewöhnliche Instandhaltung der Filter und die allgemeine äußerliche Reinigung können auch durch**





den Benutzer durchgeführt werden, da sie keine schwierigen oder gefährlichen Tätigkeiten erfordern.

- Bei der Montage oder bei anderen Wartungen, die in diesem Handbuch und auf den Etiketten im oder am Gerät

angegebenen Vorsichtsmaßnahmen beachten sowie jene, die an den gesunden Menschenverstand appellieren und die durch die geltenden Sicherheitsvorschriften des Installationsortes vorgeschrieben sind.

#### 0.4 - WICHTIGE SICHERHEITSHINWEISE

Die aufgezählten Sicherheitsvorkehrungen sind in zwei Kategorien unterteilt. In beiden Fällen werden Sicherheitshinweise aufgeführt, die sorgfältig zu lesen sind.



##### WARNUNGEN

Die mangelnde Beachtung dieser Sicherheitsvorkehrungen kann tödliche Folgen haben.



##### ACHTUNG

Die mangelnde Beachtung dieser Vorkehrungen kann zu Verletzungen führen oder Geräteschäden verursachen.



##### WARNUNGEN

- Sicherstellen, dass die Wartungs-, Reparatur- und Kundendienstarbeiten ausschließlich durch entsprechend geschultes Fachpersonal durchgeführt werden.
- Die fehlerhafte Ausführung dieser Arbeiten kann Stromschläge, Kurzschlüsse, Verluste, Brände oder andere Schäden am Gerät verursachen.
- Sich strikt an die Installationsanleitungen halten. Ein fehlerhafte Installation kann zu Wasserverlusten, Stromschlägen und Bränden führen.
- Die Installation unter Verwendung der mitgelieferten Zubehörteile und der aufgeführten Teile vornehmen. Andernfalls könnte das Gerät herunterfallen und es könnten sich Wasserverluste, Stromschläge und Brände ereignen.
- Das Gerät muss auf einer Höhe von mindestens 2,21 m vom Boden installiert werden.
- Das Gerät darf nicht in einem zur Waschküche bestimmten Raum installiert werden.
- Die Versorgungsstromkreise abklemmen, bevor auf die Klemmen zugegriffen wird.
- Die Hydraulikverbindungen des Geräts müssen, mittels Worten oder Symbolen, die Flussrichtung der Flüssigkeiten aufweisen
- Sich für die elektrischen Eingriffe an die landesüblichen Verkabelungsnormen, die geltenden Vorschriften und an die vorliegenden Installationsanleitungen halten.  
Es ist die Verwendung eines unabhängigen Stromkreises und eine einzelne Steckdose erforderlich. Eine unzureichende Strombelastbarkeit des Stromkreises oder



- einfehlerhafter elektrischer Anschluss kann Stromschläge und Brände verursachen.
10. Das angegebene Kabel verwenden, dieses anschließen und derart befestigen, dass keine äußere Kraft auf die Klemme einwirkt. Ein nicht ordnungsgemäßer oder instabiler Anschluss könnte Überhitzung oder einen Brand an der Verbindungsstelle auslösen.
  11. Die Platzierung des Kabels muss sorgfältig derart ausgeführt werden, dass die Abdeckung der Steuertafel ordnungsgemäß befestigt werden kann.  
Wird die Abdeckung nicht ordnungsgemäß befestigt, kann sich die Klemmenverbindung überhitzen und es können sich Brände oder Stromschläge ereignen.
  12. Ist das Zuleitungskabel beschädigt, muss es vom Hersteller, von einem seiner Kundendiensttechniker oder einer anderen gleichartig qualifizierten Person ausgetauscht werden, um Risikozustände zu vermeiden.
  13. Die feste Verkabelung muss mit einem mehrpoligen Schalter mit einem Kontaktabstand von mindestens 3 mm zwischen allen Polen versehen sein.
  14. Die Temperatur des kalten Wassers im Inneren des Geräts darf nicht weniger als 3°C betragen, während die des heißen Wassers 70°C nicht überschreiten darf. Das Wasser muss sauber sein und die Luftqualität muss einen pH-Wert zwischen 6,5 und 7,5 aufweisen.
  15. Wenn das Gerät in Betrieb ist, die Stromversorgung nicht von Hand trennen, denn es könnte sich eine Störung ereignen.
  16. Die Installation durch den Händler anfordern.  
Eine unvollständige, vom Benutzer ausgeführte Installation könnte zu Wasserverlusten, Stromschlägen oder Bränden führen.
  17. Etwaige Verbesserungen, Reparaturen und Wartungseingriffe vom Händler einfordern. Die fehlerhafte Ausführung dieser Arbeiten könnte zu Wasserverlusten, Stromschlägen oder Bränden führen.
  18. Bei Funktionsstörungen (z.B.: ungewöhnliche Geräusche, unangenehmer Geruch, Rauch, ungewöhnlicher Überhitzung, elektrische Dispersion, usw.) ist das Gerät unverzüglich auszuschalten und die Stromversorgung zu trennen. Etwaige Reparaturen dürfen ausschließlich von den Vertrags-Servicezentren und unter Verwendung von Originalersatzteilen ausgeführt werden. Bei Zuwiderhandeln ist die Betriebssicherheit des Gerätes gefährdet.
  19. Das Geräteinnere und die Fernbedienung nicht vor Nässe schützen.  
Es können Kurzschlüsse oder Brände entstehen.
  20. Brennt eine Sicherung durch, diese nicht durch eine mit unterschiedlicher Amperestärke ersetzen und keine Kabel jeglicher Art verwenden. Die Verwendung von Kupferkabeln oder -Leitungen könnte eine Störung des Geräts oder einen Brand verursachen.
  21. Andauernd den Luftzügen ausgesetzt zu sein, könnte der Gesundheit schaden.
  22. In die Lufteintritts- oder -austrittsgitter keine Finger, Stäbe oder andere Gegenstände einführen. Wenn sich der Lüfter mit hoher Geschwindigkeit dreht, kann er Verlet-



- zungen hervorrufen.
23. Keine brennbaren Sprühmittel, wie Lacke, Haarfestiger oder Farben in der Nähe des Gerät verwenden, da sie einen Brand hervorrufen könnten.
  24. Die waagerechten Luftaustrittsrippen nicht berühren, während die Schwingfunktion aktiv ist. Die Finger könnten sich einklemmen oder das Gerät einen Defekt erleiden.
  25. Die Lufteinlass- und Luftauslassgitter keinesfalls auf irgendeine Art bedecken.
  26. In die Lufteinlass- und Luftauslassgitter keine Fremdgegenstände einführen, da die Gefahr eines Stromschlags, eines Brands oder einer Beschädigung des Geräts besteht. Der Kontakt mit dem, sich mit hoher Geschwindigkeit drehendem Lüfter kann gefährlich sein.
  27. Das Gerät nicht persönlich einer Inspektion unterziehen oder dieses warten. Es ist äußerst gefährlich, das Gerätselbst zu reparieren. Sich an einen Fachtechniker wenden.
  28. Dieses Produkt nicht mit dem Hausmüll entsorgen. Das Gerät ist als Sondermüll zu behandeln und als solcher entsorgt werden.
  29. Die häufigste Ursache von Überhitzung ist die Ablagerung von Staub oder Flusen im Gerät. Diese Ablagerungen regelmäßig entfernen, dazu den Gerätestecker aus der Steckdose ziehen und die Gitter absaugen.
  30. Für den Fall, dass man sich entscheidet, ein Gerät dieses Typs nicht mehr zu benutzen, wird empfohlen, die Teile des Geräts unschädlich zu machen, die eine Gefahr darstellen könnten, insbesondere für Kinder, die das außer Betrieb genommene Gerät für ihre Spiele verwenden könnten.



## ACHTUNG

1. Vor der Installation ist zu überprüfen, ob an der Erdleitung Spannung anliegt. Ist dies der Fall, das Gerät nicht installieren, bevor die Elektroanlage nicht in Ordnung gebracht wurde.
2. Das Gerät an die Erdleitung anschließen.  
Die Erdleitung nicht an Wasser- oder Gasleitungen, an den Blitzableiter oder an das Erdungskabel des Telefons anschließen. Eine unvollständige Erdung kann Stromschläge verursachen.
3. Einen Fehlerstromschalter installieren. Der mangelnd Einbau eines Fehlerstromschalters kann zu Stromschlägen führen.
4. Es ist nicht erlaubt, das Gerät an die Versorgungsquelle anzuschließen, ohne zuvor die Elektroverkabelung und den Wasseranschluss abgeschlossen zu haben.
5. Unter Befolgung der Anweisungen dieser Anleitung, das Ablassrohr installieren, um eine ordnungsgemäße Drainage zu gewährleisten, und die Leitungen isolieren, um die Bildung von Kondens zu verhindern. Eine falsche Anordnung des Ablassrohrs kann zu Wasserverlusten und zu Sachschäden führen.
6. Das Gerät, die Versorgungskabel und die Verbindungskabel in einem Mindest-



- abstand von 1 Meter von Fernseh- oder Radiogeräten installieren, um Bild- oder Empfangsstörungen zu vermeiden. Je nach der Länge der Funkwellen, könnte 1 Meter ein unzureichender Abstand sein, um die Störgeräusche zu beseitigen.
7. Das Klimagerät nicht an folgenden Orten oder unter folgenden Bedingungen installieren:
    - Vorliegen von ätzenden Gasen in der Luft (z.B.: Vorliegen von Sulfiden oder in der Nähe von Thermalquellen)
    - Starke Spannungsschwankungen (Fabriken)
    - Küchen mit hoher Konzentration von ölhaltigen Gasen
    - Vorliegen von starken elektromagnetischen Wellen
    - Vorliegen von brennbaren Stoffen oder Gasen
    - Vorliegen von in Verdampfung befindlichen säurehaltigen Flüssigkeiten oder alkalischen Gasen
    - Andere spezielle Bedingungen.
  8. Das Gerät nicht für einen andern als den vorgesehenen Gebrauch verwenden. Um Qualitätsverluste zu vermeiden, das Gerät nicht dazu verwenden, Präzisionsinstrumente, Speisen, Pflanzen, Tiere oder Kunstwerke zu kühlen.
  9. Vor der Reinigung, sicherstellen, das Gerät anzuhalten, den Schalter ausschalten oder das Netzkabel aus der Steckdose ziehen, um Stromschläge und Verletzungen zu vermeiden.
  10. Die Erdung des Gerät überprüfen.
  11. Um Stromschläge zu vermeiden, sich vergewissern, dass das Gerät geerdet ist und dass das Erdungskabel nicht an Wasser- oder Gasleitungen, am Blitzableiter oder der Erdung des Telefons angeschlossen ist.
  12. Um Stromschläge zu vermeiden, das Gerät nicht mit nassen Händen bedienen.
  13. Die Rippen des Wärmetauscherbatterie nicht mit den Fingern berühren Die Rippen sind äußerst scharfkantig und könnten Schnitte verursachen.
  14. Keine Gegenstände aufstellen, die durch die Feuchtigkeit unter dem Gerät beschädigt werden könnten. Es kann sich Kondenswasser bilden, wenn der Feuchtigkeitsgehalt 80% übersteigt, der Ablauf verstopft oder der Filter verschmutzt ist.
  15. Nach einem anhaltendem Gebrauch, etwaige Schäden an der Halterung und den Haken des Geräts überprüfen. Im Fall einer Beschädigung könnte das Gerät herunterfallen und Verletzungen verursachen.
  16. Um Sauerstoffmangel zu vermeiden, den Raum ausreichend lüften, falls zusammen mit dem Gerät andere mit Brennern versehene Geräte benutzt werden.
  17. Das Ablassrohr derart anordnen, dass eine ordnungsgemäße Drainage des Kondenswassers gewährleistet ist. Eine unvollständige Drainage kann Feuchtigkeitsschäden am Mauerwerk, der Einrichtung usw. verursachen.



18. Die Innenteile des Schaltkastens nicht berühren.  
Die Frontplatte nicht abnehmen. Einige innere Bauteile sind gefährlich und eine Berührung könnte die Vorrichtung beschädigen.
19. Kinder, Pflanzen oder Tiere keinem direkten Luftzug aussetzen.  
Luftzügen ausgesetzt zu sein, kann für Kinder, Pflanzen oder Tiere schädlich sein.
20. Kindern nicht erlauben, auf das Gerät zu steigen und vermeiden, Gegenstände darauf zu stellen. Ein Sturz könnte Verletzungen verursachen.
21. Die Taste der Fernbedienung nicht mit harten und spitzen Gegenständen drücken, die sie beschädigen könnten.
22. Das Gerät nicht benutzen, wenn im Raum vor kurzem ein Insektizid gesprüht wurde oder Räucherstäbchen angezündet oder Chemikaliendämpfe oder ölige Rückstände vorhanden sind.
23. Bei der Auswechslung von Einzelteilen bitte ausschließlich original Ersatzteile verwenden.
24. Bei längerem Nichtgebrauch des Geräts oder wenn sich im klimatisierten Raum niemand aufhält wird es zur Vermeidung etwaiger Unfälle empfohlen, die Stromversorgung zu trennen.
25. Zur Reinigung des Geräts weder flüssige oder korrosive Reiniger verwenden; kein Wasser oder andere Flüssigkeiten auf das Gerät spritzen, da diese die Kunststoffkomponenten beschädigen oder gar Stromschläge verursachen können.
26. Das Gerät nicht für längere Zeiträume betreiben, wenn die Feuchtigkeit hoch ist und Fenster und Türen geöffnet sind.  
Die Feuchtigkeit könnte kondensieren und die Einrichtungsgegenstände nassen oder beschädigen.
27. Das Gerät mit einem feuchten Tuch reinigen, keine Scheuermittel oder Scheuerschwämme verwenden. Zur Reinigung der Filter siehe entsprechenden Abschnitt.
28. Das Gerät nicht in Räumen mit erheblichen Temperaturschwankungen benutzen, da sich in seinem Innern Kondenswasser bilden könnte.
29. Das Gerät nicht ohne die richtig platzierten Filter benutzen.
30. Keine Gerät, die offene Flammen erzeugen, an Stellen, an denen sie einem Luftzug ausgesetzt sind oder unter dem Gerät aufstellen.
31. Der Ausbau, die Reparatur oder die Umstellung durch eine unbefugte Person könnte schwere Schäden herbeiführen und bewirkt den Verfall der Herstellergarantie.
32. Das Gerät nicht benutzen, falls ein Defekt oder eine Betriebsstörung vorliegt, wenn die Zuleitung beschädigt ist oder das Gerät auf irgendeine Weise beschädigt wurde. Das Gerät ausschalten, den Stecker aus der Netzsteckdose ziehen und es von Fachpersonal kontrollieren lassen.



## 0.5 - INFORMATIONEN ZUR INSTALLATION

1. Für eine korrekte Installation zuvor diese Anleitung lesen.
2. Das Klimagerät ist von Fachpersonal zu installieren.
3. Sich während der Installation des Geräts und der Rohrleitungen soweit wie möglich an die Gebrauchsanleitung halten.
4. Wird das Gerät auf einer metallenen Oberfläche des Gebäudes installiert, ist es gemäß der gültigen Normen für Elektrogeräte elektrisch zu isolieren.
5. Nach Abschluss der Installation, vor dem Einschalten eine gründliche Kontrolle durchführen.

## 0.6 - GEFAHRENBEREICHE

- Das Klimagerät darf nicht in Räumen mit brennbaren, explosionsgefährdeten Gasen in sehr feuchten Räumen (Waschküche, Gewächshaus, usw.) oder in Räumen, in denen weitere Maschine eine große Hitzequelle darstellen, in der Nähe von Salz- oder Schwefelwasserquellen installiert werden.
- In der Nähe des Klimageräts ist der Gebrauch von Gas, Benzin oder anderen brennbaren Flüssigkeiten **VERBOTEN**.
- Nur die mitgelieferten Bauteile verwenden (siehe Abschnitt 1.2). Die Verwendung von nicht standardmäßigen Teilen kann zu Wasserverlust, Stromschlägen, Brand, Verletzungen oder Schäden an Gegenständen führen.
- Das Gebiet nicht in Gegenden installieren, die durch salzhaltige Luft gekennzeichnet ist (in Küstennähe usw.). Auf offenen Müllhalden oder Deponien entsorgte Haushaltsgeräte können gefährliche Stoffe in das Grundwasser abgeben, mit daraus folgender Verseuchung der Nahrungskette und Schädigung der Gesundheit und des Wohlbefindens der Personen.

## 0.7 - BESTIMMUNGS-GEMÄSSE VERWENDUNG

- Das Klimagerät darf ausschließlich dazu verwendet werden, um warme oder kalte Luft zu spenden und diese zu entfeuchten oder zu filtern (je nach Wahl) und ausschließlich mit dem Ziel, die Raumtemperatur angenehmer zu gestalten.
- Dieses Gerät ist nur für den Hausgebrauch oder ähnliche Zwecke bestimmt  ; nicht für gewerblichen oder industriellen Gebrauch

ausgelegt.

- Der unsachgemäße Gebrauch des Geräts enthebt den Hersteller von jeglicher Haftung für etwaige Schäden an Personen, Gegenständen und Tieren.



- Dieses Gerät ist nicht für den Betrieb durch eine externe Zeitschaltuhr oder mit einem separaten Fernbedienungssystem ausgelegt (nur die mitgelieferte Fernbedienung verwenden).



**DAS GERÄT DARF AUSSCHLIESSLICH GEMÄSS DEN ANWEISUNGEN IN DIESEM HANDBUCH GEBRAUCHT WERDEN. JEDER ANDERWEITIGE GEBRAUCH KANN ZU SCHWEREN UNFÄLLEN FÜHREN. DER HERSTELLER ÜBERNIMMT KEINE HAFTUNG FÜR PERSONEN- ODER SACHSCHÄDEN, DIE DURCH NICHTBEACHTUNG DER IN DIESER ANLEITUNG ENTHALTENEN VORSCHRIFTEN ENTSTEHEN.**

## 1 - BESCHREIBUNG DES GERÄTS

### 1.1 - BEZEICHNUNG DER WICHTIGSTEN BAUTEILE (Abb.1)

- |   |  |
|---|--|
| <ol style="list-style-type: none"> <li>1. Gerätekörper</li> <li>2. Frontplatte</li> <li>3. Klemmleiste</li> <li>4. Lufteinlass</li> <li>5. Luftauslass</li> </ol> | <ol style="list-style-type: none"> <li>6. Waagrechte Luftklappe</li> <li>7. Luffilter</li> <li>8. Filter-Trägerrahmen</li> <li>9. Gebrauchs- und Wartungsanleitung (+ Garantie)</li> </ol> |
|---|--|

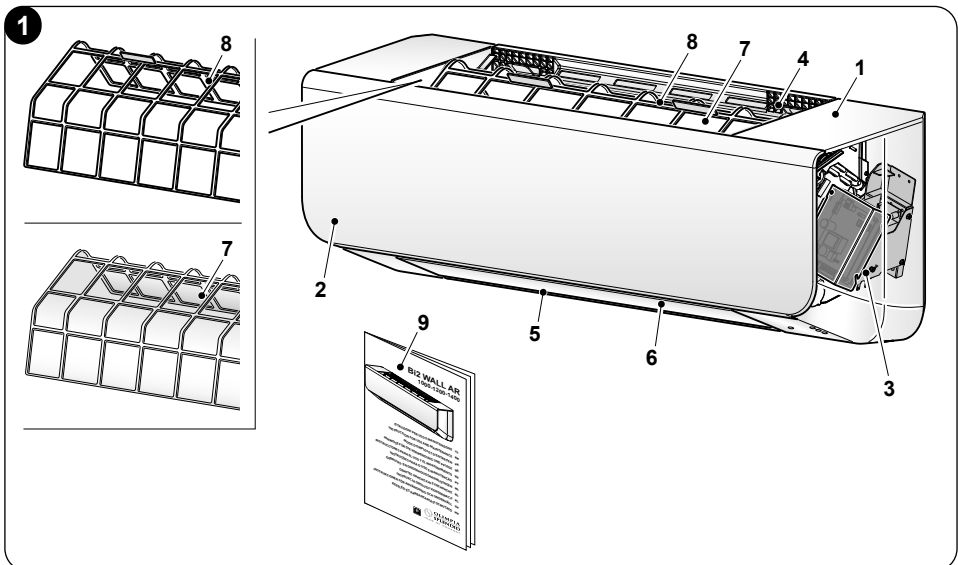

## 1.2 - BESCHREIBUNG DES GERÄTS (Abb.2)

Kontrollieren, dass sämtliche Zubehörteile vorliegen und vollständig sind.  
Etwaige Ersatzteile sorgfältig aufbewahren.

- A.** Wandbefestigungsplatte  
**B.** Schablone

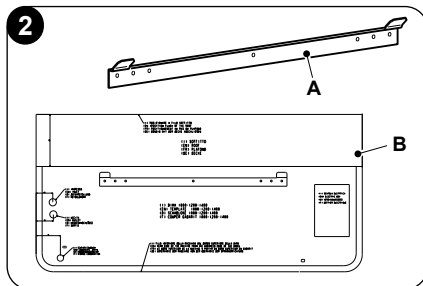

## 1.3 - GESAMTABMESSUNGEN (Abb.3)

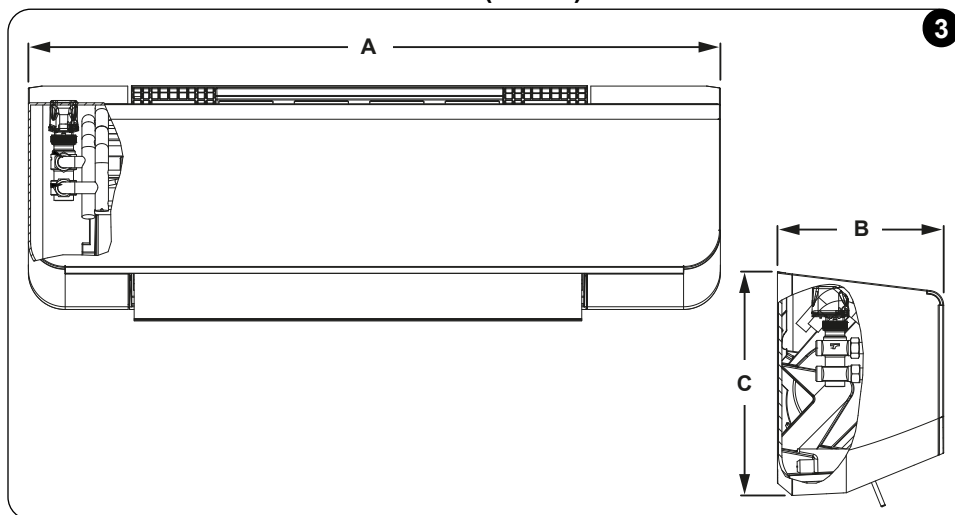

	A (mm)	B (mm)	C (mm)	Gewicht (kg)
<b>1000</b>	940	226	304	11
<b>1200</b>	940	226	304	12
<b>1400</b>	940	226	304	12

## 2 - INSTALLATIONSABLAUF

Um die Installation des Gerät ordnungsgemäß auszuführen, die Schritte in folgender Reihenfolge vornehmen:

- Den Installationsort wählen.
- Die Wasserleitungen und die des Kondenswasserablasses mithilfe der mitgelieferten Schablone vorbereiten.
- Mithilfe der Schablone den Haltebügel an der Wand platzieren und befestigen.
- Die Frontverkleidung abnehmen.

>>>>





- e. Das Gerät am Haltebügel einhängen und an der Wand befestigen.
- f. Den Wasseranschluss und den des Kondenswasserblasses vornehmen.
- g. Den Elektroanschluss und die Konfigurierung vornehmen.
- h. Die Frontverkleidung erneut anbringen.
- i. Den ordnungsgemäßen Betrieb des Geräts überprüfen.

## 3 - MONTAGE DES GERÄTS

### 3.1 - INSPEKTION UND HANDLING DER EINHEIT

Beim Empfang, die Verpackung überprüfen und unverzüglich etwaige Schäden dem für die Beschwerden Verantwortlichen der Spedition melden. Die Einheit unter Berücksichtigung der folgenden Informationen bewegen:

- a. **Zerbrechliches Produkt, mit Vorsicht handhaben.**
- b. **Vorab die für den Transport der Einheit zu befahrende Strecke bestimmen.**
- c. **Die Einheit während des Transports möglichst im Inneren der Originalverpackung belassen.**

### 3.2 - MONTAGE DES GERÄTS

#### 3.2.1 - Installationsort



***Vor der Installation, mit dem Benutzer das etwaige Vorliegen von Stromleitungen, Wasser- oder Gasrohren usw. in der Wand oder im Fußboden überprüfen, um durch die Installation verursachte Schäden zu vermeiden.***

Zur Vermeidung von Unannehmlichkeiten, die Installation an folgenden Stellen vermeiden:

- Räume mit hoher Maschinenöl-Konzentration.
- Salzhaltige Umgebung, wie in Küstengebieten.
- Räume mit hoher Schwefelgas-Konzentration, wie in Thermalbädern.
- Örtlichkeiten, an denen Hochfrequenzgeräte vorliegen, wie Wireless-, Schweißgeräte und medizinische Vorrichtungen.
- Räume, in denen brennbare Gase und Gefahrstoffe vorliegen.
- Orte mit besonderen Umgebungsbedingungen.
- Die Umgebung darf nicht starken elektromagnetischen Wellen ausgesetzt sein.
- Der Einbauort muss sich fern von Wärme-, Dampf- und brennbaren Gasquellen befinden.

***Sich vor der Installation vergewissern, dass:***

- Der Bereich der Eingangs- und Ausgangsanschlüsse muss frei von Hindernissen sein.
- Sicherstellen, dass Gardinen oder andere Gegenstände nicht die Luftansaugfilter verstopfen.
- Der Anbringungsort muss in der Lage sein, das Innengerät zu tragen.
- Der Einbauort muss eine bequeme Instandhaltung ermöglichen.



- Der Installationsort muss ausreichend Platz um die Einheit herum gewährleisten, wie in Abbildung 4 angegeben.

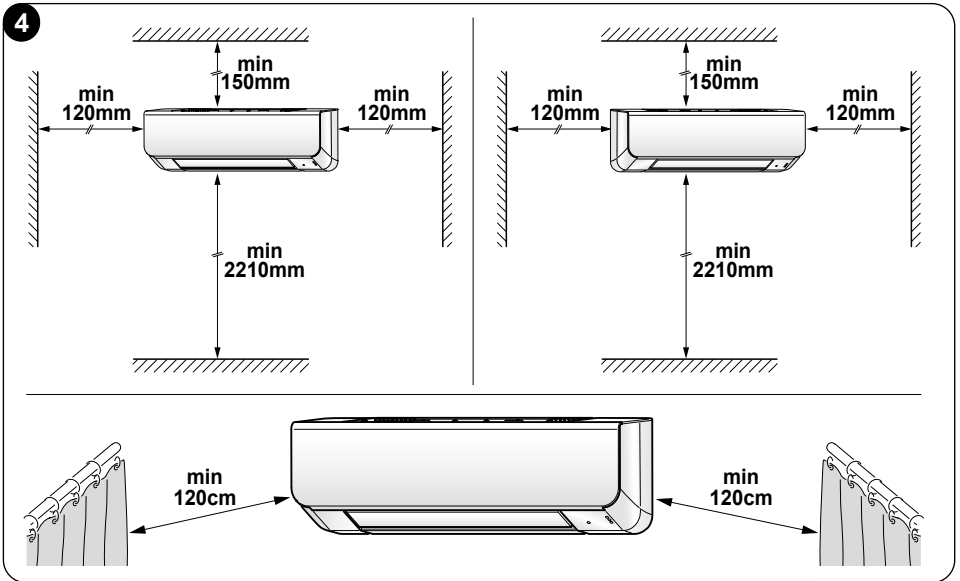

### 3.2.2 - Platzierung der Wasserleitungen und des Kondenswasserablasses

Mithilfe der Schablone (B), die Stelle bestimmen, an der der Kondensablassschlauch (nicht im Lieferumfang enthalten) und die Wasserschläuche durchgeführt werden.



**Den ordnungsgemäßen Abfluss des Kondenswassers in den vorbereiteten Ablass überprüfen, indem in denselben langsam eine angemessenen Menge Wasser gegossen wird.**

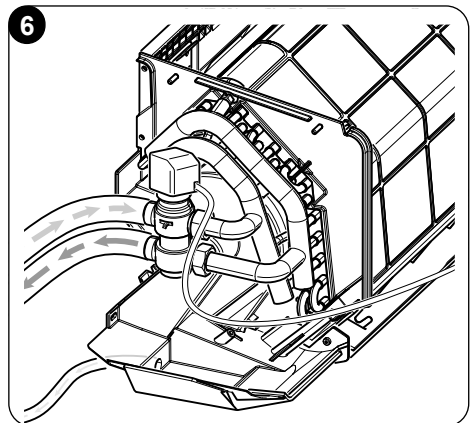
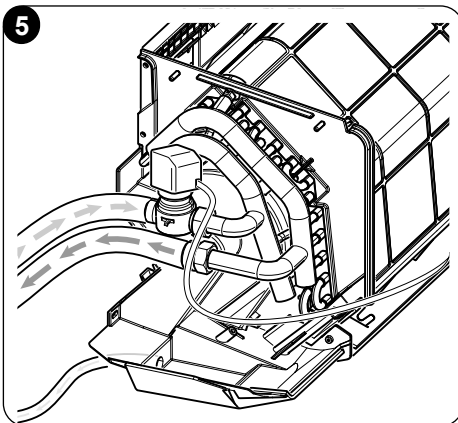

### 3.2.3 - Anbringung der Befestigungsplatte



**SICH VOR DER ANBRINGUNG DER PLATTE VERGEWISSERN, DASS DIE WAND, AN DER MAN DAS GERÄT MONTIEREN MÖCHTE, TRAGFÄHIG IST.**

Wie folgt vorgehen (Abbildungen 7):

- Die mitgelieferte Bohrschablone (B) an der Wand unter Einhaltung der Mindestabstände von der Decke, vom Boden und den seitlichen Wänden platziert; es wird geraten, die Schablone mit Klebeband in der richtigen Lage zu halten (C).
- Die Bohrstellen anzeichnen (es werden 9 Punkte empfohlen).



**Die beiden Bohrlöcher (F) sind für die Wandbefestigung des Geräts vorgesehen.**

- Im Fall von Wänden aus Ziegeln, Beton oder Ähnlichem, 9 Bohrlöcher von 5 mm Durchmesser vornehmen.
- In die Bohrlöcher die Dübel (D) einführen (je nach der Beschaffenheit der Wand die geeigneten Dübel verwenden).
- Durch Anziehen aller Schrauben (E) die Platte (A) an der Wand befestigen.

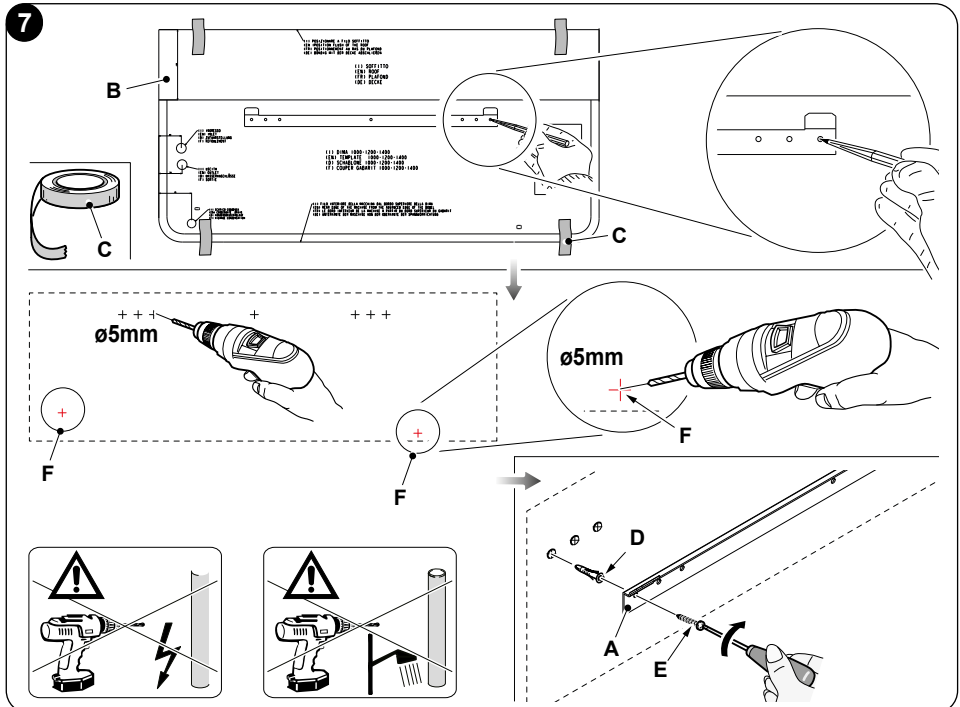

### 3.2.4 -Abbau der Geräteverkleidung

Wie folgt, vorgehen (Abb. 8-9):

- a. Die 4 oberen Schrauben (X) ausschrauben.
- b. Die 2 unteren Schrauben (Y) ausschrauben.

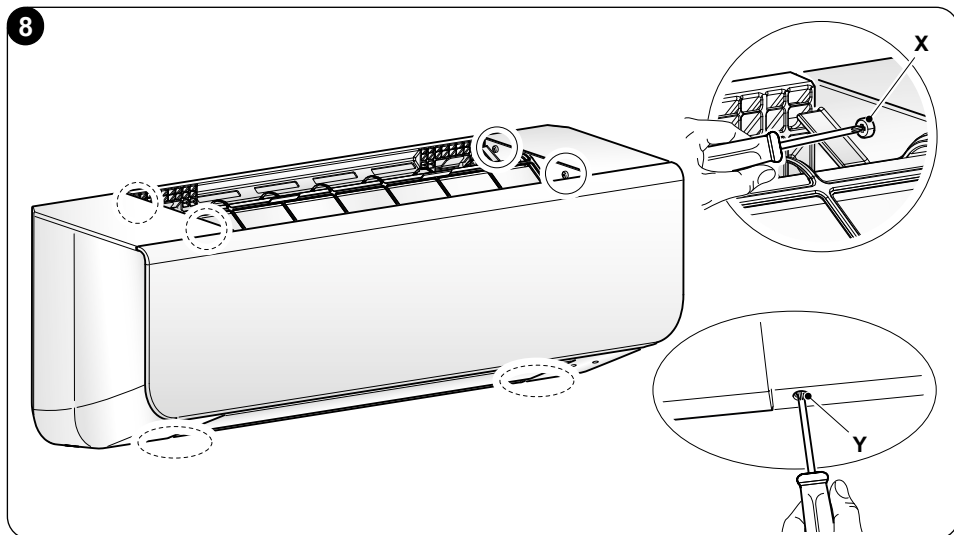

**VOR DEM ENTFERNEN DER FRONTABDECKUNG, DAS ERDUNGSKABEL TRENNEN.**

- c. Die vordere Verkleidung (1a) des Geräts 1) abnehmen, dabei darauf achten, diese nicht zu beschädigen.

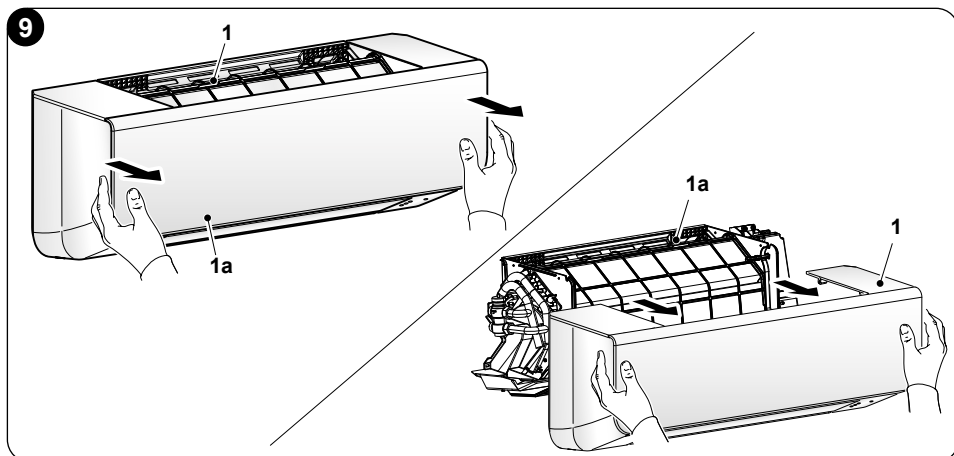

### 3.2.5 - Befestigung des Geräts

Wie folgt, vorgehen (Abb. 10):

- a. Den Bügel (A) auf der Rückseite der Einheit (1) in die Klammer (1a) des Montagebügels einhängen und die Einheit in der Waagerechten und der Senkrechten bewegen, um zu prüfen, dass diese fest eingehängt ist.
- b. Den unteren Teil des Innengeräts gegen die Wand drücken und waagrecht und senkrecht bewegen, um festzustellen, ob es stabil befestigt ist.



**Sobald die ordnungsgemäße Platzierung des Geräts auf dem Haltebügel überprüft wurde, die Befestigung an der Wand vornehmen.**

- c. Mit den Schrauben (V) das Gerät auf der Höhe der zuvor mit Dübeln versehenen Bohrlöcher an der Wand befestigen.

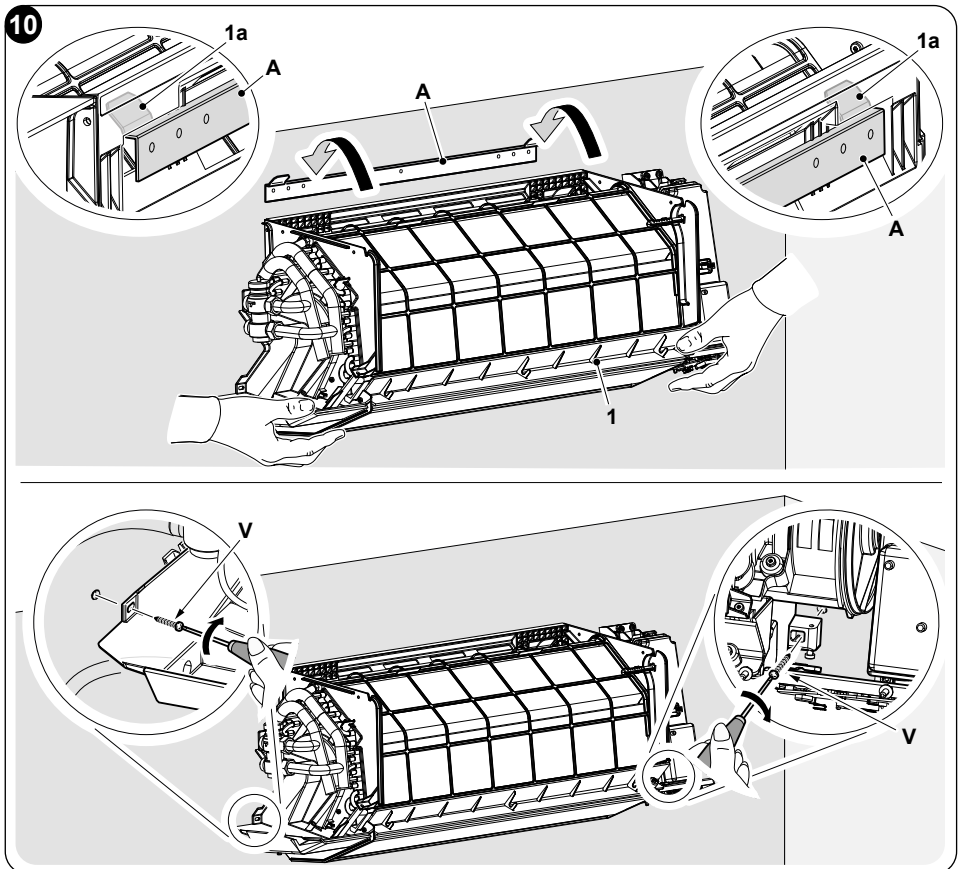

## 4 - WASSERANSCHLUSS

Werkstoff der Rohre	Kupferleitung		
Modell	SLW 1000	SLW 1200	SLW 1400
Durchmesser der Anschlüsse	1/2"	1/2"	1/2"
Mindest-Leitungsdurchmesser	20 mm	20 mm	20 mm
Außendurchmesser Kondensablassrohr	18 mm	18 mm	18 mm



**DER WASSERANSCHLUSS IST VON FACHPERSONAL VORZUNEHMEN.**



- **Einen Doppelmaulschlüssel für den Anschluss der Leitungen an die Einheit verwenden.**
  - **Es wird die Verwendung einer Schlauchleitung für den Wasseranschluss empfohlen.**
  - **Beide Wasserleitungen sorgfältig isolieren (Abb. 11-12).**
- a. Die Wasserleitungen isolieren und anschließen.  
b. Den Kondenswasserablassschlauch isolieren und anschließen.

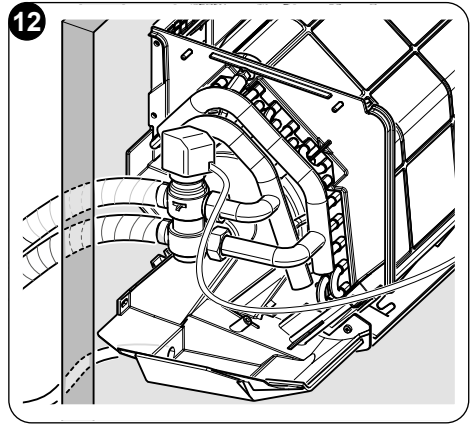
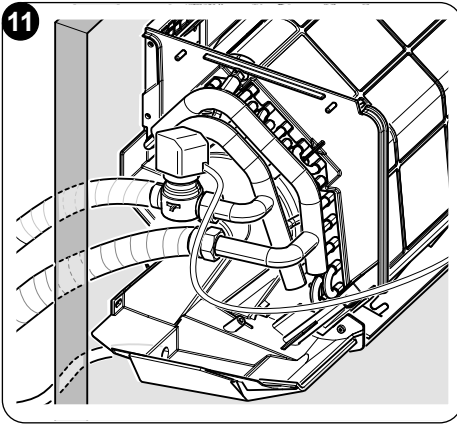

- c. Bei der ersten Installation, die Luft mittels des Entlüftungsventils (S) (Abb. 13) vollständig entweichen lassen.

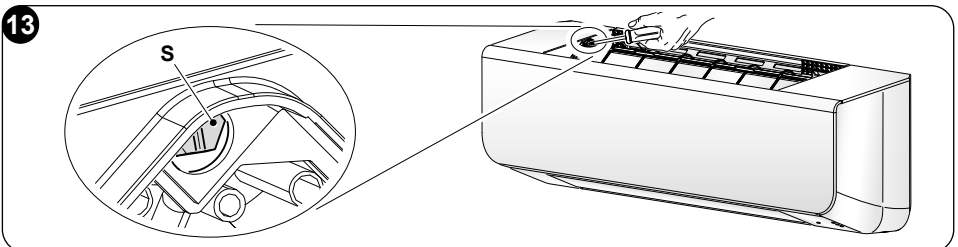



**Es wird empfohlen, diesen Vorgang auch nach einigen Stunden Betrieb des Geräts zu wiederholen und regelmäßig den Druck der Anlage zu überprüfen.**

#### 4.1 - LASTVERLUSTE-DIAGRAMM

Lastverluste von Einheit mit 2-Wege-Ventil oder 3-Wege-Umleitventil in vollkommen geöffneten Stellung.

Lastverluste von Einheit mit 3-Wege-Umleitventil in Bypass-Stellung.

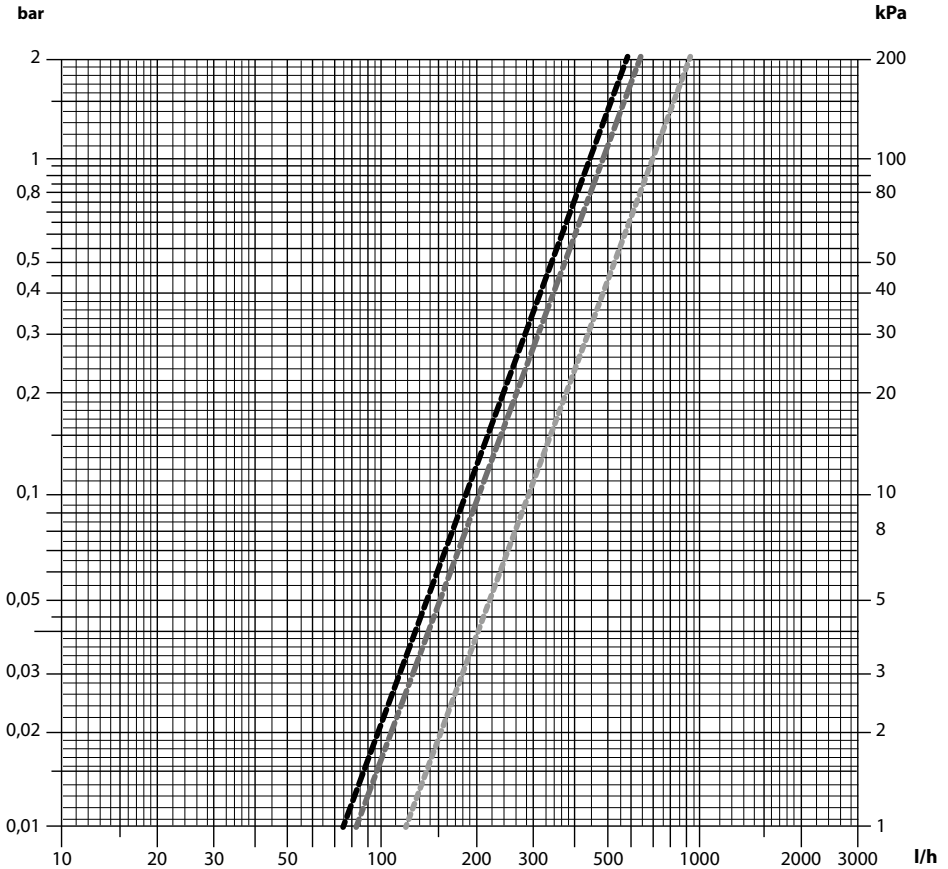

- 1000
- 1200-1400
- 3-Wegeventil in Bypass



## 5 - STROMANSCHLUSS



**Vor der Vornahme eines beliebigen elektrischen Anschlusses, sich vergewissern, dass das Gerät von der Stromversorgung getrennt ist und die Anlagen, an die das Gerät angeschlossen werden soll, den geltenden Vorschriften entsprechen.**

Für den Fall, dass man eine Installation ohne Stecker vornehmen möchte, das nachstehend Beschriebene befolgen:

- Ein abgeschirmtes Kabel mit einem Mindestdurchmesser von  $0,5 \text{ mm}^2$  und einer Höchstlänge von 20 Metern verwenden.
- Die Erdleitung mindestens 20 cm länger als die stromführenden Leitungen belassen.
- Die Leitungen der Erdung an die entsprechende Klemme anschließen.
- Die Leitungen ziehen, um sich zu vergewissern, dass diese ordnungsgemäß angeschlossen sind und anschließend mit der entsprechenden Kabelschelle befestigen.

Für die ordnungsgemäße Bemessung der Sicherungen, wird auf die, auf dem Typenschild angegebene Spannung und den Stromverbrauch verwiesen.



**Um auf die Platine zugreifen zu können, die Schrauben (3a) entfernen und die Tafel (3b) der Klemmleiste (3) entfernen (Abb.14).**

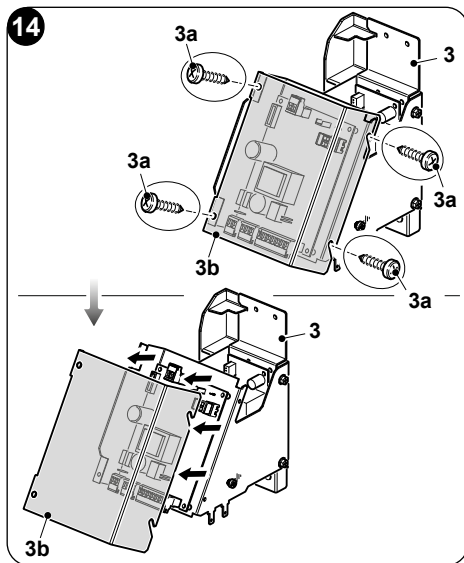

**Der Anschluss des Geräts MUSS die europäischen und nationalen Vorschriften befolgen und MUSS durch einen Fehlerstromschutzschalter zu 30 mA geschützt werden.**



**Der Anschluss an das Stromnetz kann mittels eines festen Anschlusses oder eines beweglichen Steckers erfolgen und MUSS mit einem zweipoligen, den geltenden Normen CEI EN entsprechenden Schalter mit einem Kontaktabstand von mindestens 3mm versehen sein (besser, wenn mit Sicherungen versehen).**



**Der ordnungsgemäße Anschluss an die Erdungsanlage ist unerlässlich, um die Sicherheit des Geräts zu gewährleisten.**

DE - 20





# Legende Schaltplan "BETRIEB DES GEBLÄSEKONVEKTORS MIT DC-MOTOR MITTELS THERMOSTAT 0-10Vdc (J1 - GESCHLOSSEN)" (Abb.X1)

- 0-10 V:** Thermostat 0÷10 V  
(Nur doppelt isolierte Verbindungen verwenden)
- M1:** DC-Motor
- M2:** Klappenmotor
- J1:** Jumper geschlossen, um den Modus „0÷10 V“ zu wählen
- S1:** Mikrosicherheitsschalter Ansauggitter  
(Nur bei einigen Modellen zu verbinden,

- indem die vorhanden Brücke entfernt wird)
- N - F:** Versorgung der Platine 230Vdc - 50Hz
- Y1:** Magnetventil 230V - 50Hz, 1A
- LED:** Modus- bzw. Statusanzeige
- SW1:** Wahlschalter Gerätekonfiguration
- C:** Einwilligungskontakt Kalt-/Warm-Erzeugung

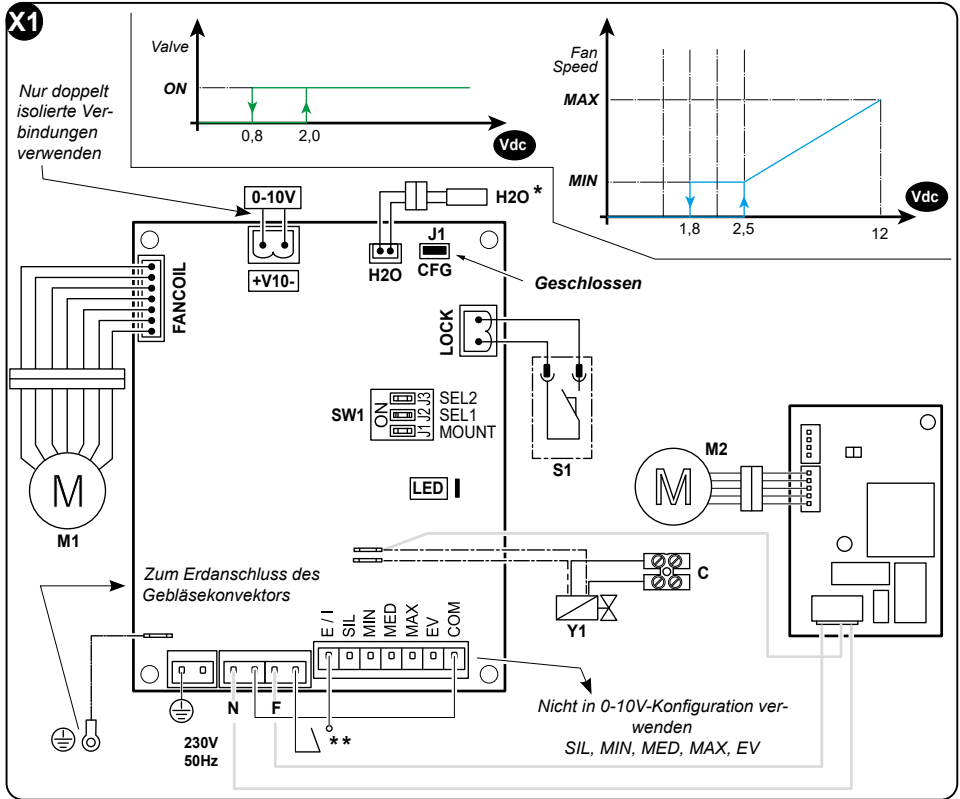

\* Der Wassersensor ist optional, ist er angeschlossen, erlaubt die Platine den Betrieb des Gebläses nur bei für den gewählten Betriebsmodus geeigneter Wassertemperatur (höher als 30°C im Wintermodus und geringer als 20°C im Sommermodus). Ist er nicht angeschlossen, nimmt die Platine keine Kontrolle der Wassertemperatur vor.

\*\* Ist die Verwendung der Wassersonde vorgesehen, ist die Wahl Sommer- bzw. Wintermodus mittels des Kontakts E/I ERFORDERLICH.

Geöffnet = Winter                      Geschlossen = Sommer





Led-Zustand	Betriebsmodus
<b>Aus</b>	Platine in Standby (CV-Kontakt geöffnet)
<b>Ein</b>	Platine in Betrieb (CV-Kontakt geschlossen)
<b>1 Blinkvorgang</b>	Temperatur H2O > 20°C im Sommermodus oder Temperatur H2O < 30°C im Wintermodus
<b>2 Blinkvorgänge</b>	Motor blockiert bzw. nicht angeschlossen oder Sicherheitsgitter geöffnet
<b>3 Blinkvorgänge</b>	Wassertemperatursensor geöffnet oder in Kurzschluss
<b>4 Blinkvorgänge</b>	 <b>DIESE ANZEIGE IST KEIN ALARM</b> Bei jedem Einschaltvorgang prüft das System die Softwareversion der Leistungsstromplatine
<b>5 Blinkvorgänge</b>	Der Feedback des Motors meldet eine Geschwindigkeit > 1400 U/min
<b>6 Blinkvorgänge</b>	Der Feedback des Motors meldet eine Geschwindigkeit < 100 U/min (Siehe Funktion Gesperretes Gebläse)

## 5.1 - EINWILLIGUNGSKONTAKT KALT-/WARM-ERZEUGER

Der Schraubanschluss (C) an den schwarzen und grauen Kabeln des thermoelektrischen Kopfes ist ein spannungsloser Kontakt (geschlossen = Ventil offen, max. 230V, max. 1A) für die Zustimmung beim Einschalten des Kühlers / Heizkessels.

## 5.2 - KONFIGURIERUNG



**Die Platine von der Stromversorgung trennen, bevor die Wahlschalter konfiguriert werden.**

### J1 - MOUNT

ON: Hohe Wandmontage des Geräts.  
OFF: Nicht verwendet.

### J2 - SEL1 und J3 - SEL2

SEL1	SEL2	
OFF	OFF	Nicht verwendet.
OFF	ON	Nicht verwendet.
ON	OFF	Gerät mit Klappe
ON	ON	Nicht verwendet.

Nur beim ersten Einschalten der Platine, führt das Relais des Ventils etwa 3 Sekunden lang eine Reihe von Schaltungen zur Bestätigung der gewählten Konfiguration aus.

Nach Abschluss der Arbeiten, die zuvor abgenommenen Teile wieder anbringen und dabei darauf achten, das Erdkabel erneut anzuschließen. Die Abdeckung mit den 6 Schrauben befestigen und das Gerät mit Strom versorgen.





**Ist das Gerät für den Fernbedienungs-Betrieb konfiguriert, wird die an Bord des Gebläsekonvektors installierte Luftsonde ignoriert.**

## 6 - BETRIEBSBEDINGUNGEN

Für einen sicheren und wirkungsvollen Betrieb, das Gerät bei folgenden Temperaturen betreiben.

Modus	Wassereintrittstemperatur
Kühlen	3°C- 20°C
Heizbetrieb	30°C- 70°C



- **Wird das Gerät nicht innerhalb der angegebenen Werte benutzt, könnten Betriebsstörungen auftreten.**
- **Es ist normal, dass sich auf der Oberfläche des Geräts Kondenswasser bildet, wenn der Feuchtigkeitsgehalt des Raums sehr hoch ist; in diesem Fall Fenster und Türen schließen.**
- **Betriebsdruck des Hydrauliksystems: Max: 10 bar - Min: 1,5 bar**

## 7 - EINSTELLUNG DER BETRIEBSMODI

Es ist möglich, die unterschiedlichen Betriebsmodi des Geräts mithilfe der Fernbedienung und mittels App zu bedienen und einzustellen.

Für weitere Auskünfte, in den entsprechenden Gebrauchsanweisungen nachschlagen.

## 8 - WARTUNG UND REINIGUNG



**Vor Wartungseingriffen und Reinigungen immer sicherstellen, dass der Stecker aus der Steckdose gezogen wurde.**



**Beim Herausnehmen des Filters die Metallteile des Geräts nicht berühren. Verletzungsgefahr durch scharfe Kanten.**



**Zur Reinigung der Innenteile des Klimageräts kein Wasser verwenden. Wasser kann die Isolierung beschädigen und somit eine erhöhte Stromschlaggefahr bewirken.**



## 8.1 - REINIGUNG

### 8.1.1 Reinigung des Geräts

- Zur Reinigung des Geräts ein trockenes Tuch verwenden.
- Es kann auch ein mit kaltem Wasser angefeuchteter Lappen zur Reinigung des Geräts verwendet werden, falls dieses stark verschmutzt ist.



**Zur Reinigung des Geräts keine chemisch behandelten oder antistatischen Lappen verwenden. Weder Benzin, Lösungsmittel, Poliermittel, Lösungsmittel oder Ähnliches verwenden. Diese Produkte können Brüche oder Verformungen der Kunststoffoberfläche verursachen.**

### 8.1.2 -Reinigung des Luftsaugfilters

Um eine wirksame Filterung der Innenluft und einen guten Betrieb Ihres Geräts zu gewährleisten, ist es unerlässlich, die Luftfilter (7) regelmäßig alle 2 Wochen zu reinigen (bei häufiger Benutzung). Wie folgt vorgehen:

- Aus der im oberen Teil des Geräts befindlichen Öffnung kann mittels der auf dem Rahmen des Filterhalters (8) angebrachten Laschen (7a) die Filtergruppe (7) herausgezogen werden (Abb. 15).

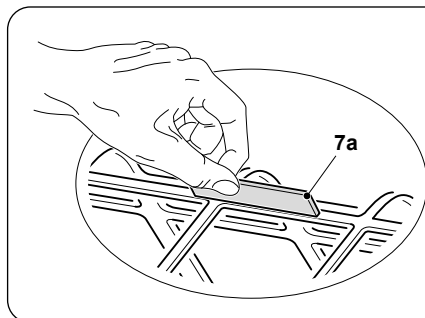
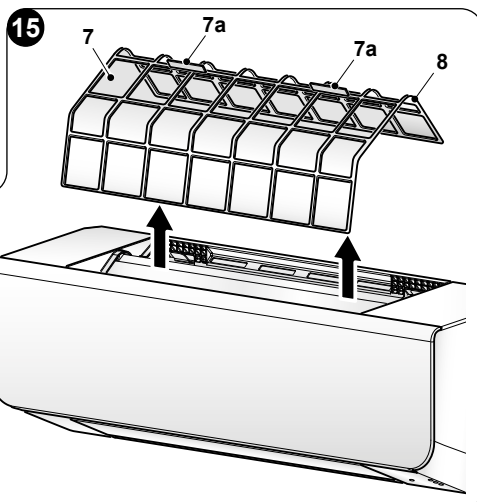

- Die Filter (7) sind mit einem gegen die Richtung der Staubansammlung gerichteten Wasserstrahl gewaschen oder mit einem Staubsauger gereinigt werden (Abb. 16).
- Für den Fall von besonders schwer zu beseitigenden Schmutz (wie Fett oder Verkrustungen anderer Art) ist erforderlich, die Filter vorab in eine Lösung aus Wasser und neutralem Reinigungsmittel zu tauchen.

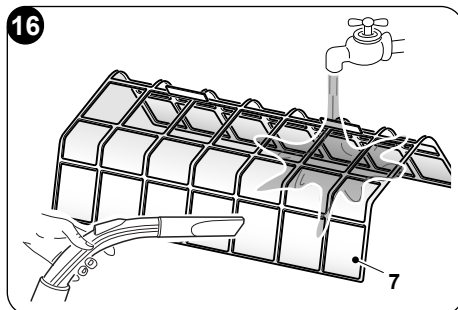

- d. Vor dem erneuten Einsetzen der Filter ist es angebracht, diese zu schütteln, um das während der Wäsche angesammelte Wasser zu beseitigen.



***Sind die Filter (7) beschädigt, diese austauschen.***

- e. Überprüfen, dass die Filter (7) vollkommen trocken sind.  
 f. Die Filter (7) ordnungsgemäß in ihre Aufnahmen einsetzen.  
 g. Überprüfen, dass der Filter vollkommen trocken ist.



***Das Gerät nicht ohne die Filter (7) benutzen.***

## 8.2 - WARTUNG

Soll das Gerät über einen längeren Zeitraum nicht verwendet werden, folgendermaßen vorgehen:

- Einige Stunden lang das Gerät in der Betriebsart „nur Gebläse“ einschalten, damit das Gerät im Innenbereich trocknet.
- Das Gerät stoppen und die Versorgung trennen.
- Die Luftfilter reinigen.
- Die Wasserhähne schließen.
- Besteht Frostgefahr, sicherstellen, dass der Anlage Frostschutzmittel zugesetzt wurde, andernfalls die Anlage entleeren.



***Die Frostschutzfunktion ist nicht aktiv.***

Vorab-Kontrollen vor dem Betrieb des Klimageräts:

- Die Filter nach längerem Nichtgebrauch des Klimageräts reinigen.
- Sicherstellen, dass der Lufteintritt und -Austritt nicht verstopft ist (vor allem nach längerem Nichtgebrauch des Klimageräts).

## 9 - BEHEBUNG DER PROBLEME

**Sollte sich eine der folgenden Störungen ereignen, das Gerät abstellen, von der Netzversorgung trennen und den Händler kontaktieren.**

- Eine Sicherheitsvorrichtung, wie eine Sicherung oder ein Schalter schreitet häufig ein.
- Das Gerät weist einen Wasserverlust auf.
- Andere Störungen.

### 9.1 - FUNKTION GESPERRTES GEBLÄSE

- Wenn die Platine vom Gebläsemotor ein Feedback von nicht ordnungsgemäßer Geschwindigkeit erhält (Motor nicht angeschlossen, blockiert, defekt usw.), beginnt die grüne Led nach 5 Sekunden 6 Mal zu blinken und das Geschwindigkeitssignal zum Motor wird auf die Mindestgeschwindigkeit gesetzt.



- b. Nach 20 Sekunden Betrieb des Gebläsemotors, versucht die Platine, erneut das vom Motor erhaltene Feedback 10 Sekunden lang zu prüfen.
- c. Hält der Fehler 5 aufeinander folgende Male an, wird der Motor abgestellt und die grüne Led beginnt, 2 Mal zu blinken.  
Um das System wiederherzustellen, muss die Platine abgeschaltet und wieder eingeschaltet werden.

## 9.2 - ANZEICHEN, DIE NICHT AUF EINEN FEHLERHAFTEN BETRIEB DES GERÄTS HINWEISEN

### Austritt eines weißlichen Nebels aus dem Gerät

Wenn man die Funktion Kühlen in einem Raum mit einem hohen Feuchtigkeitsgehalt startet und das Innere des Geräts sehr verschmutzt ist, erfolgt die Verteilung der Temperatur im Raum nicht gleichmäßig. In diesem Fall ist eine Reinigung des Geräteinneren erforderlich. Sich für nähere Einzelheiten über die Reinigung des Geräts an den Händler wenden.

Dieser Vorgang erfordert einen Fachmann.

### Geräuschentwicklung während des Betriebs

- a. Das Gerät gibt im Modus Kühlen oder im Augenblick des Anhaltens einen tiefen Dauerton aus, einem Brummen ähnlich.  
Dieses Geräusch wird vom Betrieb der Ablasspumpe (Zubehör auf Wunsch) erzeugt.
- b. Das Gerät gibt ein Quietschgeräusch von sich, wenn das System nach dem Betrieb im Heizmodus anhält.  
Dieses Geräusch wird durch die Ausdehnung und die Kontraktion der Kunststoffteile aufgrund der Temperaturschwankung verursacht.

### Austritt von Staub aus dem Gerät

- a. Dies geschieht, wenn das Gerät das erste Mal nach einem langen Zeitraum benutzt wird und hängt von der Ansammlung von Staub im Geräteinneren ab.

### Das Gerät verströmt Gerüche

- a. Das Gerät kann die Gerüche der Räume, Möbel, Zigaretten usw. aufnehmen und wieder in den Raum verströmen.

## 9.3 - STÖRUNGEN UND MÖGLICHE ABHILFEN

Vor der Anforderung eines Kundendiensteingriffs oder einer Reparatur, folgende Punkte berücksichtigen.

STÖRUNG	URSACHE	WELCHE MASSNAHME MUSS ERGRIFFEN WERDEN?
Das Gerät startet nicht	Fehlende Stromversorgung	Rückkehr der Stromversorgung abwarten
	Ausgeschalteter Schalter	Das Gerät einschalten
	Mögliches Durchbrennen der Sicherung des Schalters	Die Sicherung ersetzen
	Akkus der Fernbedienung leer oder Defekt der Fernbedienung	Die Akkus austauschen oder die Fernbedienung untersuchen

>>>>>



STÖRUNG	URSACHE	WELCHE MASSNAHME MUSS ERGRIFFEN WERDEN?
Die Luft zirkuliert ordnungsgemäß, die Kühlung ist jedoch unzureichend	Nicht korrekt eingestellte Temperatur	Die richtige Temperatur einstellen
Wenig wirksame Kühlung	Ansammlung von Schmutz in der Wärmetauscherbatterie des Geräts	Die Wärmetauscherbatterie reinigen
	Der Luftfilter ist verschmutzt	Den Luftfilter reinigen
	Verstopfung des Lufteinlasses des Geräts	Die Verschmutzungen beseitigen, um den Luftfluss wiederherzustellen
	Tür oder Fenster offen	Türen und Fenster schließen
	Direkte Sonneneinstrahlung ausgesetzt	Mit Vorhängen vor den Sonnenstrahlen schützen
	Zu viele Wärmequellen	Die Wärmequellen verringern
Wenig wirksame Heizung	Zu hohe Außentemperatur	Die Kühlleistung des Klimageräts nimmt ab (normal)
	Außentemperatur unter 7°C	Eine Heizvorrichtung benutzen
Unmöglich, die Lüftergeschwindigkeit zu verändern	Tür oder Fenster teilweise geöffnet	Türen und Fenster schließen
	Kontrollieren, ob der auf dem Display angezeigte MODUS AUTO (Automatik) ist	Wählt man den Automatikmodus, regelt das Gerät die Lüftergeschwindigkeit automatisch
	Warmluftschutz im Kühlmodus	Die Eingangstemperatur im Kühlmodus verringern, die Eingangstemperatur im Heizmodus erhöhen
Die Anzeige TEMP wird nicht angezeigt	Kaltluftschutz im Heizmodus	
	Kontrollieren, ob der auf dem Display angezeigte MODUS FAN (Lüftung) ist	Im Lüftungsmodus kann die Temperatur nicht verändert werden

**Niemals versuchen, das Gerät selbstständig zu reparieren.**

***Falls das Problem weiterhin besteht, wenden Sie sich an den örtlichen Händler oder an den nächsten Kundendienst. Legen Sie dabei detaillierte Angaben zur Störung und zum Gerätemodell vor.***







<b>0 - INFORMACIONES GENERALES.....</b>	<b>3</b>
0.1 - SIMBOLOGÍA.....	3
0.2 - PICTOGRAMAS INFORMATIVOS.....	3
0.3 - ADVERTENCIAS GENERALES.....	4
0.4 - INFORMACIÓN IMPORTANTE DE SEGURIDAD .....	5
0.5 - INFORMACIÓN SOBRE LA INSTALACIÓN .....	10
0.6 - ZONAS DE RIESGO .....	10
0.7 - USO PREVISTO.....	10
<b>1 - DESCRIPCIÓN DEL APARATO .....</b>	<b>11</b>
1.1 - IDENTIFICACIÓN DE LOS COMPONENTES PRINCIPALES (Fig.1).....	11
1.2 - DESCRIPCIÓN DEL APARATO (Fig.2).....	12
1.3 - DIMENSIONES GENERALES (Fig.3).....	12
<b>2 - SECUENCIA DE INSTALACIÓN .....</b>	<b>12</b>
<b>3 - INSTALACIÓN DEL APARATO .....</b>	<b>13</b>
3.1 - INSPECCIÓN Y MANEJO DE LA UNIDAD.....	13
3.2 - INSTALACIÓN DEL APARATO .....	13
3.2.1 - Lugar de instalación.....	13
3.2.2 - Posicionamiento tubos del agua y de descarga de la condensación .....	14
3.2.3 - Montaje de la placa de fijación .....	15
3.2.4 - Desmontaje de la carcasa del aparato .....	16
3.2.5 - Fijación del aparato.....	17
<b>4 - CONEXIÓN HIDRÁULICA.....</b>	<b>18</b>
4.1 - GRÁFICO PÉRDIDAS DE CARGA.....	19
<b>5 - CONEXIÓN ELÉCTRICA.....</b>	<b>20</b>
5.1 - CONTACTO AUTORIZACIÓN ENCENDIDO DEL GENERADOR DE CALOR/FRÍO .....	23
5.2 - CONFIGURACIÓN .....	23
<b>6 - CONDICIONES DE TRABAJO.....</b>	<b>24</b>
<b>7 - CONFIGURACIONES DEL MODO DE FUNCIONAMIENTO.....</b>	<b>24</b>
<b>8 - MANTENIMIENTO Y LIMPIEZA .....</b>	<b>24</b>
8.1 - LIMPIEZA .....	25
8.1.1 - Limpieza del aparato.....	25
8.1.2 - Limpieza del filtro de aire.....	25
8.2 - MANTENIMIENTO .....	26
<b>9 - SOLUCIÓN DE LOS PROBLEMAS .....</b>	<b>26</b>
9.1 - FUNCIÓN VENTILADOR BLOQUEADO .....	26
9.2 - SÍNTOMAS QUE NO INDICAN UN MAL FUNCIONAMIENTO DEL APARATO .....	27
9.3 - INCONVENIENTES Y POSIBLES RECURSOS .....	27



## DATOS TÉCNICOS

Para los datos de las absorciones de potencia, refiérase a la placa de las características técnicas de la unidad.

Modelos		1000	1200	1400
Descripción				
Contenido agua batería	l	0,75	0,97	0,97
Presión máxima de funcionamiento	bar	10	10	10
Temperatura máxima de entrada del agua	°C	70	70	70
Temperatura mínima de entrada del agua	°C	3	3	3
Conexiones hidráulicas	-	1/2	1/2	1/2
Voltaje de suministro	V- ph Hz	230 -1 50	230 -1 50	230 -1 50



### DESGUACE

Este símbolo sobre el producto o su embalaje, indica que el mismo no puede ser tratado como residuo doméstico habitual, sino debe ser entregado en un punto de recogida para el reciclado de aparatos eléctricos y electrónicos. Con su contribución para el desguace correcto de este producto, protegerá el medio ambiente y la salud de sus prójimos. Con un desguace erróneo, se pone en riesgo el medio ambiente y la salud. Otras informaciones sobre el reciclado de este producto las obtendrá de su ayuntamiento, recogida de basura o en el comercio donde haya adquirido el producto. Esta norma es válida únicamente para los estados miembros de la UE.



## 0 - INFORMACIONES GENERALES

En primer lugar, deseamos darle las gracias por haber elegido uno de nuestros aparatos.

Documento reservado en conformidad con la ley con prohibición de reproducción y transmisión a terceros sin autorización explícita del fabricante.

El aparato puede ser actualizado y, por lo tanto, presentar detalles diferentes a los ilustrados, sin constituir, por ello, perjuicio para los textos contenidos en este manual.

### 0.1 - SIMBOLOGÍA

Los pictogramas presentes en este capítulo permiten suministrar rápidamente y de manera unívoca informaciones necesarias para la correcta utilización de la máquina en condiciones de seguridad.

### 0.2 - PICTOGRAMAS INFORMATIVOS



#### TENSIÓN ELÉCTRICA PELIGROSA

Señala al personal interesado que la operación descrita presenta, si no es realizada respetando las normativas de seguridad, el riesgo de sufrir un choque eléctrico.



#### PELIGRO

Señala que el aparato utiliza refrigerante inflamable. Si sale refrigerante y se expone a una fuente de ignición externa, existe el riesgo de incendio.



#### PELIGRO GENÉRICO

Señala al personal implicado que, si la operación descrita no se realiza respetando las normas de seguridad, existe el riesgo de sufrir daños físicos.



#### PELIGRO DE FUERTE CALOR CALORE

Señala al personal implicado que, si la operación descrita no se realiza respetando las normas de seguridad, existe el riesgo de sufrir quemaduras a causa del contacto con componentes a temperatura elevada.



#### NO CUBRIR

Señala al personal implicado que está prohibido cubrir el aparato para evitar que se recaliente.



#### ATENCIÓN

- Señala que este documento se tiene que leer con atención antes de instalar y/o utilizar el aparato.
- Señala que este documento se debe leer cuidadosamente antes de cualquier operación de mantenimiento y/o limpieza.





- Indica que el personal de asistencia debe manejar el aparato ateniéndose al manual de instalación.



#### **Servicio**

Marca las situaciones en las cuales se debe informar el:

**SERVICIO ASISTENCIA TÉCNICA A CLIENTES**



#### **Índice**

Los párrafos precedidos por este símbolo, contienen informaciones y prescripciones muy importantes, particularmente por lo que respecta a la seguridad.

La falta de observación de los mismos puede comportar:

- peligro para la incolumidad de los operadores
- pérdida de la garantía de contrato
- declinación de las responsabilidades de la empresa constructora.



#### **Mano levantada**

Contrassegna azioni che non si devono assolutamente fare.

### **0.3 - ADVERTENCIAS GENERALES**

**CUANDO SE UTILIZAN APARATOS ELÉCTRICOS, PARA REDUCIR EL RIESGO DE INCENDIO, DE DESCARGAS ELÉCTRICAS Y DE PROVOCAR DAÑOS A PERSONAS, ES NECESARIO TOMAR SIEMPRE LAS MEDIDAS DE SEGURIDAD ADECUADAS Y TENER EN CUENTA LOS SIGUIENTES CONSEJOS:**

1. Leer atentamente el presente manual antes de realizar cualquier tipo de operación (instalación, mantenimiento, uso) y abstenerse escrupulosamente a todo lo que se encuentra descrito en cada uno de los capítulos.
2. Dé a conocer las presentes instrucciones a todo el personal que participe en el transporte y la instalación de la máquina.
3. La empresa constructora no asume ninguna responsabilidad por daños en personas o cosas que deriven de la falta de observación de las normas contenidas en el presente manual.
4. La empresa constructora se reserva el derecho de aportar modificaciones en cualquier momento en los propios modelos, manteniendo, sin embargo, las características esenciales descritas en el presente manual.
5. Conserven con cuidado este manual para consultas posteriores.
6. Si las instalaciones son llevadas a cabo sin respetar las advertencias indicadas en el presente manual y la utilización no observa los límites de temperatura prescritos decae automáticamente la garantía.
7. El ordinario mantenimiento de los filtros y la limpieza general externa pueden ser realizadas incluso por el usuario, ya que no comportan operaciones



difíciles o peligrosas.

8. Durante el montaje, y en cada operación de mantenimiento, es necesario respetar las precauciones citadas en este manual y en las etiquetas dentro del

o sobre el aparato, y también adoptar cualquiera precaución sugerida por el sentido común y por las Normativas de Seguridad vigentes en el lugar de instalación.

#### 0.4 - INFORMACIÓN IMPORTANTE DE SEGURIDAD

Las precauciones de seguridad expuestas se dividen en dos categorías. En ambos casos, se proporciona información de seguridad, que se debe leer atentamente.



##### ADVERTENCIAS

El incumplimiento de estas precauciones puede causar la muerte.



##### ATENCIÓN

El incumplimiento de estas precauciones puede ocasionar lesiones o daños al equipo.



##### ADVERTENCIAS

1. Asegúrese de que las operaciones de instalación, reparación y asistencia las realice solo personal adecuadamente formado y cualificado.
2. La ejecución errónea de estas operaciones puede ocasionar descargas eléctricas, cortocircuitos, pérdidas, incendios y otros daños al aparato.
3. Atégase escrupulosamente a las instrucciones de instalación. Una instalación defectuosa puede ocasionar pérdidas de agua, descargas eléctricas e incendios.
4. Efectúe la instalación utilizando los accesorios suministrados y los componentes especificados. En caso contrario, el aparato puede caer y se pueden producir pérdidas de agua, descargas eléctricas e incendios.
5. La unidad se debe instalar a una altura mínima de 2,21 m del pavimento.
6. La unidad no se tiene que instalar en un local que se utilice como lavandería.
7. Desconecte los circuitos de alimentación antes de acceder a los bornes.
8. Las conexiones hidráulicas del aparato deben indicar, con palabras o símbolos, la dirección de circulación de los líquidos.
9. Para las intervenciones eléctricas, atégase a las normas nacionales en materia de cableados, a la normativa vigente y a estas instrucciones de instalación. Es necesario utilizar un circuito independiente y una toma única. Una capacidad insuficiente del circuito o una conexión eléctrica defectuosa pueden ocasionar descargas eléctricas e incendios.



10. Utilice el cable indicado y conéctelo y fíjelo de forma segura de manera que ninguna fuerza externa actúe en el borne. Una conexión incorrecta o poco estable puede ocasionar un sobrecalentamiento o incendio en el punto de unión.
11. El cableado debe colocarse con esmero de manera que la cubierta del panel de control quede fijada correctamente. Si la cubierta no queda correctamente fijada, el punto de conexión del borne puede sobrecalentarse y se pueden producir incendios o descargas eléctricas.
12. Si el cable de alimentación está dañado, debe ser sustituido por el fabricante, uno de sus técnicos de asistencia u otra persona igualmente cualificada para, así, evitar situaciones de riesgo.
13. El cableado fijo tiene que estar dotado con un interruptor omnipolar con una separación entre contactos de al menos 3 mm entre todos los polos.
14. La temperatura del agua fría dentro de la unidad no debe estar inferior a los 3°C, mientras que el agua caliente no debe superar los 70°C. El agua debe ser limpia y la calidad del aire tiene que presentar un valor de pH comprendido entre 6,5 y 7,5.
15. No desconecte manualmente la alimentación eléctrica cuando el aparato está funcionando ya que esto puede ocasionar que funcione mal.
16. Pida a su distribuidor que le instale el aparato.  
Una instalación incompleta, realizada por el usuario, puede ocasionar pérdidas de agua, descargas eléctricas o incendios.
17. Para mejoras, reparaciones o mantenimiento, diríjase a su distribuidor.  
Una ejecución errónea de estas operaciones puede ocasionar pérdidas de agua, descargas eléctricas o incendios.
18. Si observa algo extraño durante el funcionamiento (como ruido inusual, mal olor, humo, aumento anómalo de la temperatura, dispersiones eléctricas, etc.), apague inmediatamente el aparato y desconecte la alimentación eléctrica. Para eventuales reparaciones diríjase solamente a un centro de asistencia técnica autorizado por el fabricante y soliciten el empleo de piezas de recambio originales. La falta de respeto de todo lo antes expuesto puede poner en peligro la seguridad del aparato.
19. No moje la unidad interior ni el mando a distancia.  
Podrían producirse cortocircuitos o incendios.
20. Si se quema un fusible, no lo sustituya con uno de diferente amperaje y no utilice ningún tipo de cables.  
El uso de cables o hilos de cobre puede ocasionar averías en la unidad o un incendio.
21. La exposición prolongada a corrientes de aire puede ser perjudicial para la salud.
22. No inserte dedos, barras u otros objetos en las rejillas de entrada o salida



del aire. Cuando el ventilador gira a una velocidad elevada puede ocasionar lesiones.

23. No utilice aerosoles inflamables, como laca, fijadores o pintura, cerca del aparato ya que pueden ocasionar un incendio.
24. No toque las aletas horizontales de salida del aire cuando la función de oscilación está activa. Los dedos pueden quedar atrapados o el aparato se puede averiar.
25. No obstruya en modo alguno las rejillas de entrada y salida aire.
26. No inserta objetos extraños en las rejillas de entrada y salida aire ya que hay el riesgo de descargas eléctricas, incendio o daños al aparato.  
El contacto con el ventilador girando a velocidad elevada puede ser peligroso.
27. No inspeccione la unidad ni efectúe el mantenimiento personalmente. Reparar uno mismo el aparato es muy peligroso. Contacte con un profesional cualificado.
28. No deseche este producto como un residuo sin clasificar. La unidad se debe llevar a un punto de reciclaje para que se elimine como un residuo especial.
29. La causa más común de recalentamiento es el deposito de polvo o pelusa en el aparato. Remover regularmente estas acumulaciones desconectando el aparato de la toma de corriente y succionando las rejillas.
30. En el caso de que se decida no utilizar un aparato de este tipo nunca más, se recomienda hacer inofensivas las partes del aparato susceptibles a constituir un peligro, especialmente para los niños que podrían utilizar el aparato fuera de servicio para sus propios juegos.



## ATENCIÓN

1. Antes de efectuar la instalación, es necesario comprobar que el cable de puesta de tierra no esté bajo tensión. Si el cable está bajo tensión, instale la unidad solo tras reparar la instalación.
2. Conecte el aparato a la toma de tierra. No conecte el cable de puesta a tierra a tuberías del agua o del gas, a pararrayos o al cable de tierra del teléfono. Una puesta a tierra incompleta puede ocasionar descargas eléctricas.
3. Instale un interruptor diferencial. Si no se instala un interruptor diferencial, se pueden producir descargas eléctricas.
4. No se permite conectar el aparato a la fuente de alimentación sin haber terminado primero el cableado eléctrico y la conexión hidráulica.
5. Siguiendo las instrucciones de este manual, instale el tubo de descarga para asegurar un drenaje correcto y aisle las tuberías para evitar que se forme condensación. Una mala colocación del tubo de descarga puede ocasionar pérdidas de agua y daños materiales.



6. Instale el aparato, los cables de alimentación y los cables de conexión a una distancia de al menos 1 metro de televisores o radios para evitar interferencias en las imágenes o ruido. En función de la longitud de onda de radio, es posible que 1 metro no sea suficiente para eliminar el ruido.
7. No instale el acondicionador en los lugares o en las condiciones siguientes:
  - Presencia de gases cáusticos en el aire (por ejemplo: presencia de sulfuros o cerca de fuentes termales)
  - Fuertes oscilaciones de tensión (fábricas)
  - Cocinas con una alta concentración de gases oleosos
  - Presencia de fuertes ondas electromagnéticas
  - Presencia de materiales o gases inflamables
  - Presencia de líquidos ácidos o alcalinos en fase de evaporación
  - Otras condiciones especiales.
8. No utilice el aparato para fines diferentes a los previstos. Para evitar deterioros de la calidad, no utilice la unidad para enfriar instrumentos de precisión, alimentos, plantas, animales u obras de arte.
9. Antes de realizar la limpieza, asegúrese de parar el aparato, apagar el interruptor o desconectar el cable de alimentación para evitar descargas eléctricas y lesiones.
10. Compruebe la puesta a tierra del aparato.
11. Para evitar descargas eléctricas, asegúrese de que la unidad posea una toma de tierra y que el cable de tierra no esté conectado a tuberías del agua o del gas, a pararrayos o al cable de tierra del teléfono.
12. Para evitar descargas eléctricas, no toque el acondicionador con las manos mojadas.
13. No toque las aletas de la batería para el intercambio térmico. Las aletas están muy afiladas y pueden ocasionar cortes.
14. No coloque objetos que la humedad pueda dañar debajo del aparato. Puede formarse condensación si el grado de humedad es superior al 80 %, si la salida de descarga está obstruida o si el filtro está sucio.
15. Tras un uso prolongado, compruebe que el soporte y las conexiones de la unidad no estén dañados. En caso de daños, la unidad puede caerse y ocasionar lesiones.
16. Para evitar la falta de oxígeno, ventile bien el local donde se encuentra el aparato si también utiliza aparatos con quemador.
17. Coloque el tubo de descarga de manera que se asegure un correcto drenaje de la condensación. Un drenaje incompleto puede causar daños por humedad al edificio, a los muebles, etc.





18. No toque nunca los componentes del interior de la caja eléctrica. No quite el panel frontal. Algunos componentes del interior son peligrosos y, si se tocan, el aparato se puede dañar.
19. No exponga a niños, plantas o animales a corrientes de aire directas. La exposición a corrientes puede ser perjudicial para niños, plantas o animales.
20. No permita que los niños se suban a la unidad y no coloque objetos sobre ella. Si caen, pueden ocasionar lesiones.
21. No pulse el botón del mando a distancia con objetos duros o puntiagudos ya que pueden dañarlo.
22. No utilice el aparato si, en el lugar, si recientemente ha sido rociado insecticida de gas o en presencia de di inciensos encendidos, vapores químicos o residuos oleaginosos.
23. En caso de sustitución de componentes utilizar exclusivamente repuestos originales.
24. Si la unidad no se utiliza por un período prolongado o si no hay nadie en la habitación climatizada, se recomienda desconectar la alimentación eléctrica para evitar accidentes.
25. No utilice detergentes líquidos o corrosivos para limpiar la unidad ni pulverice agua u otros líquidos en ella, ya que estos productos pueden dañar los componentes de plástico o, incluso, provocar descargas eléctricas.
26. No deje el aparato funcionando durante largos periodos si la humedad es elevada y hay puertas o ventanas abiertas. La humedad podría condensarse y mojar o dañar los muebles.
27. Limpie el aparato con un paño húmedo; no utilice productos o materiales abrasivos. Para la limpieza de los filtros, ver el párrafo correspondiente.
28. No utilice el aparato en lugares con considerables cambios de temperatura ya que se podría formar condensación en el propio aparato.
29. No utilice el aparato si los filtros no está posicionados correctamente.
30. No coloque aparatos que produzcan llamas libres en puntos expuestos a corrientes de aire o debajo el aparato.
31. El desmontaje, la reparación o la o reconversión por parte de una persona no autorizada podría causar daños graves y anulará la garantía del fabricante.
32. No utilice el aparato en caso de avería o de mal funcionamiento, si el cable de alimentación eléctrica está dañado o si se ha dañado de cualquier forma. Apague el aparato, desconecte la alimentación eléctrica y hágalo controlar por personal profesionalmente cualificado.



## 0.5 - INFORMACIÓN SOBRE LA INSTALACIÓN

1. Para una correcta instalación, lea primero este manual.
2. El acondicionador debe ser instalado por personal cualificado.
3. Durante la instalación del aparato y de las tuberías, siga las instrucciones del manual en la medida de lo posible.
4. Si el aparato se instala sobre una superficie metálica del edificio, aíslalo eléctricamente de acuerdo con las normas vigentes para aparatos eléctricos.
5. Una vez terminada la instalación del aparato, antes de ponerlo en marcha, contrólolo con esmero.

## 0.6 - ZONAS DE RIESGO

- El ventiloconvector no se debe instalar en ambientes con gases inflamables o explosivos ni en lugares muy húmedos (lavanderías, invernaderos, etc.); tampoco deben instalarse en locales donde haya otras máquinas que sean una fuerte fuente de calor ni cerca de una fuente de agua salada o sulfurosa.
- NO use gases, gasolina u otros líquidos inflamables cerca del ventiloconvector.
- Sólo utilicen los componentes suministrados (vea párrafo 1.2). El uso de partes que no son estándar podría causar pérdidas de agua, descargas eléctricas, incendios y lesiones o daños a cosas.
- No instale el aparato en áreas con aire salobre (cerca de la costa, etc.).

Los electrodomésticos eliminados en vertederos al aire libre o enterrados pueden desprender sustancias peligrosas en los acuíferos con la consiguiente contaminación de la cadena alimentaria y daños a la salud y al bienestar de las personas.

## 0.7 - USO PREVISTO

- El ventiloconvector debe ser utilizado exclusivamente para calentar, refrescar, deshumidificar y filtrar el aire (según se desee), con la única finalidad de obtener una temperatura ambiente confortable.
- Este aparato se destinará sólo para un utilizzo doméstico o similares  ; no para uso comercial ni industrial.

- Un uso impropio del aparato con posibles daños causados a personas, bienes o animales exime el constructor de toda responsabilidad.



- Este aparato no está diseñado para funcionar con temporizadores externos o con sistemas de mando a distancia separados (utilice únicamente el mando a distancia suministrado).



**ESTE APARATO DEBE UTILIZARSE ÚNICAMENTE SEGÚN LAS ESPECIFICACIONES INDICADAS EN EL PRESENTE MANUAL. UN USO DIFERENTE DEL ESPECIFICADO PUEDE COMPORTAR GRAVES ACCIDENTES.**

**EL FABRICANTE DECLINA TODA RESPONSABILIDAD POR CUALQUIER DAÑO PERSONAL O MATERIAL OCASIONADO POR EL INCUMPLIMIENTO DE LAS NORMAS ILUSTRADAS EN ESTE MANUAL.**

## 1 - DESCRIPCIÓN DEL APARATO

### 1.1 - IDENTIFICACIÓN DE LOS COMPONENTES PRINCIPALES (Fig.1)

- |                       |   |
|-----------------------|---|
| 1. Cuerpo del aparato | 6. Deflector de aire horizontal                 |
| 2. Panel frontal      | 7. Filtros de aire                              |
| 3. Caja de bornes     | 8. Bastidor portafiltro                         |
| 4. Entrada de aire    | 9. Manual de uso y mantenimiento (más garantía) |
| 5. Salida de aire     |   |

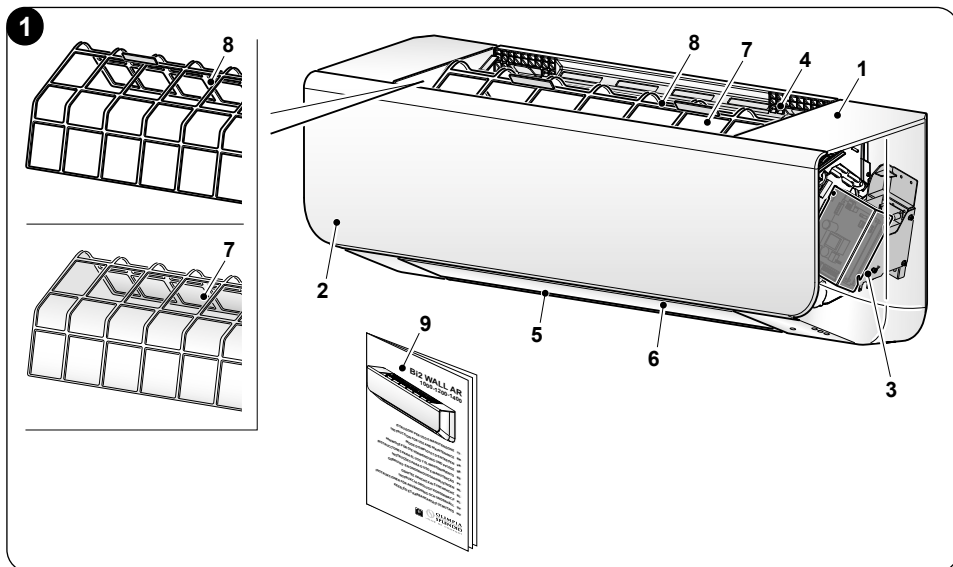

## 1.2 - DESCRIPCIÓN DEL APARATO (Fig.2)

Compruebe que los siguientes accesorios estén presentes y en buen estado. Conserve con cuidado las piezas de recambio.

- A. Placa de fijación a la pared
- B. Plantilla

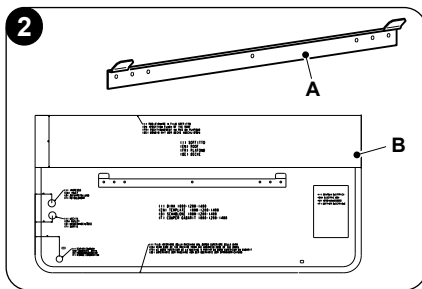

## 1.3 - DIMENSIONES GENERALES (Fig.3)

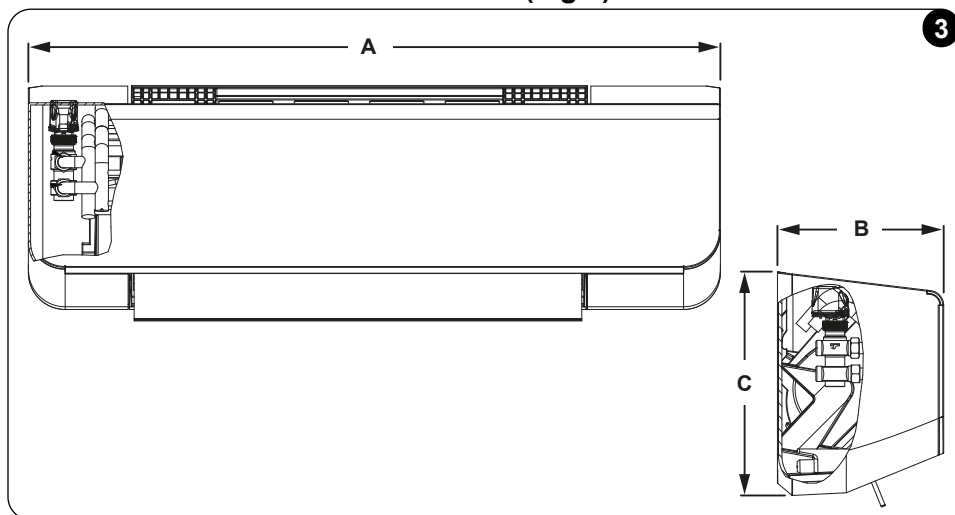

	A (mm)	B (mm)	C (mm)	Peso (kg)
<b>1000</b>	940	226	304	11
<b>1200</b>	940	226	304	12
<b>1400</b>	940	226	304	12

## 2 - SECUENCIA DE INSTALACIÓN

Para instalar correctamente el aparato, efectúe las operaciones siguientes con en el orden indicado:

- a. Elija el lugar de instalación.
- b. Prepare las tuberías del agua y para la descarga de la condensación utilizando la plantilla suministrada.
- c. A través de la plantilla, posicione el soporte en la pared y fíjela.
- d. Desmonte la carcasa delantera.

>>>>



- e. Cuelgue el aparato al soporte y fíjelo a la pared.
- f. Realice la conexión hidráulica y el desagüe de la condensación.
- g. Realice la conexión eléctrica y la configuración.
- h. Vuelva a montar la carcasa delantera.
- i. Verifique el funcionamiento correcto del aparato.

## 3 - INSTALACIÓN DEL APARATO

### 3.1 - INSPECCIÓN Y MANEJO DE LA UNIDAD

A la entrega, controle el embalaje y avise inmediatamente el agente de reclamaciones del transportista sobre posible daños. Maneje la unidad teniendo en cuenta las siguientes informaciones:

- a. **Producto frágil, maneje con cuidado.**
- b. **Elija anticipadamente el camino a seguir para el transporte de la unidad.**
- c. **Transporte la unidad manteniéndola el máximo tiempo posible dentro de su embalaje original.**

### 3.2 - INSTALACIÓN DEL APARATO

#### 3.2.1 -Lugar de instalación



***Antes de instalar la unidad, verifique con el usuario la posible presencia de cables, tubos hidráulicos o del gas, etc. en la pared o en el pavimento para evitar daños causados por la instalación.***

Evite la instalación en los lugares abajo para evitar inconvenientes:

- Ambientes con una elevada concentración de aceite para máquinas.
- Ambientes salinos, como las zonas costeras.
- Ambientes con elevada concentración de gases sulfurosos, como balnearios.
- Lugares en los que haya máquina de alta frecuencia, como aparatos inalámbricos, equipos de soldadura y equipos médicos.
- Ambientes en los que haya gases combustibles y sustancias peligrosas.
- Lugares con condiciones ambientales especiales.
- El ambiente no debe estar expuesto a fuertes ondas electromagnéticas.
- El lugar de instalación debe estar alejado de fuentes de calor, vapor y gases inflamables.

***Antes de la instalación, asegúrese de que:***

- La zona de las conexiones en entrada y salida debe estar libre de obstáculos.
- Asegúrese de que cortinas u otros objetos no obstruyan los filtros de aspiración del aire.
- El lugar de instalación debe poder sostener la unidad interior.
- El lugar de instalación debe permitir un fácil mantenimiento.



- El lugar de la instalación debe garantizar un espacio suficiente alrededor de la unidad, tal como se indica en la figura 4.

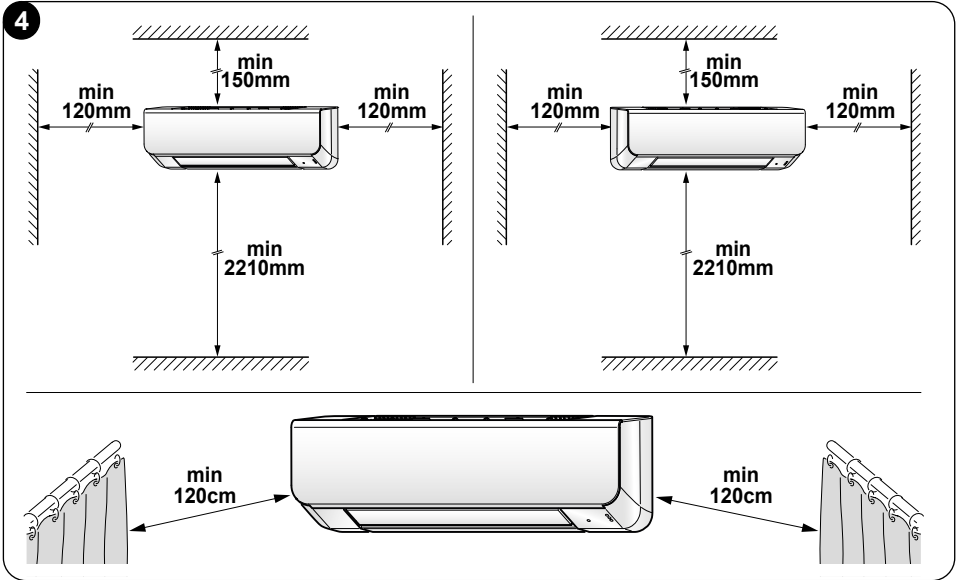

### 3.2.2 -Posicionamiento tubos del agua y de descarga de la condensación

Utilizando la plantilla (B), determine el punto donde instalar el tubo de descarga de la condensación (no suministrado) y los tubos del agua.



**Verifique la correcta salida de la condensación en el desagüe preparado, vertiendo lentamente una cantidad adecuada de agua en el mismo.**

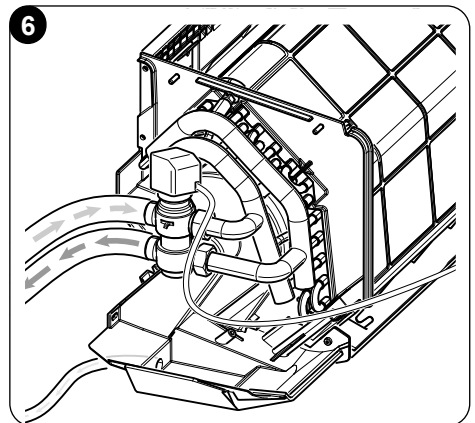
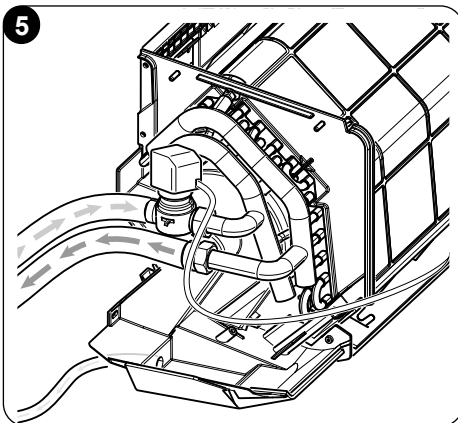

### 3.2.3 - Montaje de la placa de fijación



**ANTES DE FIJAR LA PLACA, ASEGÚRESE DE QUE LA PARED EN LA QUE SE DESEA INSTALAR EL APARATO PUEDA SOPORTAR SU PESO.**

Realice las operaciones siguientes (fig. 7):

- Posicione la plantilla de perforación suministrada (B) contra la pared respetando las distancias mínimas desde el techo, el suelo y las paredes laterales; se aconseja mantener la plantilla en la posición correcta utilizando cinta adhesiva (C).
- Marque los puntos de taladrado (se aconsejan 9 puntos).



**Los dos agujeros (F) se han preparado para la fijación al muro del aparato.**

- En caso de paredes de ladrillo, hormigón o similares, realice 9 orificios de 5 mm de diámetro.
- Introduzca los tacos (D) en los orificios (utilice los tacos más adecuados en función del tipo de pared).
- Fije la placa (A) a la pared y apriete todos los tornillos (E).

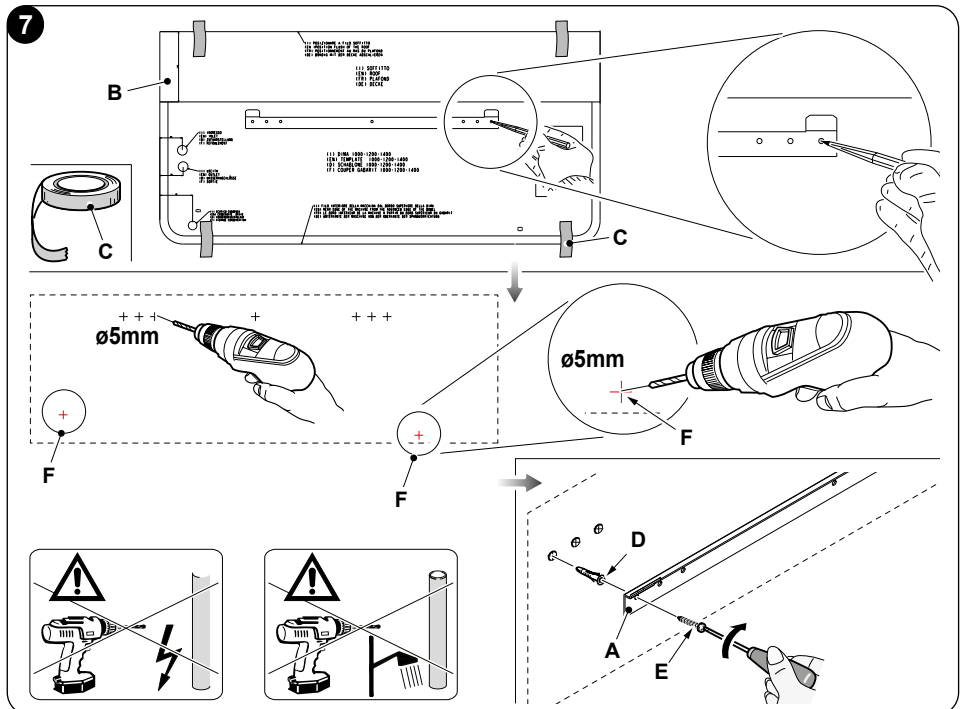

### 3.2.4 -Desmontaje de la carcasa del aparato

Trabaje tal como sigue (fig. 8-9):

- a. Destornille los 4 tornillos superiores (X).
- b. Destornille los 2 tornillos inferiores (Y).

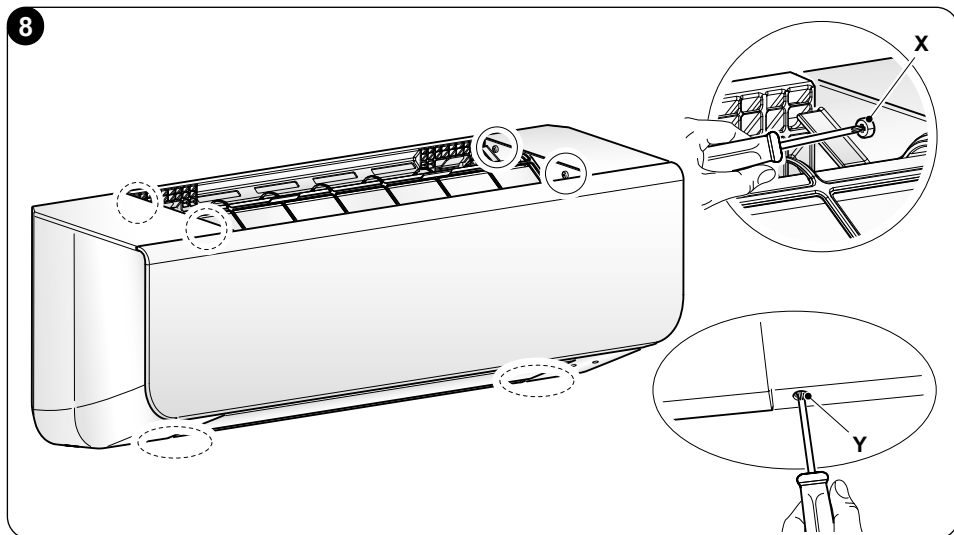

**DESCONECTE EL CABLE DE TIERRA ANTES DE QUITAR LA CARCASA DELANTERA.**

- c. Remueva la carcasa delantera (1a) del aparato (1) prestando atención que no se dañe.

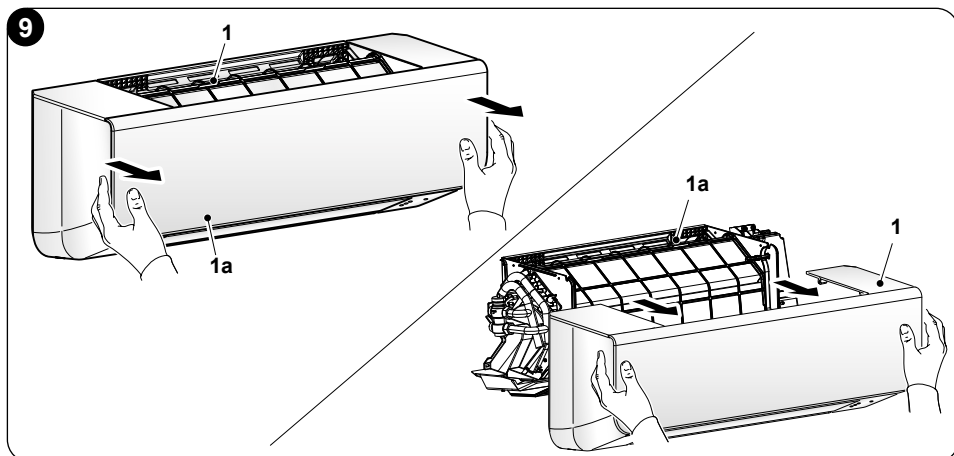

ES - 16





### 3.2.5 -Fijación del aparato

Trabaje como sigue (fig. 10):

- a. Inserte el soporte (A) en el lado trasero de la unidad (1) en el gancho (1a) del soporte de instalación y mueva la unidad horizontalmente y verticalmente para asegurarse de que esté enganchada de manera estable.
- b. Empuje la parte inferior de la unidad interior contra la pared y, luego, muévala horizontal y verticalmente para comprobar que esté enganchada de manera estable.



**Una vez averiguado el posicionamiento correcto del aparato en el soporte, proceda con su fijación de muro.**

- c. A través de los tornillos (V), fije el aparato al muro en correspondencia de los agujeros con las espigas insertadas anteriormente.

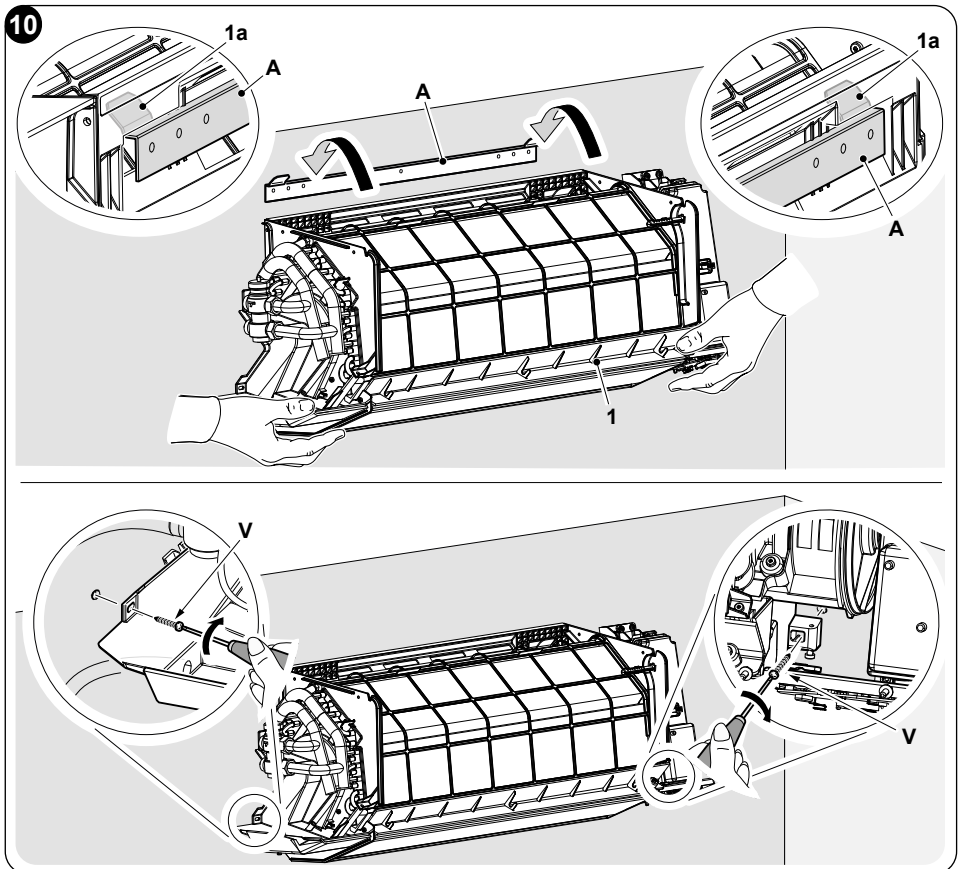

## 4 - CONEXIÓN HIDRÁULICA

Material de los tubos	Tubo de cobre		
Modelo	SLW 1000	SLW 1200	SLW 1400
Diámetro de las conexiones	1/2"	1/2"	1/2"
Diámetro mínimo de las tuberías	20 mm	20 mm	20 mm
Diámetro externo conexión tubo de descarga de la condensación	18 mm	18 mm	18 mm



**LA CONEXIÓN HIDRÁULICA SE DEBE REALIZAR POR PERSONAL CUALIFICADO.**



- **Utilice una llave doble para conectar los tubos a la unidad.**
- **Se aconseja utilizar un tubo flexible para la conexión hidráulica.**
- **Aísle cuidadosamente ambos los tubos para la conexión hidráulica (fig. 11-12).**

- a. Aísle y conecte los tubos del agua.
- b. Aísle y conecte el desagüe de la condensación.

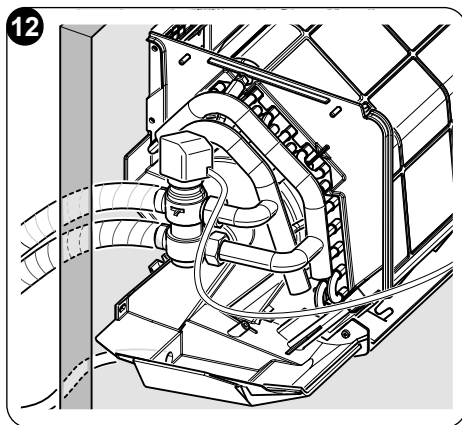
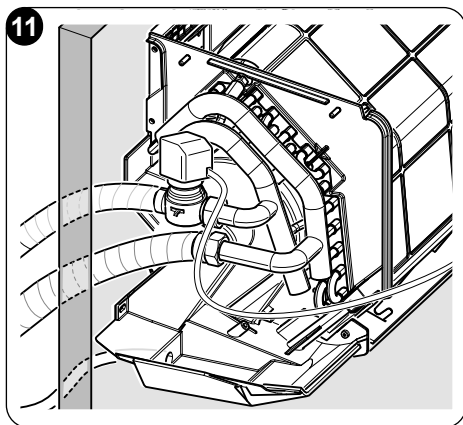

- c. A la primera instalación, expulse completamente el aire a través de la válvula de purga (S) (fig. 13).

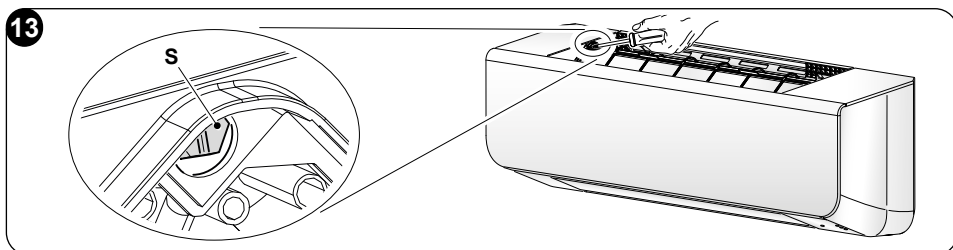



**Se aconseja repetir las operaciones de expulsión del aire incluso después de que el aparato haya funcionado durante algunas horas; se aconseja controlar periódicamente la presión del sistema.**

#### 4.1 - GRÁFICO PÉRDIDAS DE CARGA

Pérdidas de carga de la unidad con válvula desviadora de 2 vías o 3 vías en posición toda abierta.

Pérdidas de carga de la unidad con válvula desviadora de 3 vías en posición bypass.

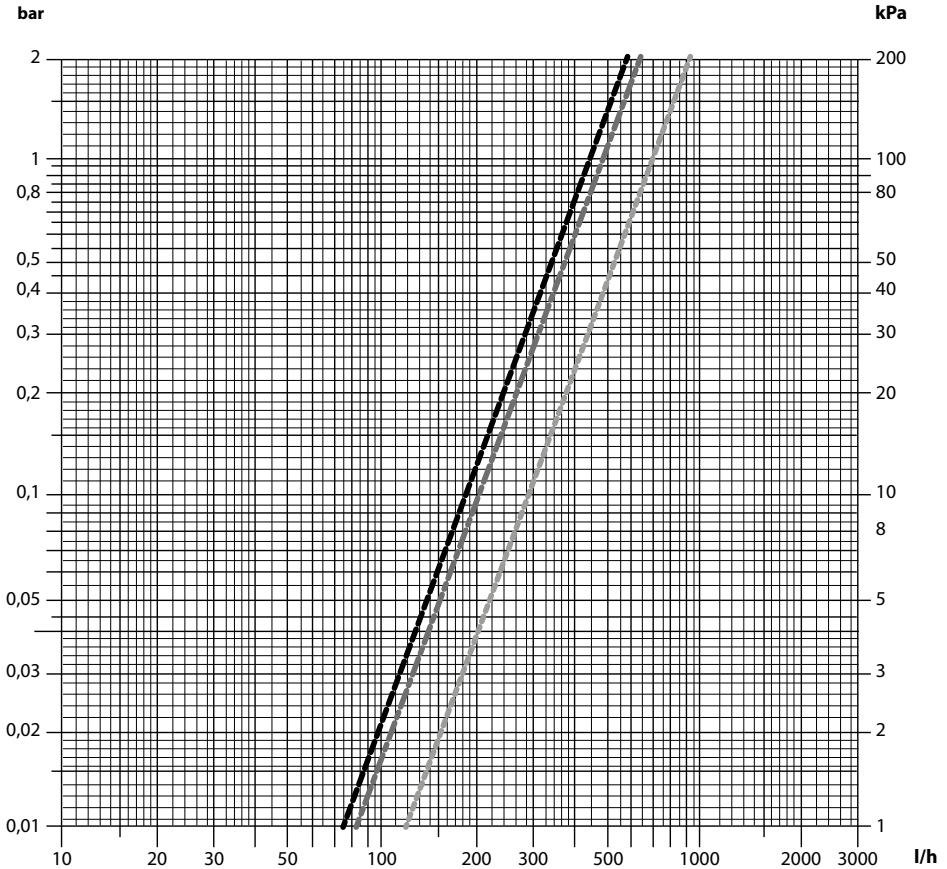

- 1000
- 1200-1400
- V3V en Bypass

ESPAÑOL



## 5 - CONEXIÓN ELÉCTRICA



**Antes de realizar cualquier conexión eléctrica, asegúrese de que el suministro eléctrico esté desconectado de las unidades y de que los sistema a los cuales debe conectarse el equipo cumplan con las normas vigentes.**

En el caso de que se desee proceder con la instalación sin enchufe, proceda tal como se describe abajo:

- Utilice un cable blindado con sección mínima de 0,5 mm<sup>2</sup> y longitud máx de 20 metros.
- Utilice el cable de tierra más largo de al menos 20 mm con respecto a los cables activos.
- Conecte los cables de la conexión a tierra al terminal correspondiente.
- Tire los cables para asegurarse de que sean correctamente conectados, entonces párelos con la brida para cables específica.

Para el dimensionamiento correcto de las protecciones, refiérase al voltaje y al consumo de corriente indicados en la placa colocada en la unidad.



**Para acceder a la placa, remueva los tornillos (3a) y el panel (3b) desde la caja de bornes (3) (Fig.14).**

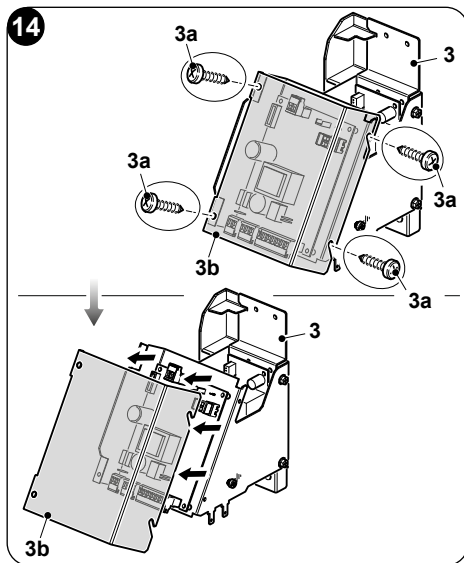

**La conexión del aparato DEBE respetar las normas europeas y nacionales y DEBE protegerse por un interruptor diferencial de 30 mA.**



**La conexión a la red eléctrica se puede realizar con conexión fija o con enchufe móvil y DEBE equiparse con un interruptor omni-polar conforme a las normas CEI EN vigentes, con apertura de los contactos de al menos 3mm (mejor si está equipado con fusibles).**



**La correcta conexión al sistema de tierra es indispensable para garantizar la seguridad del aparato.**



# Leyenda esquema eléctrico “GESTIÓN DEL VENTILCONVECTOR CON MOTOR DC A TRAVÉS DEL TERMOSTATO 0-10Vdc (J1 - CERRADO)” (fig.X1)

- 0-10 V:** Termostato 0÷10 V  
(Sólo utilice conexiones de doble aislamiento)
- M1:** Motor DC
- M2:** Motor Flap
- J1:** Jumper cerrado para seleccionar el modo “0÷10 V”
- S1:** Microinterruptor de seguridad de la rejilla de entrada

- (se debe conectar sólo en algunos modelos, removiendo el puente presente)
- N - F:** Suministro de la placa 230V - 50Hz
- Y1:** Válvula solenoide 230V - 50Hz, 1A
- Led:** Indicación modo/estado
- SW1:** Selector de configuración máquina
- C:** Contacto autorización generador de calor/frío

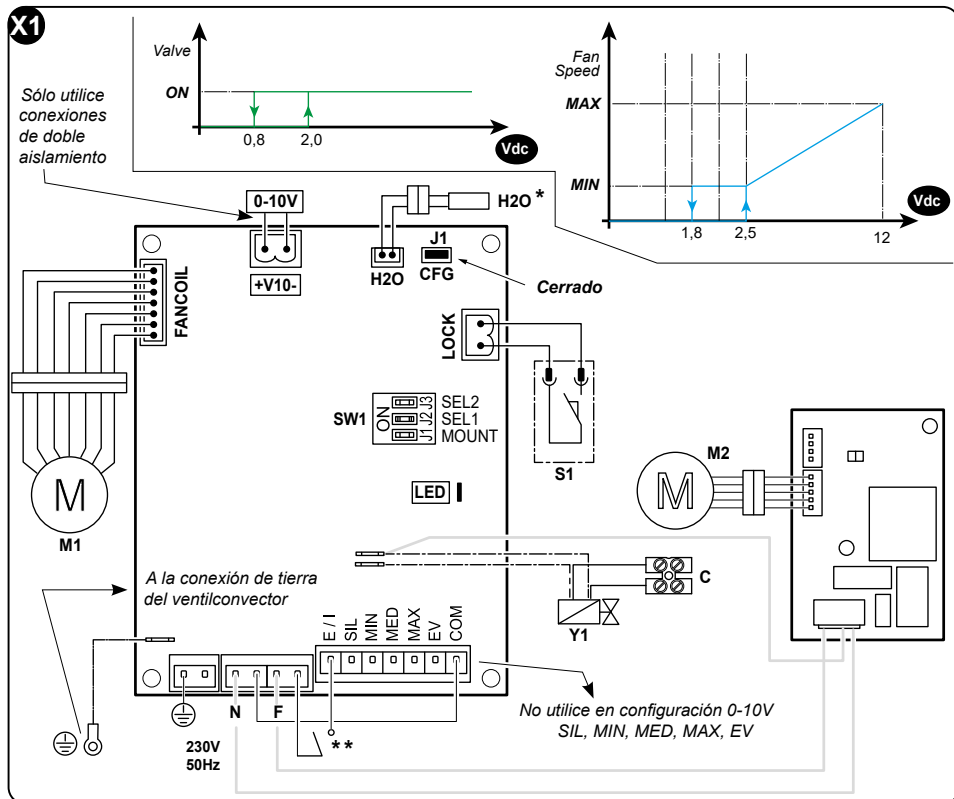

\* El sensor de agua es opcional: si está conectado, la placa sólo permitirá el funcionamiento del ventilador con la temperatura del agua idónea para el modo de funcionamiento seleccionado (mayor de 30°C en modo invierno y menor de 20°C en modo verano). Si no está conectado, la placa no realizará ningún control de la temperatura del agua.

\*\* Cuando es previsto el uso de la sonda del agua, es NECESARIA la selección del modo Verano/Invierno a través del contacto E/I.

Abierto = Invierno

Cerrado = Verano



Estado de la Led	Modo de funcionamiento
<b>Off</b>	Placa en Stand-by (contacto CV abierto)
<b>On</b>	Placa en función (contacto CV cerrado)
<b>1 Parpadeo</b>	Temperatura H2O > 20°C en modo verano o Temperatura H2O < 30°C en modo invierno
<b>2 Parpadeos</b>	Motor bloqueado/desconectado o rejilla de seguridad abierta
<b>3 Parpadeos</b>	Sensor de temperatura del agua abierto u en cortocircuito
<b>4 Parpadeos</b>	 <b>ESTA SEÑALA NO ES UNA ALARMA</b> A cada arranque, el sistema verifica la versión del software de la placa de potencia
<b>5 Parpadeos</b>	El feedback del motor señala una velocidad > 1400 rpm
<b>6 Parpadeos</b>	El feedback del motor señala una velocidad < 100 rpm (véase función del ventilador bloqueado)

## 5.1 - CONTACTO AUTORIZACIÓN ENCENDIDO DEL GENERADOR DE CALOR/FRÍO

El conector de rosca (C) en los cables negro y gris del cabezal termoelectrico es un contacto libre (cerrado = válvula abierta, 230 V máx, 1 A máx) para dar autorización para el encendido del generador de calor/frío.

## 5.2 - CONFIGURACIÓN



**Desconecte el suministro de la placa antes de configurar los selectores.**

### J1 - MOUNT

ON: Instalación de la unidad de pared alta.

OFF: No utilizado.

### J2 - SEL1 y J3 - SEL2

SEL1	SEL2	
OFF	OFF	No utilizado.
OFF	ON	No utilizado.
ON	OFF	Unidad con Flap
ON	ON	No utilizado.

Sólo al primer encendido de la placa, durante aproximadamente 3 segundos, el relé de la válvula realiza una serie de conmutaciones a confirmación de la configuración seleccionada.

Al término de las operaciones, vuelva a posicionar las partes desmontadas anteriormente teniendo cuidado de que se conecte el cable de tierra. Fije la carcasa delantera a través de los 6 tornillos, luego alimente la máquina.





**Quando la unidad se configura para el control remoto, la sonda del aire instalada a bordo del ventilconvector es ignorada.**

## 6 - CONDICIONES DE TRABAJO

Para un funcionamiento seguro y eficaz, utilice el aparato con las siguientes temperaturas.

Modo	Temperatura de entrada del agua
Refrigeración	3°C~ 20°C
Modo calefacción	30°C~ 70°C



- **Si el aparato no se utiliza dentro de los valores indicados, es posible que no funcione correctamente.**
- **Es normal que se forme condensación sobre la superficie del aparato cuando el grado de humedad del local es elevado; en dicho caso, cierre las puertas y ventanas.**
- **Presión de trabajo del sistema hidráulico: Max: 10 bar - Min: 1,5 bar**

## 7 - CONFIGURACIONES DEL MODO DE FUNCIONAMIENTO

Es posible controlar y configurar los diferentes modos de funcionamiento del aparato a través del mando remoto y de la App.

Para informaciones adicionales, consulte los manuales correspondientes.

## 8 - MANTENIMIENTO Y LIMPIEZA



**Antes de efectuar cualquier intervención de mantenimiento y limpieza, compruebe siempre que el aparato se ha haya desconectado de la corriente.**



**No toque las piezas de acero del aparato cuando se remueva el filtro. Riesgo de herirse con los bordes metálicos afilados.**



**No utilice agua para limpiar las partes interiores del acondicionador. La exposición al agua puede deteriorar el aislamiento, con riesgo de provocar descargas eléctricas.**





## 8.1 - LIMPIEZA

### 8.1.1 -Limpieza del aparato

- Utilice un paño seco para limpiar el aparato.
- Es posible utilizar un paño humedecido con agua fría para limpiar el aparato si este último está muy sucio.



**No utilice un paño tratado químicamente o antiestático para limpiar el aparato. No utilice gasolina, solventes, pastas para limpiar ni solventes similares.**

**Estos productos pueden provocar la rotura o la deformación de la superficie de plástico.**

### 8.1.2 -Limpieza del filtro de aire

Para garantizar una filtrado eficaz del aire interno y un buen funcionamiento del aparato, es indispensable limpiar los filtros de aire (7) cada 2 semanas (en condiciones de uso frecuente). Proceda como se indica a continuación:

- De la abertura presente en la parte superior de la unidad, extraiga el grupo de filtros (7) a través de las lengüetas (7a) posicionadas en el chasis de soporte de los filtros (8) (Fig.15).

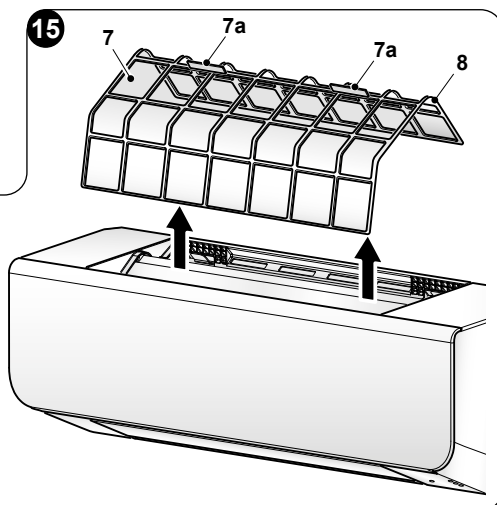
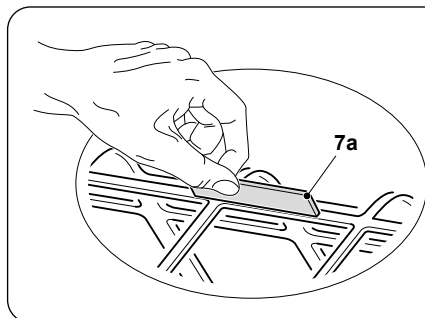

- Los filtros (7) se tiene que lavar mediante un chorro de agua dirigido en la dirección opuesta a la de acumulación del polvo o limpiar con un aspirador (Fig.16).
- En caso de suciedad muy resistente (como grasa o incrustaciones de otro tipo), los filtros se deben sumergir previamente en una solución de agua y detergente neutro.

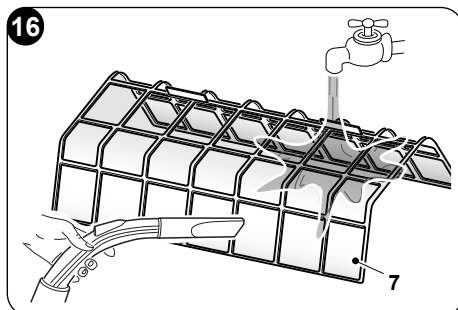

- d. Antes de volver a montar los filtros, se aconseja sacudirlos para eliminar el agua acumulada durante el lavado.



***Si los filtros (7) están dañados, sustitúyalos.***

- e. Asegúrese de que los filtros (7) estén completamente secos.  
f. Vuelva a colocar correctamente los filtros (7) en sus alojamientos.  
g. Succione una posible pelusa de rejilla.



***No utilice el aparato sin los filtros (7).***

## 8.2 - MANTENIMIENTO

Si no se desea utilizar el aparato por un largo periodo, ejecute lo que sigue:

- a. Accione el modo sólo ventilador por algunas horas para que el interior del aparato se seque.  
b. Pare el aparato y desconecte la alimentación.  
c. Limpie los filtros de aire.  
d. Cerrar las válvulas del agua.  
e. Si hay peligro de heladas, asegúrese de que el sistema haya sido adicionado con líquido anticongelante, si no vaciar el sistema.



***La función anticongelante no está activa.***

Controles antes de volver a encender el acondicionador:

- a. Tras un largo periodo de inactividad del acondicionador, limpie los filtros.  
b. Control que la salida y la entrada de aire no estén obstruidas (sobre todo, después de un largo período de inactividad del acondicionador).

## 9 - SOLUCIÓN DE LOS PROBLEMAS

**Si se produce una de las siguientes anomalías, apague el aparato, desconéctelo de la alimentación eléctrica y póngase en contacto con el distribuidor.**

- a. Un dispositivo de seguridad, como un fusible o un interruptor, interviene a menudo.  
b. El aparato presenta una pérdida de agua.  
c. Otros fallos

### 9.1 - FUNCIÓN VENTILADOR BLOQUEADO

- a. Cuando la placa electrónica recibe del motor del ventilador un feedback de velocidad no correcto (motor no conectado, bloqueado, roto etc.) después de 5 segundos la led verde empieza a parpadear 6 veces y la señal de velocidad al motor es ajustado la velocidad mínima.



- b. Después de 20 segundos de funcionamiento del motor del ventilador, la placa electrónica intenta verificar una otra vez el feedback recibido del motor durante 10 segundos.
- c. Si el error persiste 5 veces consecutivas, el motor es apagado y la led verde empieza a parpadear 2 veces.  
Para restaurar el sistema, la placa electrónica se debe apagar y volver a arrancar.

## 9.2 - SÍNTOMAS QUE NO INDICAN UN MAL FUNCIONAMIENTO DEL APARATO

### Salida de neblina blanca por el aparato

Si se activa la función refrigeración en un local con un elevado grado de humedad y el interior del aparato está muy sucio, la distribución de la temperatura en el local no es uniforme. En este caso, es necesario limpiar el interior del aparato.

Póngase en contacto con el distribuidor para más detalles sobre cómo limpiar el aparato. Esta operación requiere la intervención de un profesional cualificado.

### Nivel de ruido durante el funcionamiento

- a. El aparato emite un ruido bajo y continuo, como un zumbido, en modo refrigeración o durante su detención.  
Este ruido se debe al funcionamiento de la bomba de descarga (accesorio opcional).
- b. El aparato emite un ruido estridente, como un chirrido, cuando el sistema se detiene tras el funcionamiento en modo calefacción.  
Este ruido está provocado por la expansión y la contracción de las piezas de plástico debido a la variación de temperatura.

### Salida de polvo por el aparato

- a. Esto sucede cuando el aparato se utiliza por primera vez tras un largo periodo de inactividad y depende de la acumulación de polvo en su interior

### El aparato emana olores

- a. El aparato puede absorber el olor de los locales, muebles, cigarrillos, etc., y expulsarlos de nuevo en el ambiente.

## 9.3 - INCONVENIENTES Y POSIBLES RECURSOS

**Antes de solicitar una intervención de asistencia o reparación, consulte los puntos siguientes.**

PROBLEMA	CAUSA	¿QUÉ SE DEBE HACER?
El aparato no se pone en marcha	Interrupción de corriente eléctrica	Espere a que vuelva la corriente eléctrica
	Interruptor apagado	Encienda la unidad
	Probablemente se ha quemado el fusible del interruptor	Sustituya el fusible
	Baterías del mando a distancia descargadas o avería del mando a distancia	Sustituya las baterías o examine el mando a distancia

>>>>>



PROBLEMA	CAUSA	¿QUÉ SE DEBE HACER?
El aire circula normalmente, pero no refrigera bien	Temperatura no configurada correctamente	Configure la temperatura correcta.
Refrigeración poco eficaz	Acumulación de suciedad en la batería de intercambio térmico del aparato	Limpie la batería de intercambio térmico
	Filtro de aire sucio	Limpie el filtro
	Obstrucción de la toma de entrada del aparato	Elimine las impurezas para liberar el flujo de aire
	Puertas y ventanas abiertas	Cierre las puertas y ventanas
	Exposición directa a los rayos del sol	Proteja de los rayos solares con cortinas
	Demasiadas fuentes de calor	Reduzca las fuentes de calor
	Temperatura externa demasiado elevada	La capacidad de enfriamiento del acondicionador se reduce (normal)
Calentamiento poco eficaz	Temperatura externa inferior a 7 °C	Utilice un dispositivo de calefacción
	Puertas y ventanas parcialmente abiertas	Cierre las puertas y ventanas
Imposible modificar la velocidad del ventilador	Controle si el MODO indicado en la pantalla es AUTO (automática)	Si se selecciona el modo automático, el acondicionador regula automáticamente la velocidad del ventilador
	Protección contra el aire caliente en modo refrigeración	Disminuya la temperatura de entrada en modo refrigeración; aumente la temperatura de entrada en modo calefacción
	Protección contra el aire frío en modo calefacción	
El indicador TEMP no se enciende	Controle si el MODO indicado en la pantalla es FAN (ventilación)	En modo ventilación, no es posible configurar la temperatura

**No intente reparar el aparato por usted mismo.**

***Si el problema no se resuelve, contacte al revendedor local o al servicio de asistencia más cercano.***

***Suministre informaciones detalladas sobre el mal funcionamiento y la versión del aparato.***





<b>0 - INFORMAÇÕES GERAIS</b> .....	<b>3</b>
0.1 - SIMBOLOGIA.....	3
0.2 - PICTOGRAMAS EDITORIAIS.....	3
0.3 - ADVERTÊNCIAS GERAIS.....	4
0.4 - IMPORTANTES INFORMAÇÕES DE SEGURANÇA.....	5
0.5 - INFORMAÇÕES SOBRE A INSTALAÇÃO.....	10
0.6 - ZONAS DE RISCO.....	10
0.7 - USO PREVISTO.....	10
<b>1 - DESCRIÇÃO DO APARELHO</b> .....	<b>11</b>
1.1 - IDENTIFICAÇÃO DAS PARTES PRINCIPAIS (Fig.1).....	11
1.2 - COMPONENTES FORNECIDOS COM O EQUIPAMENTO (Fig.2).....	12
1.3 - DIMENSÕES GERAIS (Fig.3).....	12
<b>2 - SEQUÊNCIA DE INSTALAÇÃO</b> .....	<b>12</b>
<b>3 - INSTALAÇÃO DO APARELHO</b> .....	<b>13</b>
3.1 - INSPEÇÃO E MOVIMENTAÇÃO DA UNIDADE.....	13
3.2 - INSTALAÇÃO DO APARELHO.....	13
3.2.1 - Local de instalação.....	13
3.2.2 - Posicionamento das tubulações de água e drenagem da condensação.....	14
3.2.3 - Montagem da placa de fixação.....	15
3.2.4 - Desmontagem da estrutura do aparelho.....	16
3.2.5 - Fixação do aparelho.....	17
<b>4- LIGAÇÃO HIDRÁULICA</b> .....	<b>18</b>
4.1 - GRÁFICO PERDAS DE CARGA.....	19
<b>5 - LIGAÇÃO ELÉTRICA</b> .....	<b>20</b>
5.1 - CONTACTO DE CONSENTIMENTO DE ACENDIMENTO DO GERADOR QUENTE/FRIO.....	23
5.2 - CONFIGURAÇÃO.....	23
<b>6 - CONDIÇÕES OPERATIVAS</b> .....	<b>24</b>
<b>7 - CONFIGURAÇÕES MODO E FUNCIONAMENTO</b> .....	<b>24</b>
<b>8 - LIMPEZA E MANUTENÇÃO</b> .....	<b>24</b>
8.1 - LIMPEZA.....	25
8.1.1 - Limpeza do aparelho.....	25
8.1.2 - Limpeza do filtro de aspiração.....	25
8.2 - MANUTENÇÃO.....	26
<b>9 - RESOLUÇÃO DOS PROBLEMAS</b> .....	<b>26</b>
9.1 - FUNÇÃO VENTILADOR BLOQUEADA.....	26
9.2 - SINAIS QUE NÃO INDICAM UM MAU FUNCIONAMENTO DO APARELHO.....	27
9.3 - INCONVENIENTES E POSSÍVEIS RESOLUÇÕES.....	27



## DADOS TÉCNICOS

Para os dados de absorção elétrica, consulte a placa das características técnicas da unidade.

Modelos		1000	1200	1400
Descrição				
Conteúdo de água da bateria	l	0,75	0,97	0,97
Pressão máxima de funcionamento	bar	10	10	10
Temperatura máxima de entrada da água	°C	70	70	70
Temperatura mínima de entrada da água	°C	3	3	3
Conexões hidráulicas	-	1/2	1/2	1/2
Tensão de alimentação	V- ph Hz	230 -1 50	230 -1 50	230 -1 50



### ELIMINAÇÃO

O símbolo aplicado no produto ou na embalagem indica que o produto não deve ser considerado como um normal resíduo doméstico, mas deve ser colocado no ponto de recolha apropriado para a reciclagem de equipamentos elétricos e eletrónicos. Ao providenciar a eliminação deste produto de maneira apropriada, contribui-se para evitar consequências negativas potenciais para o ambiente e para a saúde, que poderia decorrer de uma eliminação inadequada do produto. Para informações mais pormenorizadas sobre a reciclagem deste produto, entre em contacto com a repartição municipal, o serviço local de eliminação de resíduos ou a loja onde o produto foi comprado. Esta disposição só é válida nos Estados-Membros da UE.



## 0 - INFORMAÇÕES GERAIS

Gostaríamos, em primeiro lugar, de agradecer-lhe por dar preferência a um aparelho produzido pela nossa empresa.

Documento reservado nos termos da lei com proibição de reprodução ou de transmissão a terceiros sem explícita autorização da empresa fabricante. As máquinas podem sofrer atualizações e, portanto, apresentar particulares diferentes daqueles mostrados, sem que isto constitua prejuízo dos textos contidos neste manual.

### 0.1 - SIMBOLOGIA

Os pictogramas indicados no capítulo seguinte permitem fornecer rapidamente e de forma exclusiva informações necessárias à correta utilização da máquina em condições de segurança.

### 0.2 - PICTOGRAMAS EDITORIAIS



#### TENSÃO ELÉTRICA PERIGOSA

Indica ao pessoal interessado que a operação descrita apresenta, se não efetuada no respeito das normas de segurança, o risco de sofrer um choque elétrico.



#### PERIGO

Sinaliza que o aparelho utiliza refrigerante inflamável. Se houver fuga de refrigerante e for exposto a uma fonte de ignição externa, existe o risco de incêndio.



#### PERIGO GENÉRICO

Sinaliza à equipa que a operação descrita apresenta, se não for efetuada cumprindo as normas de segurança, o risco de sofrer danos físicos.



#### PERIGO DE FORTE CALOR

Sinaliza ao pessoal interessado que a operação descrita apresenta, se não for efetuada cumprindo as normas de segurança, o risco de sofrer queimaduras por contacto com componentes com temperaturas elevadas.



#### NÃO COBRIR

Sinaliza à equipa que é proibido cobrir o aparelho para evitar o seu sobreaquecimento.



#### ATENÇÃO

- Sinaliza que o presente documento deve ser lido com atenção antes de instalar e/ou utilizar o aparelho.



- Indica que este documento deve ser lido cuidadosamente antes de qualquer operação de manutenção e/ou limpeza.





- Indica que a equipa de assistência deve manusear o aparelho de acordo com as indicações do manual de instalação.



#### **Service**

Sinaliza situações nas quais deve-se ser informado:

**SERVIÇO DE ASSISTÊNCIA TÉCNICA CLIENTES**



#### **Índice**

Os parágrafos precedidos por este símbolo contêm informações e requisitos muito importantes, especialmente no que diz respeito à segurança.

O incumprimento pode resultar em:

- perigo para a segurança dos operadores
- perda da garantia contratual
- isenção de responsabilidade por parte do fabricante.



#### **Mão levantada**

Marca ações que não devem absolutamente ser realizadas.

### **0.3 - ADVERTÊNCIAS GERAIS**

**AO USAR EQUIPAMENTOS ELÉTRICOS, É NECESSÁRIO SEGUIR SEMPRE AS PRECAUÇÕES BÁSICAS DE SEGURANÇA PARA REDUZIR OS RISCOS DE INCÊNDIO, CHOQUES ELÉTRICOS E LESÕES CORPORAIS, INCLUINDO O SEGUINTE:**

1. Leia atentamente o presente manual antes de proceder a qualquer operação (instalação, manutenção, utilização) e siga rigorosamente o descrito nos capítulos individuais.
2. Dar a conhecer estas instruções à equipa de transporte e de instalação da máquina.
3. O fabricante não assume nenhuma responsabilidade por danos causados pelo não cumprimento das regras contidas no presente libreto.
4. O fabricante reserva-se o direito de efetuar alterações aos seus modelos a qualquer momento, sem prejuízo das características essenciais descritas neste manual.
5. Conserve atentamente este manual para eventuais consultas futuras.
6. As instalações realizadas fora das advertências fornecidas neste manual e usadas fora dos limites de temperatura prescritos anulam a garantia.
7. L'ordinaria manutenzione dei filtri, la pulizia generale esterna possono essere eseguite anche dall'utente, in quanto non comportano operazioni difficoltose o pericolose.
8. Durante a montagem e durante qualquer operação de manutenção é necessário respeitar as prescrições referidas neste





manual e nas placas de dados e segurança aplicadas ao corpo do aparelho, assim como adotar todas as precauções ditadas pelo bom senso e pelas normas de segurança

vigentes no local de instalação.

#### 0.4 - IMPORTANTES INFORMAÇÕES DE SEGURANÇA

As precauções de segurança listadas estão divididas em duas categorias.

Em ambos os casos, existem informações de segurança que devem ser lidas atentamente.



##### ADVERTÊNCIAS

A inobservância destas precauções pode ter consequências letais.



##### ATENÇÃO

A inobservância destas precauções pode causar lesões ou danos ao aparelho.



##### ADVERTÊNCIAS

1. Garanta que as operações de instalação, reparação e assistência sejam realizadas exclusivamente por pessoal especialmente treinado e qualificado.
2. A execução incorreta destas operações pode causar choque elétrico, curto-circuito, fuga, incêndio ou outros danos ao aparelho.
3. Siga rigorosamente as instruções de instalação.  
Uma instalação defeituosa pode causar fugas de água, choques elétricos e incêndio.
4. Execute a instalação utilizando os acessórios fornecidos e as peças especificadas.  
Caso contrário, o aparelho pode cair e podem ocorrer fugas de água, choques elétricos e incêndios.
5. A unidade deve ser instalada a uma altura mínima de 2,21 m do chão.
6. A unidade não deve ser instalada numa lavandaria.
7. Desligue os circuitos de alimentação antes de aceder aos terminais.
8. As conexões hidráulicas do aparelho devem indicar, por extenso ou símbolos, o sentido da circulação do líquido.
9. Para as intervenções elétricas, cumpra os padrões nacionais de cablagem, os regulamentos atuais e estas instruções de instalação.  
É necessário utilizar um circuito independente e uma única tomada.



Um fluxo de circuito insuficiente ou uma ligação elétrica defeituosa pode causar choque elétrico e incêndio.

10. Utilize o cabo indicado; ligue-o e prenda-o firmemente de modo a que nenhuma força externa atue sobre o terminal.  
Uma ligação incorreta ou instável pode causar sobreaquecimento ou incêndio no ponto de junção.
11. O posicionamento da cablagem deve ser realizado com cuidado para que a tampa do painel de controlo esteja devidamente fixada.  
Se a tampa não for fixada corretamente, o ponto de conexão do terminal pode sobreaquecer e pode ocorrer incêndio ou choque elétrico.
12. Se o cabo de alimentação estiver danificado, deve ser substituído pelo fabricante, pelo seu técnico ou por outra pessoa igualmente qualificada, a fim de evitar situações perigosas.
13. A cablagem fixa deve ser provida de um interruptor omipolar com uma separação entre os contactos de pelo menos 3 mm entre todos os polos.
14. A temperatura da água fria dentro da unidade não deve ser inferior a 3 °C, enquanto a água quente não deve exceder 70 °C. A água deve ser limpa e a qualidade do ar deve ter um valor de pH entre 6,5 e 7,5.
15. Não desligue manualmente a fonte de alimentação quando o aparelho estiver a funcionar, pois pode ocorrer uma avaria.
16. Solicite a instalação ao seu revendedor.  
Uma instalação incompleta realizada pelo utilizador pode causar fugas de água, choques elétricos ou incêndio.
17. Solicite quaisquer melhorias, reparações e manutenção ao seu revendedor. A execução incorreta dessas operações pode causar vazamento de água, choque elétrico ou incêndio.
18. Em caso de anomalias de funcionamento (por exemplo: ruído invulgar, maus odores, fumo, aumento anormal da temperatura, dispersões elétricas, etc.), desligue imediatamente o aparelho e a alimentação elétrica.  
Para qualquer reparação, contacte apenas os centros de assistência técnica autorizados pelo fabricante e solicite a utilização de peças sobresselentes originais. A falta de respeito do quanto acima indicado pode comprometer a segurança do aparelho.
19. Não molhe o aparelho e o controlo remoto.  
Poderão ocorrer curto-circuitos ou incêndios.
20. Se um fusível queimar-se, não o substitua por um de amperagem diferente e não use cabos de qualquer tipo.  
O uso de cabos ou fios de cobre pode levar a uma falha da unidade ou causar um incêndio.
21. A exposição prolongada às correntes de ar pode ser prejudicial à saúde.
22. Não insira dedos, barras ou outros objetos nas grelhas de entrada ou saída



- de ar. Quando o ventilador gira em alta velocidade, pode causar ferimentos.
23. Não use sprays inflamáveis, como laca, fixadores ou tinta, perto do aparelho, pois podem causar um incêndio.
  24. Não toque nas abas horizontais de saída de ar quando a função de oscilação estiver ativa. Os seus dedos podem ficar presos ou o aparelho pode falhar.
  25. Não obstrua as grelhas de entrada e saída de ar de forma alguma.
  26. Não introduza objetos estranhos nas grelhas de entrada e saída de ar, pois isto pode provocar riscos de choque elétrico, incêndio ou danos ao aparelho. O contacto com o ventilador a girar em alta velocidade pode ser perigoso.
  27. Não inspecione ou faça a manutenção da unidade por conta própria. A execução de reparações por conta própria é extremamente perigosa. Entre em contacto com um profissional qualificado.
  28. Não elimine este produto no lixo doméstico. A unidade deve ser entregue e eliminada como resíduo separado especial.
  29. A causa mais comum de sobreaquecimento é a acumulação de pó e cotão no aparelho. Remova regularmente as acumulações desconectando previamente o aparelho da tomada elétrica e aspirando as grelhas.
  30. No caso de decidir não utilizar mais um dispositivo deste tipo, recomenda-se de tornar inócuas as partes do dispositivo susceptíveis de constituir um perigo, especialmente para as crianças que poderiam utilizar o dispositivo fora de uso para os seus jogos.



## ATENÇÃO

1. É necessário verificar se o cabo de aterramento não está energizado antes da instalação. Se o cabo estiver em tensão, não instale a unidade antes de organizar o sistema.
2. Ligue o aparelho na ligação à terra.  
Não conecte o cabo de aterramento à tubulação hidráulica ou de gás, ao para-raios ou ao cabo de aterramento do telefone. Um aterramento incompleto pode causar choques elétricos.
3. Instale um interruptor diferencial. A não instalação de um interruptor diferencial pode causar choque elétrico.
4. Não é permitido ligar o aparelho à fonte de alimentação antes de completar a cablagem elétrica e a ligação hidráulica.
5. Seguindo as instruções deste manual, instale a mangueira de drenagem para garantir a drenagem adequada e isole os tubos para evitar a condensação. A disposição incorreta do tubo de drenagem pode causar vazamento de água e danos materiais.
6. Para evitar interferências de imagem ou ruído, instale o aparelho, os cabos de alimentação e os cabos de ligação a uma distância de pelo



menos 1 metro dos aparelhos de televisão ou rádio. Dependendo do comprimento das ondas de rádio, 1 metro pode ser uma distância insuficiente para eliminar o ruído.

7. Não instale o ar condicionado nos seguintes locais e condições:
  - Presença de gases cáusticos no ar (por exemplo: presença de sulfuretos ou perto de fontes termais)
  - Fortes oscilações de tensão (fábricas)
  - Cozinhas com alta concentração de gases oleosos
  - Presença de fortes ondas electromagnéticas
  - Presença de materiais ou gases inflamáveis
  - Presença de líquidos ácidos ou alcalinos na fase de evaporação
  - Outras condições especiais.
8. Não utilize o aparelho para finalidades que não a utilização prevista. Para evitar a deterioração da qualidade, não use a unidade para arrefecer instrumentos de precisão, alimentos, plantas, animais ou obras de arte.
9. Antes de limpar, certifique-se de que para o aparelho, desligue o interruptor ou desconecte o cabo de alimentação para evitar choques elétricos e ferimentos.
10. Verifique o aterramento do aparelho.
11. Para evitar choques elétricos, certifique-se de que a unidade esteja aterrada e que o cabo de aterramento não esteja conectado à tubulação hidráulica ou de gás, para-raios ou cabo de aterramento do telefone.
12. Para evitar choques elétricos, não utilize o aparelho de ar condicionado com as mãos molhadas.
13. Não toque nas aletas da bateria de permuta térmica. As aletas são extremamente afiadas e podem resultar em cortes.
14. Não coloque objetos que possam ser prejudiciais devido à humidade sob o aparelho. Pode formar-se condensação se o teor de humidade exceder 80%, a saída de escape estiver obstruída ou o filtro estiver sujo.
15. Após o uso prolongado, verifique se há danos no suporte e nos acessórios da unidade. Em caso de danos, a unidade pode cair e causar ferimentos.
16. Para evitar a deficiência de oxigénio, ventile o ambiente adequadamente se forem utilizados aparelhos equipados com um queimador juntamente com o aparelho.
17. Coloque a mangueira de drenagem de modo a garantir uma drenagem suave da condensação. A drenagem incompleta pode causar danos por humidade ao edifício, mobiliário, etc.
18. Não toque nos componentes dentro da caixa elétrica.



- Não remova o painel frontal. Alguns componentes internos são perigosos e tocá-los pode danificar o dispositivo.
19. Não exponha crianças, plantas ou animais a correntes de ar diretas. A exposição a correntes pode ser prejudicial para crianças, plantas ou animais.
  20. Não permita que as crianças subam na unidade e evite colocar objetos sobre ela. Uma queda pode causar lesões.
  21. Não pressione o botão do controlo remoto com objetos duros e pontiagudos que possam danificá-lo.
  22. Não utilize o aparelho em locais tratados recentemente com inseticidas na forma de gás, com incensos acesos ou na presença de vapores químicos ou resíduos oleosos.
  23. Ao substituir os componentes, utilize apenas peças sobresselentes originais.
  24. Se o aparelho não for utilizado durante um longo período, ou se ninguém estiver na sala climatizada, é recomendável desligar a alimentação elétrica de forma a evitar acidentes.
  25. Não use detergentes líquidos ou corrosivos para limpar o aparelho, não pulverize água ou outros líquidos no aparelho, pois poderão danificar os componentes de plástico ou, até mesmo, provocar choques elétricos.
  26. Não deixe o aparelho funcionar por longos períodos se a humidade estiver alta e houver portas ou janelas abertas. A humidade pode condensar e molhar ou danificar o mobiliário.
  27. Limpe o aparelho com um pano húmido; não utilize produtos ou materiais abrasivos. No que diz respeito à limpeza dos filtros consulte o parágrafo específico.
  28. Não utilize o aparelho em ambientes sujeitos a amplas variações de temperatura, pois pode ocorrer a formação de condensação do interior do seu corpo.
  29. Não utilize o aparelho sem os filtros posicionados corretamente.
  30. Não coloque aparelhos que produzam chamas nuas em pontos expostos à corrente de ar ou sob o aparelho.
  31. As operações de desmontagem, reparo ou reconversão realizadas por pessoas não autorizadas podem acarretar danos graves e a anulação da garantia do fabricante.
  32. Não utilize o aparelho em caso de avaria ou mau funcionamento, se o cabo de alimentação estiver danificado ou se estiver danificado de alguma forma. Desligue o aparelho, desligue a alimentação elétrica e mande inpecioná-lo por pessoal qualificado profissionalmente.



## 0.5 - INFORMAÇÕES SOBRE A INSTALAÇÃO

1. Para uma instalação correta, leia este manual primeiro.
2. O ar condicionado deve ser instalado por pessoal qualificado.
3. Observe o manual tanto quanto possível ao instalar o aparelho e a tubagem.
4. Se o aparelho estiver instalado numa superfície metálica do edifício, deve ser isolado eletricamente de acordo com as normas em vigor para aparelhos elétricos.
5. Após a conclusão da instalação, execute uma verificação completa antes de ligar.

## 0.6 - ZONAS DE RISCO

- O ventiloconvetor não deve ser instalado em ambientes com gases inflamáveis, gases explosivos, em ambientes muito húmidos (lavadarias, estufas, etc.) ou em locais em que estão presentes outras máquinas que gerem uma fonte intensa de calor, nas proximidades de uma fonte de água salgada ou água sulfurosa.
- **NÃO** use gases, combustível ou outros líquidos inflamáveis perto do ventiloconvetor.
- Use apenas os componentes fornecidos (consulte a secção 1.2). A utilização de peças não padrão pode provocar vazamentos de água, choques elétricos, incêndio e lesões a pessoas ou danos a bens.
- Não instale o aparelho em áreas com ar salobro (perto da costa, etc.). Os eletrodomésticos descartados em aterros ao ar livre ou subterrâneos podem liberar substâncias perigosas nas águas subterrâneas, resultando em contaminação da cadeia alimentar e danos à saúde e ao bem-estar das pessoas.

## 0.7 - USO PREVISTO

- O ventiloconector deve ser usado exclusivamente para aquecer, arrefecer, desumidificar e filtrar o ar (à sua escolha) com o único objetivo de tornar a temperatura no ambiente confortável.
- Este aparelho é destinado apenas para uso doméstico ou similar  ; não para uso comercial ou industrial.
- Uma utilização inapropriada do aparelho pode causar danos a pessoas, animais ou bens e isenta o fabricante de qualquer responsabilidade.



- Este aparelho não destina-se a ser ativado por meio de um temporizador externo ou um sistema de comando à distância separado (use apenas o controlo remoto fornecido).



**ESTE PRODUTO DEVE SER UTILIZADO UNICAMENTE DE ACORDO COM AS ESPECIFICAÇÕES INDICADAS NO PRESENTE MANUAL. UMA UTILIZAÇÃO DIFERENTE DAQUELA ESPECIFICADA PODERÁ COMPORTAR GRAVES LESÕES.**

**A EMPRESA FABRICANTE NÃO ASSUME RESPONSABILIDADES POR DANOS A PESSOAS OU COISAS DERIVANTES DA FALTA DE CUMPRIMENTO DAS NORMAS INCLUÍDAS NO PRESENTE MANUAL.**

## 1 - DESCRIÇÃO DO APARELHO

### 1.1 - IDENTIFICAÇÃO DAS PARTES PRINCIPAIS (Fig.1)

- |   |  |
|---|--|
| <ol style="list-style-type: none"> <li>1. Corpo aparelho</li> <li>2. Painel frontal</li> <li>3. Terminal</li> <li>4. Entrada de ar</li> <li>5. Saída de ar</li> </ol> | <ol style="list-style-type: none"> <li>6. Defletor de ar horizontal</li> <li>7. Filtros de ar</li> <li>8. Estrutura do porta-filtro</li> <li>9. Manual de uso e manutenção (+ garantia)</li> </ol> |
|---|--|

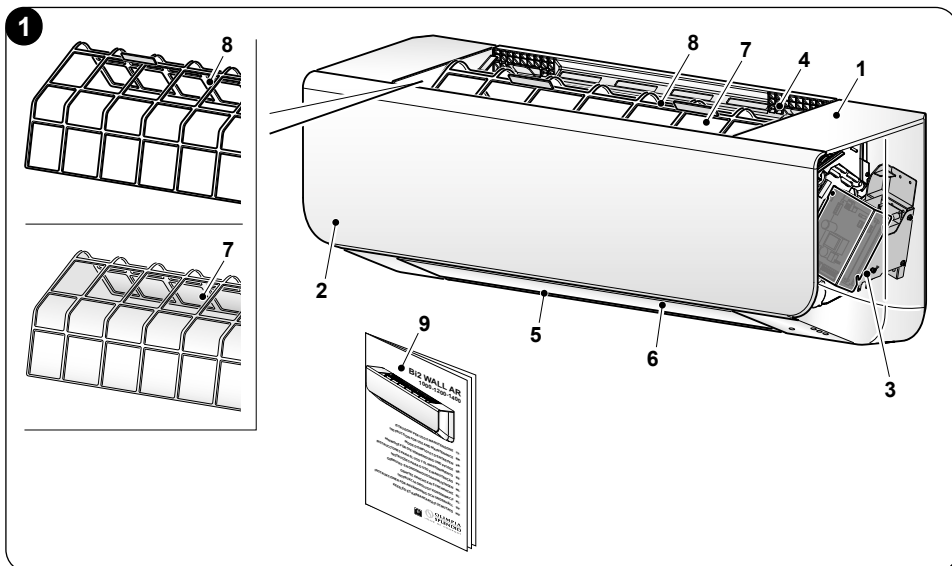

## 1.2 - COMPONENTES FORNECIDOS COM O EQUIPAMENTO (Fig.2)

Verifique se os seguintes acessórios estão todos presentes e completos. Acondicione cuidadosamente as peças sobressalentes.

- A. Placa de fixação na parede
- B. Molde

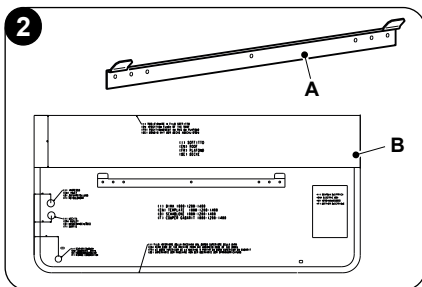

## 1.3 - DIMENSÕES GERAIS (Fig.3)

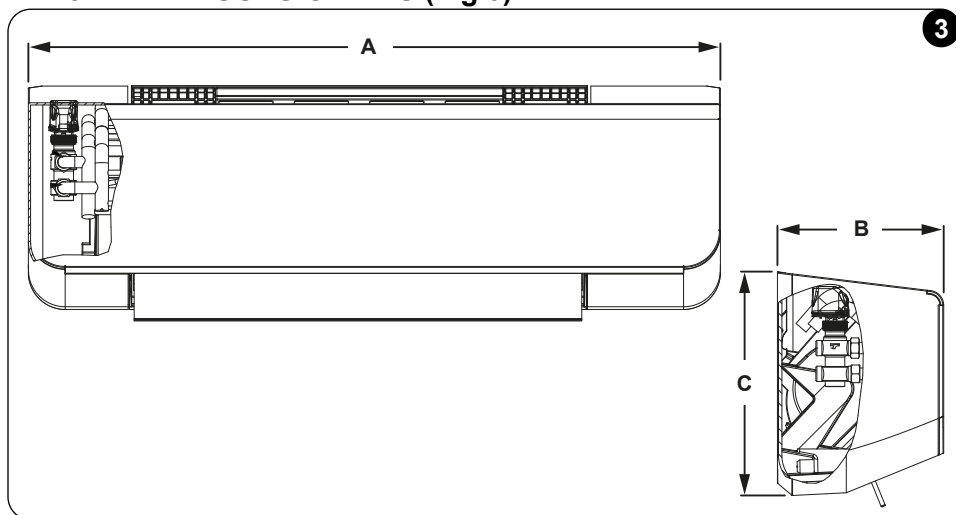

	A (mm)	B (mm)	C (mm)	Peso (kg)
<b>1000</b>	940	226	304	11
<b>1200</b>	940	226	304	12
<b>1400</b>	940	226	304	12

## 2 - SEQUÊNCIA DE INSTALAÇÃO

Para instalar corretamente o aparelho, execute as operações nesta ordem:

- a. Escolha o local de instalação.
- b. Prepare os tubos de drenagem de água e condensação usando o molde fornecido.
- c. Usando o molde, coloque o suporte na parede e fixe-o.
- d. Desmonte a estrutura dianteira.

>>>>





- e. Pendure o aparelho no suporte e fixe-o na parede.
- f. Execute a conexão hidráulica e a descarga de condensação.
- g. Efetue a ligação elétrica e a configuração.
- h. Remonte a estrutura dianteira.
- i. Verifique o funcionamento correto do aparelho.

## 3 - INSTALAÇÃO DO APARELHO

### 3.1 - INSPEÇÃO E MOVIMENTAÇÃO DA UNIDADE

Após a entrega, verifique a embalagem e comunique imediatamente qualquer dano ao agente de reclamações do estafeta. Lide com a unidade com as seguintes informações em mente:

- a. **Produto frágil, manuseie com cuidado.**
- b. **Escolha com antecedência a rota a seguir para transportar a unidade.**
- c. **Transporte a unidade o máximo possível na embalagem original.**

### 3.2 - INSTALAÇÃO DO APARELHO

#### 3.2.1 - Local de instalação



***Antes de instalar a unidade, verifique com o utilizador se há cabos, tubos hidráulicos ou de gás, etc. na parede ou no chão para evitar danos devidos à instalação.***

Para evitar inconvenientes, evite a instalação nos seguintes locais:

- Ambientes com alta concentração de óleo de máquinas.
- Ambientes salobros, como áreas costeiras.
- Ambientes com alta concentração de gases sulfurosos, como termas.
- Locais onde máquinas de alta frequência estão presentes, como equipamentos sem fio, máquinas de soldadura e equipamentos médicos.
- Ambientes onde estão presentes gases combustíveis e substâncias perigosas.
- Locais com condições ambientais especiais.
- O ambiente não deve ser exposto a ondas eletromagnéticas fortes.
- O local de instalação deve estar distante de fontes de calor, vapor e gases inflamáveis.

***Antes da instalação certifique-se de que:***

- A zona das conexões de entrada e saída deve estar livre de obstáculos.
- Certifique-se de que cortinas ou outros objetos não obstruem os filtros de aspiração de ar.
- O local de instalação deve ser capaz de suportar a unidade interna.
- O local de instalação deve permitir uma fácil manutenção.



- O local de instalação deve garantir espaço suficiente ao redor da unidade, conforme mostrado na Figura 4.

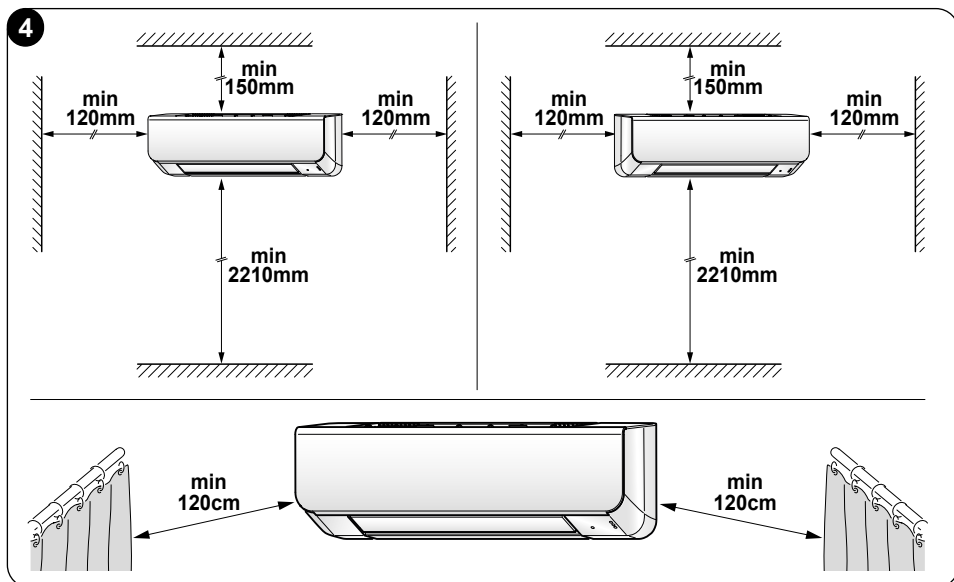

### 3.2.2 -Posicionamento das tubulações de água e drenagem da condensação

Usando o molde (B), determine o ponto onde preparar o tubo de descarga de condensação (não fornecido) e os tubos de água.

 **Verifique a drenagem correta da condensação na descarga preparada, despejando lentamente uma quantidade adequada de água nesse.**

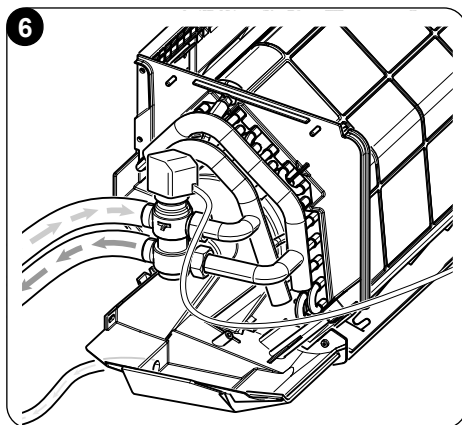
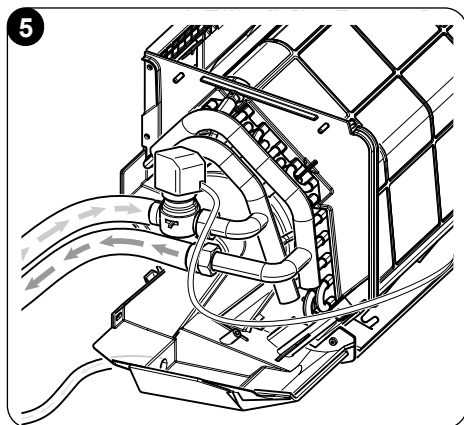

### 3.2.3 - Montagem da placa de fixação



**Antes de FIXAR A PLACA, CERTIFIQUE-SE DE QUE A PAREDE NA QUAL PRETENDE INSTALAR O APARELHO É CAPAZ DE SUPORTAR O SEU PESO.**

Proceda da seguinte forma (fig. 7):

- Coloque o molde de perfuração fornecido (B) contra a parede respeitando as distâncias mínimas do teto, piso e paredes laterais; é aconselhável manter o molde na posição correta com fita adesiva (C).
- Marque os pontos de punção (recomenda-se 9 pontos).



**Os dois orifícios (F) foram concebidos para fixar o aparelho à parede.**

- Em caso de paredes de tijolo, betão ou similares, faça 9 furos de 5 mm de diâmetro.
- Insira as buchas (D) nos orifícios (dependendo do tipo de parede, use buchas adequadas).
- Fixe a placa (A) na parede apertando todos os parafusos (E).

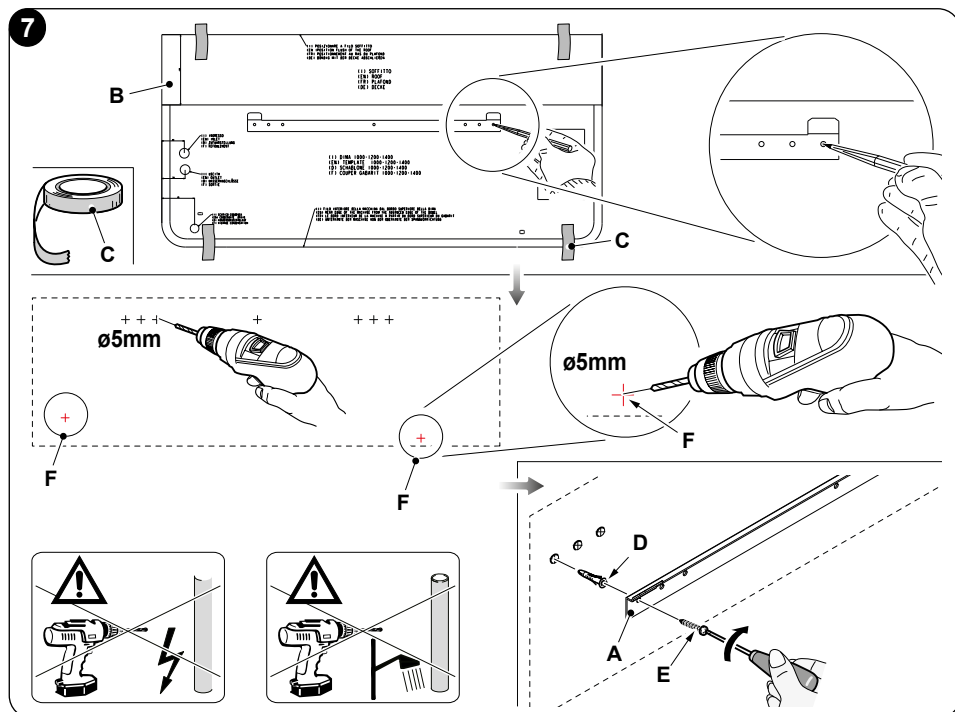

### 3.2.4 -Desmontagem da estrutura do aparelho

Proceda da seguinte forma (fig. 8-9):

- a. Desparafuse os 4 parafusos superiores (X).
- b. Desparafuse os 2 parafusos inferiores (Y).

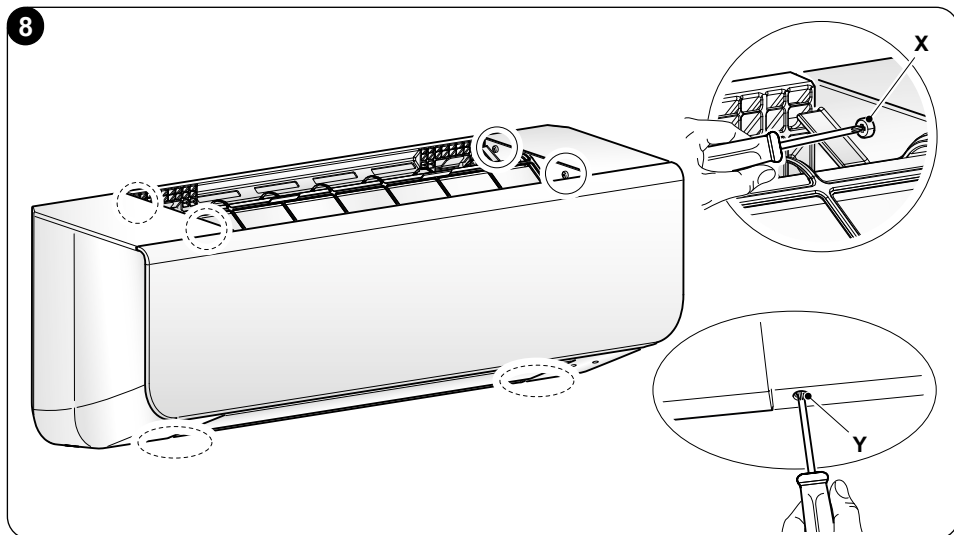

**DESCONECTE O CABO TERRA ANTES DE REMOVER O PAINEL FRONTAL.**

- c. Remova da estrutura frontal (1a) do aparelho (1), tomando cuidado para não danificá-la.

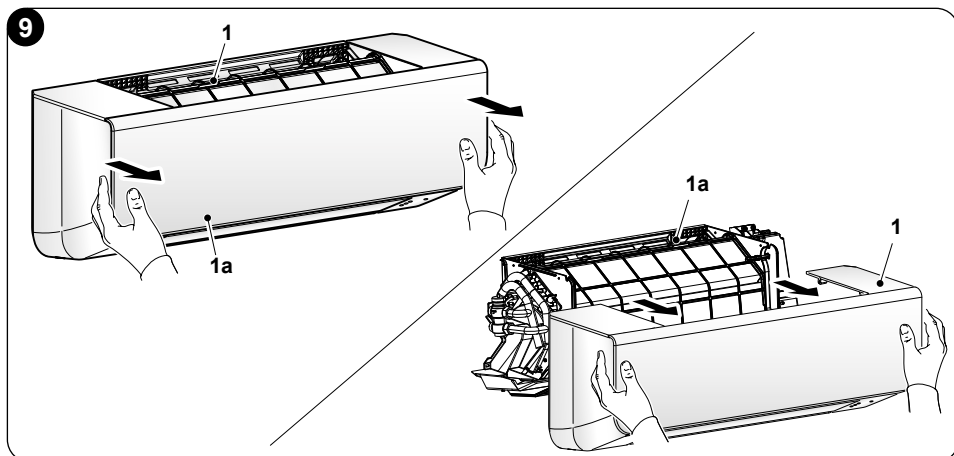

### 3.2.5 -Fixação do aparelho

Proceda da seguinte forma (fig. 10):

- a. Insira o suporte (A) na parte traseira da unidade (1) no gancho do suporte de instalação e mova a unidade horizontalmente e verticalmente para verificar se está presa de forma estável.
- b. Empurre a parte inferior da unidade interna contra a parede e, em seguida, mova-a horizontalmente e verticalmente para verificar se está presa de forma estável.



**Uma vez verificado o posicionamento correto do aparelho no suporte, prossiga com a fixação na parede.**

- c. Utilizando os parafusos (V), fixe o aparelho à parede nos orifícios com as buchas previamente inseridas.

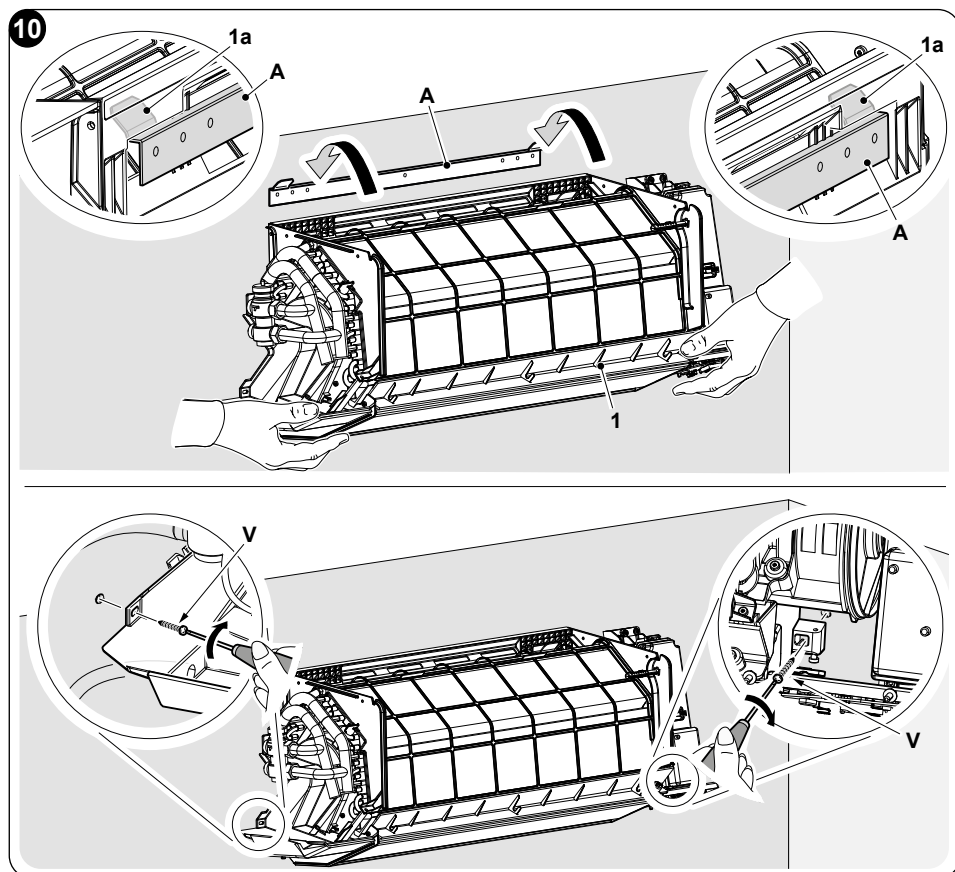

## 4- LIGAÇÃO HIDRÁULICA

Material dos tubos	Tubo em cobre		
Modelo	SLW 1000	SLW 1200	SLW 1400
Diâmetro conexões	1/2"	1/2"	1/2"
Diâmetro mínimo tubagens	20 mm	20 mm	20 mm
Diâmetro externo da conexão do tubo de descarga de condensação	18 mm	18 mm	18 mm



**A LIGAÇÃO HIDRÁULICA DEVE SER REALIZADA POR PESSOAL QUALIFICADO.**



- **Utilize uma chave dupla para ligar os tubos à unidade.**
- **Recomendamos o uso de um tubo para a conexão hidráulica.**
- **Isole cuidadosamente ambos os tubos de conexão hidráulica (fig. 11-12).**

- a. Isole e ligue os tubos de água.
- b. Isole e ligue a descarga de condensação.

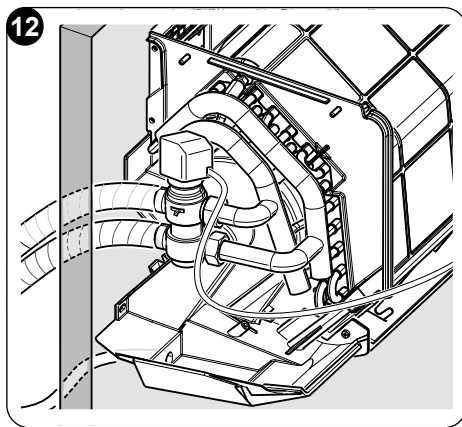
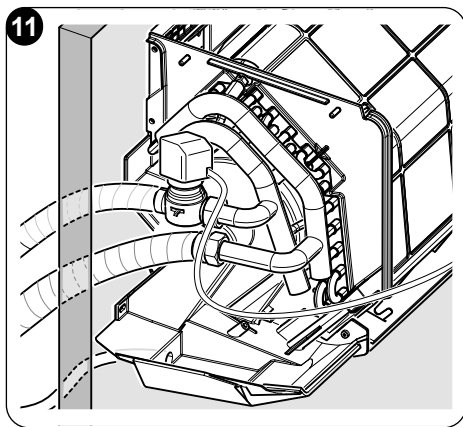

- c. Na primeira instalação, expulse completamente o ar através da válvula de purga (S) (fig. 13).

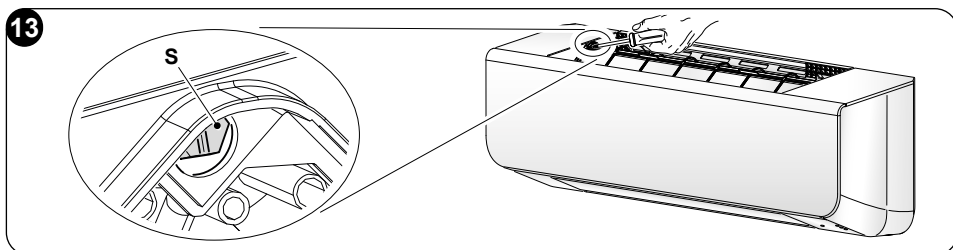







**Aconselha-se de repetir a operação de ejeção de ar mesmo depois do aparelho ter funcionado por algumas horas; é aconselhável controlar periodicamente a pressão da instalação.**

#### 4.1 - GRÁFICO PERDAS DE CARGA

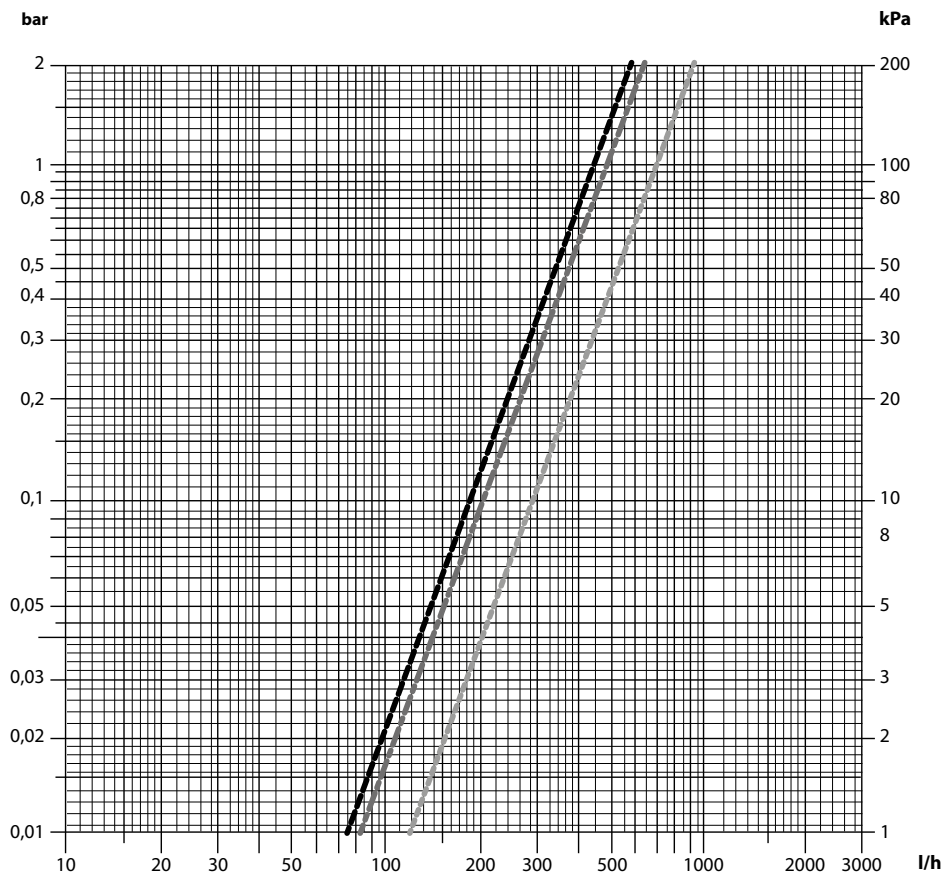
Quedas de pressão da unidade com válvula de desvio de 2 ou 3 vias na posição totalmente aberta.

A pressão da unidade cai com a válvula de desvio de 3 vias na posição de desvio.



-  1000
-  1200-1400
-  V3V em Bypass



## 5 - LIGAÇÃO ELÉTRICA



**Antes de efetuar qualquer ligação elétrica, certifique-se de que a alimentação elétrica está desligada das unidades e que os circuitos aos quais o equipamento deve ser ligado estão em conformidade com as normas vigentes.**

Se quiser instalar sem a ficha, siga as instruções abaixo:

- Utilize um cabo blindado com secção mínima de 0,5 mm<sup>2</sup> e comprimento máximo de 20 metros.
- Utilize o fio terra mais longo que os fios ativos em pelo menos 20 mm.
- Ligue os fios de aterramento ao terminal correspondente.
- Puxe os fios para garantir que estejam devidamente conectados e, em seguida, bloqueie-os com o respetivo prensa-bacos.

Para o dimensionamento correto das proteções, consulte a tensão e o consumo de corrente indicados na placa da unidade.



**Para aceder à placa, retire os parafusos (3a) e retire o painel (3b) do terminal (3) (Fig.14).**

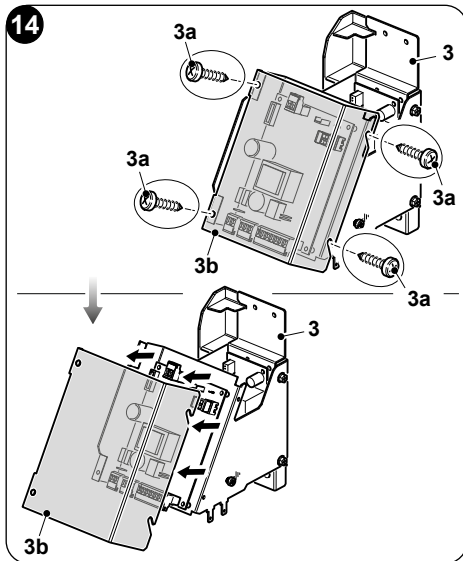

**A ligação do aparelho DEVE estar em conformidade com as normas europeias e nacionais e DEVE estar protegida por um interruptor diferencial de 30 mA.**



**A ligação à rede elétrica pode ser feita com uma ligação fixa ou com uma ficha móvel e DEVE estar equipada com um interruptor omnipolar conforme as normas IEC EN em vigor, com uma abertura de contacto de pelo menos 3 mm (melhor se equipado com fusíveis).**



**A ligação correta ao circuito de ligação à terra é essencial para garantir a segurança do aparelho.**





# Legenda esquema elétrico “GESTÃO VENTILCONVECTOR COM MOTOR DC VIA TERMOSTATO 0-10Vdc (J1 - FECHADO)” (fig.X1)

**0-10 V:** Termostato 0+10 V  
(Use apenas conexões com isolamento duplo)

**M1:** Motor DC

**M2:** Motor flap

**J1:** Jumper fechado para selecionar o modo “0+10 V”

**S1:** Microinterruptor segurança grelha aspiração

(a ser conectado apenas em alguns modelos, removendo o jumper existente)

**N - F:** Alimentação placa 230V - 50Hz

**Y1:** Eletroválvula 230V - 50Hz, 1A

**Led:** Indicação de modo/estado

**SW1:** Selector de configuração da máquina

**C:** Contacto de consentimento do gerador quente/frio

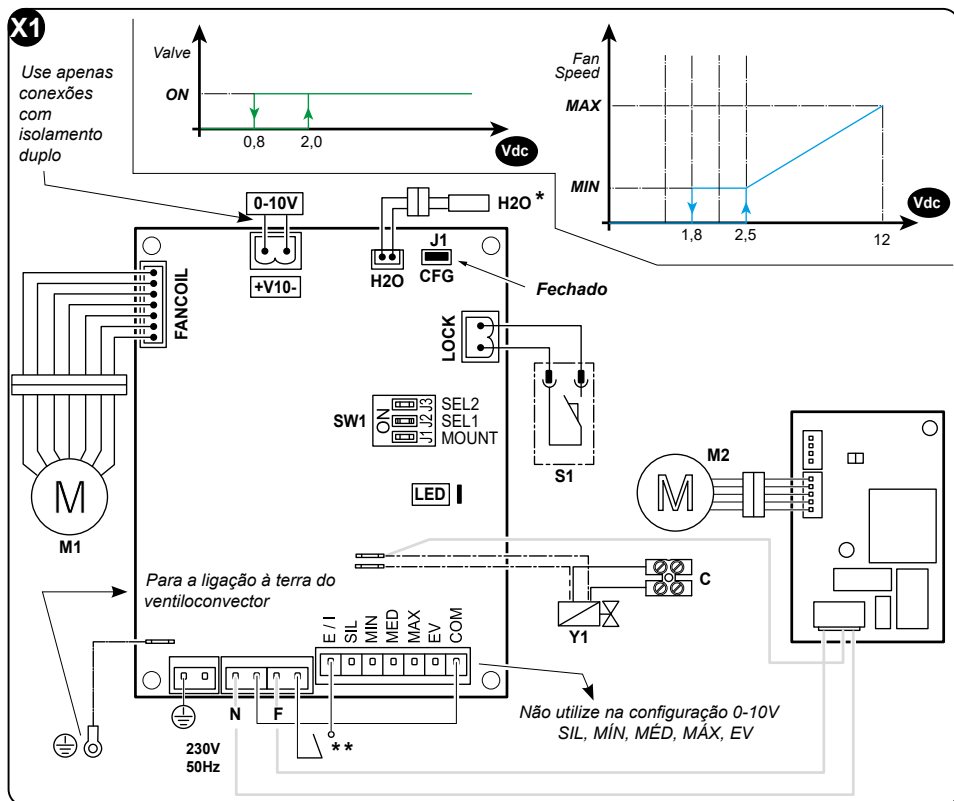

\* O sensor de água é opcional: se conectado, a placa permitirá o funcionamento do ventilador apenas com a temperatura da água adequada para o modo de operação selecionado (superior a 30°C no modo de inverno e inferior a 20°C no modo de verão). Se não estiver ligado, a placa não realizará qualquer controlo da temperatura da água.

\*\* Quando está prevista a utilização da sonda de água, é NECESSÁRIA a seleção do modo Verão/Inverno através do contacto E/S.

Aberto = Inverno

Fechado = Verão



## Legenda esquema elétrico “GESTÃO VENTILCONVECTOR COM MOTOR DC VIA TERMOSTATO 4 (J1 - ABERTO)” (fig.X2)

**H<sub>2</sub>O:** Sensor 2 temperatura da água (opcional)\*

**M1:** Motor DC

**M2:** Motor flap

**S1:** Microinterruptor segurança grelha aspiração  
(a ser conectado apenas em alguns modelos, removendo o jumper existente)

**F - N:** Alimentação placa 230V - 50Hz

**Y1:** Eletroválvula 230V - 50Hz, 1A

**CFG:** Jumper aberto para selecionar o modo “contactos”

**COM:** Comum

**EV:** Gestão eletroválvula / Habilitação ventilador \*\*

**MÁX:** Velocidade máxima

**MED:** Velocidade média

**MÍN:** Velocidade mínima

**SIL:** Velocidade super-mínima

**E / I.:** Seleção modo Verão/Inverno (Aberto: Inverno)

**Led:** Indicação de modo/estado

**SW1:** Selector de configuração da máquina

**C:** Contacto de consentimento do gerador quente/frio

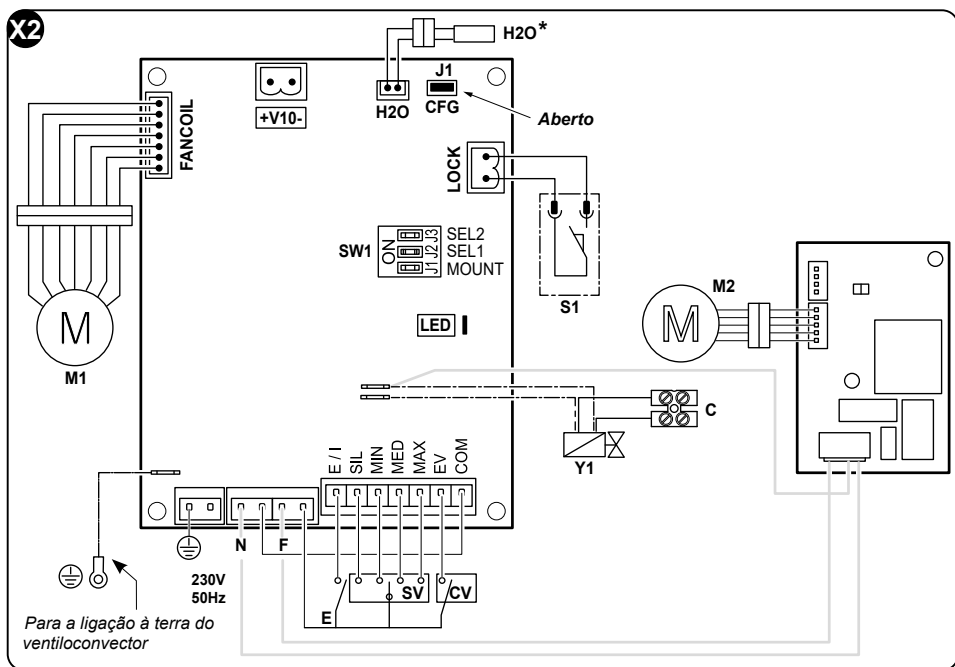

\* O sensor de água é opcional: se conectado, a placa permitirá o funcionamento do ventilador apenas com a temperatura da água adequada para o modo de operação selecionado (superior a 30°C no modo de inverno e inferior a 20°C no modo de verão). Se não estiver ligado, a placa não realizará qualquer controlo da temperatura da água.

\*\* Quando está prevista a utilização da sonda de água, é NECESSÁRIA a seleção do modo Verão/Inverno através do contacto E/S.

Aberto = Inverno

Fechado = Verão

\*\*\* O funcionamento do ventilador só é ativado quando a entrada de EV é fechada. Siga o esquema de ligação à entrada EV, mesmo que não seja necessária a gestão da válvula. Quando a entrada EV está fechada, apenas a saída Y1 é energizada. **Se o contacto de E/S não estiver disponível, desconecte a sonda de H<sub>2</sub>O.**



Estado LED	Modalidade de funcionamento
Off	Placa em stand-by (contacto CV aberto)
On	Placa em funcionamento (contacto CV fechado)
1 lampejo	Temperatura H2O > 20°C no modo verão ou Temperatura H2O < 30°C no modo inverno
2 lampejos	Motor bloqueado/desligado ou grelha de segurança aberta
3 lampejos	Sensor de temperatura da água aberto ou em curto-circuito
4 lampejos	 <b>ESTA SINALIZAÇÃO NÃO É UM ALARME</b> Em cada energização, o sistema verifica a versão do software da placa de potência
5 lampejos	O feedback do motor assinala uma velocidade > 1400 rpm
6 lampejos	O feedback do motor assinala uma velocidade < 100 rpm (veja função ventilador bloqueada)

## 5.1 - CONTACTO DE CONSENTIMENTO DE ACENDIMENTO DO GERADOR QUENTE/FRIO

O conector de parafuso (C) nos cabos preto e cinzento da cabeça termoelétrica é um contacto limpo (fechado = válvula aberta, 230 V máx, 1 A máx) para dar consentimento ao acendimento do gerador quente/ frio.

## 5.2 - CONFIGURAÇÃO



**Remova a alimentação da placa, antes de instaurar os seletores**

### J1 - MOUNT

ON: Instalação da unidade de parede alta.

OFF: Não usado.

### J2 - SEL1 e J3 - SEL2

SEL1	SEL2	
OFF	OFF	Não usado.
OFF	ON	Não usado.
ON	OFF	Unidade com flap
ON	ON	Não usado.

Somente na primeira ligação da placa, durante cerca de 3 segundos, o relé da válvula executa uma série de comutações confirmando a configuração selecionada

Após a conclusão das operações, reposicione as peças previamente desmontadas, tendo o cuidado de ligar o cabo de ligação à terra. Fixe o corpo frontal com os 6 parafusos e, em seguida, ligue a máquina.





**Quando a unidade está configurada para gestão remota, a sonda de ar instalada a bordo do ventiloconvector é ignorada.**

## 6 - CONDIÇÕES OPERATIVAS

Para um funcionamento seguro e eficaz, utilize o aparelho nas seguintes temperaturas.

Modalidade	Temperatura de entrada da água
Arrefecimento	3°C~ 20°C
Modo de aquecimento	30°C~ 70°C



- **Se o aparelho não for utilizado dentro dos valores indicados, podem ocorrer avarias.**
- **É normal que se forme condensação na superfície do aparelho quando a humidade da divisão é elevada; neste caso, feche portas e janelas.**
- **Pressão de operação do circuito hidráulico: Max: 10 bar - Min: 1,5 bar**

## 7 - CONFIGURAÇÕES MODO E FUNCIONAMENTO

É possível gerir e definir os vários modos de funcionamento do aparelho através do controlo remoto e da aplicação.

Para mais informações, consulte os respetivos manuais.

## 8 - LIMPEZA E MANUTENÇÃO



**Antes de executar qualquer intervenção de manutenção e limpeza, certifique-se de que o aparelho foi desconectado eletricamente.**



**Não toque nas partes metálicas do aparelho ao remover o filtro. Risco de magoar-se com arestas metálicas afiadas.**



**Não utilize água para limpar o interior do condicionador. A exposição à água pode arruinar o isolamento, com risco de choques elétricos.**



## 8.1 - LIMPEZA

### 8.1.1 - Limpeza do aparelho

- Utilize um pano seco para limpar o aparelho.
- É possível utilizar um pano humedecido em água fria para limpar o aparelho em caso de sujidade forte.



**Não utilize um pano tratado quimicamente ou antiestático para limpar o aparelho. Não use combustível, solvente, massa ou solventes semelhantes.**

**Estes produtos poderão provocar a rutura ou deformação da superfície de plástico.**

### 8.1.2 - Limpeza do filtro de aspiração

Para garantir uma filtração do ar interna eficaz e o funcionamento adequado do seu aparelho, é essencial limpar periodicamente os filtros de ar (7) a cada 2 semanas (em condições de uso frequente). Realize os seguintes passos:

- Remova a unidade de filtro (7) da abertura na parte superior da unidade usando as linguetas (7a) posicionadas na estrutura do suporte do filtro (8) (Fig.15).

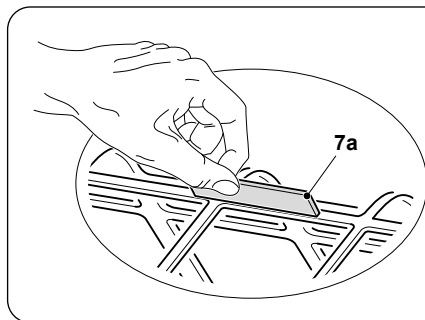
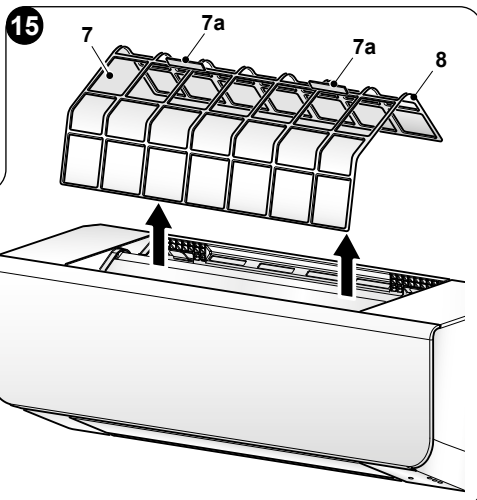

- Os filtros (7) devem ser lavados por um jato de água voltado na direção oposta à da acumulação de poeira ou limpos com um aspirador de pó (Fig.16).
- No caso de sujidade particularmente difícil de remover (como gordura ou outras incrustações), é necessário mergulhar os filtros numa solução de água e detergente neutro de antemão.

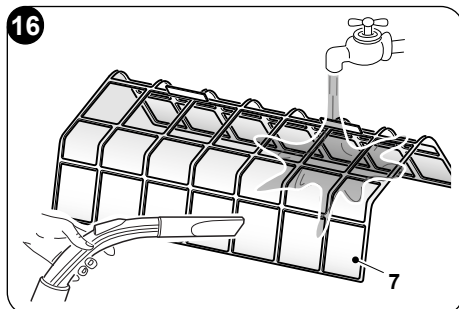

- d. Antes de reinserir os filtros, é aconselhável agitá-los para eliminar a água acumulada durante a lavagem.



**Se os filtros (7) estiverem danificados, substitua-os.**

- e. Certifique-se de que os filtros (7) estão completamente secos.  
f. Reposicione corretamente os filtros (7) nas respetivas sedes.  
g. Aspire quaisquer pêlos da grelha.



**Não utilize o aparelho sem os filtros (7).**

## 8.2 - MANUTENÇÃO

Si se prevé no utilizar el aparato por un período prolongado, siga las instrucciones que se describen a continuación:

- a. Acione o modo apenas de ventilador por algumas horas para secar o interior do aparelho.  
b. Pare o aparelho e desligue a alimentação.  
c. Limpe os filtros de ar.  
d. Feche as torneiras da água.  
e. Se existe perigo de gelo, assegure-se que tenha sido adicionado líquido anticongelante ao equipamento, caso contrário, esvazie o equipamento.



**A função antigelo não está ativa.**

Verificação antes de reiniciar o ar condicionado:

- a. Após um longo período de inatividade do ar condicionado, limpe os filtros.  
b. Verifique se a saída ou entrada de ar não está obstruída (especialmente após um longo período de inatividade do ar condicionado).

## 9 - RESOLUÇÃO DOS PROBLEMAS

**Se ocorrer alguma das seguintes anomalias, desligue o aparelho, desligue-o da fonte de alimentação e contacte o seu revendedor.**

- a. Um dispositivo de segurança, como um fusível ou disjuntor, intervém com frequência.  
b. O aparelho tem uma fuga de água.  
c. Outros maus funcionamentos.

### 9.1 - FUNÇÃO VENTILADOR BLOQUEADA

- a. Quando a placa eletrónica recebe um feedback de velocidade incorreto do motor do ventilador (motor não conectado, bloqueado, avariado e etc.) após 5 segundos, o LED verde começa a piscar 6 vezes e o sinal de velocidade para o motor é configurado para a velocidade mínima.



- b. Após 20 segundos de operação do motor do ventilador, a placa eletrónica tenta verificar novamente o feedback recebido do motor por 10 segundos.
- c. Se o erro persiste por 5 vezes consecutivas, o motor é desligado e o LED verde começa a piscar 2 vezes.  
Para restaurar o sistema, a placa eletrónica deve ser desligada e depois ligada novamente.

## 9.2 - SINAIS QUE NÃO INDICAM UM MAU FUNCIONAMENTO DO APARELHO

### Vazamento de uma névoa branca do aparelho

Se iniciar a função de arrefecimento numa divisão com uma taxa de humidade elevada e o interior do aparelho estiver muito contaminado, a distribuição de temperatura na divisão não é regular. Neste caso, terá de limpar o interior do aparelho.

Entre em contacto com o seu revendedor para obter mais detalhes sobre a limpeza do aparelho.

Esta operação requer um profissional qualificado.

### Ruído durante o funcionamento

- a. O aparelho emite um ruído baixo e contínuo, como um zumbido, no modo de arrefecimento ou no momento do desligamento.  
Este ruído é causado pelo funcionamento da bomba de drenagem (acessório opcional).
- b. O aparelho emite um ruído estridente, como um guincho, quando o sistema para após a operação no modo de aquecimento.  
Este ruído é causado pela expansão e contração de peças plásticas devido à variação de temperatura.

### Saída de poeira do aparelho

- a. Ocorre quando o aparelho é utilizado pela primeira vez após um longo período de tempo e depende da acumulação de pó no interior do aparelho.

### O aparelho emite odores

- a. O aparelho pode absorver o odor dos quartos, móveis, cigarros, etc. e colocá-lo de volta no ambiente.

## 9.3 - INCONVENIENTES E POSSÍVEIS RESOLUÇÕES

Antes de solicitar serviço ou reparação, consulte os seguintes pontos.

MAU FUNCIONAMENTO	CAUSA	O QUE É PRECISO FAZER?
O aparelho não arranca	Interrupção da corrente elétrica	Aguarde o restabelecimento da corrente elétrica
	Interruptor desligado	Acenda a unidade
	Provável explosão do fusível do interruptor	Substitua o fusível
	Pilha do controlo remoto descarregadas ou falha do controlo remoto	Substitua as pilhas ou inspecione o controlo remoto  >>>>>



MAU FUNCIONAMENTO	CAUSA	O QUE É PRECISO FAZER?
O ar circula regularmente, mas o arrefecimento é insuficiente	Temperatura não configurada corretamente	Configure a temperatura correta.
Arrefecimento ineficaz	Acumulação de sujidade na bateria de permuta térmica do aparelho	Limpe a bateria de permuta térmica
	Filtro de ar sujo	Limpar o filtro
	Obstrução da tomada de entrada do aparelho	Elimine as impurezas para libertar o fluxo de ar
	Portas e janelas abertas	Feche portas e janelas
	Exposição à luz direta do sol	Proteja dos raios solares com cortinas
	Muitas fontes de calor	Reduza as fontes de calor
	Temperatura externa demasiado alta	A capacidade de arrefecimento do ar condicionado é reduzida (normal)
Aquecimento pouco eficaz	Temperatura exterior inferior a 7°C	Utilize um dispositivo de aquecimento
	Portas e janelas parcialmente abertas	Feche portas e janelas
Não é possível alterar a velocidade do ventilador	Verifique se o MODO indicado no visor é AUTO (automática)	Se o modo automático for selecionado, o ar condicionado ajusta automaticamente a velocidade do ventilador
	Proteção contra o ar quente no modo de arrefecimento	Abaixe a temperatura de entrada no modo de arrefecimento; aumente a temperatura de entrada no modo de aquecimento
	Proteção contra o ar frio no modo de aquecimento	
O indicador de TEMP não se acende	Verifique se o MODO indicado no visor é FAN (ventilação)	No modo de ventilação, a temperatura não pode ser definida.

### **Não tente reparar o aparelho por conta própria.**

***Se o problema não tiver sido resolvido, contacte o seu concessionário local ou o serviço de assistência mais próximo. Forneça informações detalhadas sobre o mau funcionamento e o modelo do equipamento.***







<b>0 - ALGEMENE INFORMATIE</b> .....	<b>3</b>
0.1 - SYMBOLEN .....	3
0.2 - PICTOGRAMMEN .....	3
0.3 - ALGEMEEN ADVIES .....	4
0.4 - BELANGRIJKE VEILIGHEIDSINFORMATIE .....	5
0.5 - INFORMATIE OVER DE INSTALLATIE .....	10
0.6 - RISICOZONES .....	10
0.7 - EIGENLIJK GEBRUIK .....	10
<b>1 - OMSCHRIJVING VAN HET APPARAAT</b> .....	<b>11</b>
1.1 - IDENTIFICATIE VAN DE HOOFDONDERDELEN (Afb.1) .....	11
1.2 - BIJGELEVERDE ONDERDELEN (Afb.2) .....	12
1.3 - ALGEMENE AFMETINGEN (Afb.3) .....	12
<b>2 - INSTALLATIEVOLGORDE</b> .....	<b>12</b>
<b>3 - INSTALLATIE APPARAAT</b> .....	<b>13</b>
3.1 - INSPECTIE EN VERPLAATSING VAN DE UNIT .....	13
3.2 - INSTALLATIE APPARAAT .....	13
3.2.1 - Installatieplaats .....	13
3.2.2 - Plaatsing van de waterleidingen en de condensafvoer .....	14
3.2.3 - Montage van de bevestigingsplaat .....	15
3.2.4 - Demontage omkasting apparaat .....	16
3.2.5 - Bevestiging apparaat .....	17
<b>4 - WATERAANSLUITING</b> .....	<b>18</b>
4.1 - GRAFIEK LADINGVERLIES .....	19
<b>5 - ELEKTRISCHE AANSLUITING</b> .....	<b>20</b>
5.1 - CONTACT VRIJGAVESIGNAAL GENERATOR WARM/KOUD .....	23
5.2 - CONFIGURATIE .....	23
<b>6 - WERKOMSTANDIGHEDEN</b> .....	<b>24</b>
<b>7 - INSTELLINGEN WERKMODI</b> .....	<b>24</b>
<b>8 - REINIGING EN ONDERHOUD</b> .....	<b>24</b>
8.1 - REINIGING .....	25
8.1.1 - Reiniging van het apparaat .....	25
8.1.2 - Reiniging van het aanzuigfilter .....	25
8.2 - ONDERHOUD .....	26
<b>9 - PROBLEEMOPLOSSING</b> .....	<b>26</b>
9.1 - WERKING VENTILATOR GEBLOKKEERD .....	26
9.2 - SIGNALEN DIE NIET OP EEN STORING VAN HET APPARAAT DUIDEN .....	27
9.3 - STORINGEN EN MOGELIJKE OPLOSSINGEN .....	27



## TEKNISKA DATA

Raadpleeg het plaatje met de technische eigenschappen van de unit voor gegevens over het stroomverbruik.

Modellen		1000	1200	1400
Beschrijving				
Hoeveelheid water warmtewisselaar	l	0,75	0,97	0,97
Maximale bedrijfsdruk	bar	10	10	10
Maximumtemperatuur intredewater	°C	70	70	70
Minimumtemperatuur intredewater	°C	3	3	3
Wateraansluitingen	-	1/2	1/2	1/2
Voedingsspanning	V- ph Hz	230 -1 50	230 -1 50	230 -1 50



### VERWIJDERING

Het symbool op het product of de verpakking geeft aan dat het niet bij het normale huisvuil mag worden gestopt, maar naar een erkend inzamelbedrijf voor de recycling van elektrische en elektronische apparatuur moet worden gebracht. Door het product op passende wijze te verwijderen helpt u mogelijke schadelijke gevolgen voor het milieu en de gezondheid als gevolg van een ongeschikte verwijdering van het product vermijden. Informeer bij de gemeente, de plaatselijke afvalverwijderingsdienst of de winkel waar het product aangeschaft is naar meer informatie over de recycling van dit product. Dit voorschrift is uitsluitend geldig binnen EU-lidstaten.



## 0 - ALGEMENE INFORMATIE

Wij wensen u eerst en vooral te bedanken omdat u de voorkeur hebt gegeven aan een door ons geproduceerd apparaat.

Dit is een voorbehouden document, volgens de wetsbepalingen, met een verbod op verveelvoudiging of overdracht aan derden zonder uitdrukkelijke toestemming van de fabrikant. Het apparaat kan worden bijgewerkt en daarom andere details vertonen dan aangeduid, zonder gevolgen voor de teksten in deze handleiding.

### 0.1 - SYMBOLEN

De pictogrammen die in dit hoofdstuk beschreven worden, worden gebruikt om snel en eensluidend de informatie te verstrekken die nodig is om de machine veilig te kunnen gebruiken.

### 0.2 - PICTOGRAMMEN



#### GEVAARLIJKE ELEKTRISCHE SPANNING

Signaleert aan het betrokken personeel dat de beschreven handeling elektrocutiegevaar kan veroorzaken indien de veiligheidsnormen niet in acht worden genomen.



#### GEVAAR

Signaleert dat het apparaat ontvlambaar koelmiddel gebruikt. Als de koelvloeistof uitloopt en wordt blootgesteld aan een externe ontstekingsbron bestaat risico op brand.



#### ALGEMEEN GEVAAR

Signaleert aan het betrokken personeel dat de beschreven handeling risico's inhoudt voor lichamelijke schade indien de veiligheidsnormen niet in acht worden genomen.



#### GEVAAR HOGE TEMPERATUREN

Signaleert aan het betrokken personeel, dat de beschreven handeling risico's inhoudt voor brandwonden door contact met zeer hete componenten, indien de veiligheidsnormen niet in acht worden genomen.



#### NIET AFDEKKEN

Signaleert aan het betrokken personeel dat het verboden is om het apparaat af te dekken om oververhitting te voorkomen.



#### OPGELET

- Signaleert dat dit document aandachtig moet worden gelezen alvorens het apparaat te installeren en/of te gebruiken.
- Geeft aan dat dit document aandachtig moet worden gelezen voordat onderhouds- en/of reinigingswerkzaamheden worden verricht.





- Duidt aan dat het servicepersoneel met het apparaat moet omgaan, in overeenstemming met de installatiehandleiding.



#### **Service**

Geeft situaties aan waarin contact moet worden opgenomen met:

**TECHNISCHE KLANTENDIENST**



#### **Inhoudsopgave**

Paragrafen die van dit symbool voorzien zijn, bevatten zeer belangrijke informatie en voorschriften die voornamelijk de veiligheid betreffen.

De veronachtzaming ervan kan resulteren in:

- gevaren voor de gezondheid van de operators
- verval van de contractuele garantie
- weigering van aansprakelijkheid door de fabrikant.



#### **Opgeheven hand**

Geeft handelingen aan die om geen enkele reden mogen worden verricht.

### **0.3 - ALGEMEEN ADVIES**

**ALS ELEKTRISCHE APPARATUUR WORDT GEBRUIKT, MOETEN DE BASISVEILIGHEIDSVORSCHRIFTEN STEEDS WORDEN GEVOLGD OM HET RISICO OP BRAND, ELEKTRISCHE SCHOKKEN EN ONGEVALLLEN TE BEPERKEN, INCLUSIEF HET VOLGENDE:**

1. Lees deze handleiding aandachtig door alvorens een handeling (installatie, gebruik, onderhoud) te verrichten en leef de aanwijzingen van de verschillende hoofdstukken aandachtig na.
2. Al het personeel, betrokken bij het transport en de installatie van de machine, moet op de hoogte worden gesteld van de onderhavige instructies.
3. De fabrikant kan niet aansprakelijk worden gesteld voor schade aan personen of zaken, voortvloeiend uit het niet in acht nemen van de normen, aanwezig in deze handleiding.
4. De fabrikant behoudt zich het recht voor om de modellen op elk gewenst moment te wijzigen, waarbij de essentiële eigenschappen die in deze handleiding beschreven zijn behouden blijven.
5. Bewaar deze handleiding nauwgezet voor naslag.
6. De garantie vervalt in het geval van installaties die verricht worden zonder dat de waarschuwingen van deze handleiding in acht worden genomen en gebruik buiten de voorgeschreven temperatuurlimieten.
7. Het normale onderhoud aan de filters en de algemene uitwendige reiniging kunnen ook door de gebruiker worden verricht, gezien ze geen gevaren vormen of ingewikkeld zijn.



8. Tijdens de montage, en bij iedere onderhoudsingreep, is het nodig de voorzorgsmaatregelen in acht te nemen die vermeld worden in deze handleiding en die op de etiketten in of op het apparaat staan en

moeten ook alle voorzorgsmaatregelen getroffen worden die door het gezonde verstand ingegeven worden en opgelegd worden door de Veiligheidsvoorschriften die van kracht zijn in het land van installatie.

#### 0.4 - BELANGRIJKE VEILIGHEIDSINFORMATIE

De opgesomde voorzorgsmaatregelen voor de veiligheid zijn onderverdeeld in twee categorieën.

In beide gevallen wordt veiligheidsinformatie vermeld die met aandacht gelezen moet worden.



##### WAARSCHUWINGEN

De veronachtzaming van deze voorzorgsmaatregelen kan dodelijke gevolgen hebben.



##### OPGELET

De veronachtzaming van deze voorzorgsmaatregelen kan letsel of beschadigingen aan het apparaat tot gevolg hebben.



##### WAARSCHUWINGEN

1. Verzeker u ervan dat de handelingen die verband houden met de installatie, de reparatie en de assistentie uitsluitend uitgevoerd zijn door personeel dat speciaal daarvoor opgeleid en gekwalificeerd is.
2. De verkeerde uitvoering van deze handelingen kan elektrische schokken, kortsluiting, lekkage, brand of andere schade aan het apparaat toebrengen.
3. Houd u strikt aan de installatie-instructies. Een foutieve installatie kan lekken van water, elektrische schokken en brand veroorzaken.
4. Voer de installatie uit met gebruik van de bijgeleverde accessoires en de gespecificeerde delen. Gebeurt dat niet, dan kan het apparaat vallen en kunnen lekkage van water, elektrische schokken of brand optreden.
5. De unit moet geïnstalleerd worden op minstens 2,21 m boven de grond.
6. De unit mag niet geïnstalleerd worden in een washok of -ruimte.
7. Sluit de voedingscircuits af alvorens u toegang te verschaffen tot de aansluitklemmen.
8. De wateraansluitingen van het apparaat moeten met woorden of symbolen de circulatierichting van de vloeistoffen aangeven.
9. Houd u voor ingrepen van elektrische aard aan de nationale normen voor de bekabeling, de van kracht zijnde norm en deze installatie-instructies. Het is noodzakelijk



een onafhankelijk circuit en een enkel stopcontact te gebruiken.

Onvoldoende debiet van het circuit of een foutieve elektrische aansluiting kunnen elektrische schokken en brand veroorzaken.

10. Gebruik de aangeduide kabel; sluit hem aan en zet hem stevig vast zodat geen enkele externe kracht op de aansluitklem kan inwerken. Een verkeerde of weinig stabiele aansluiting kan oververhitting of brand veroorzaken in het aansluitpunt.
11. De positionering van de bekabeling moet zorgvuldig uitgevoerd worden zodat de afdekking van het bedieningspaneel correct vastgezet is.  
Als de afdekking niet correct vastgezet is, kan het aansluitpunt van de aansluitklem oververhit raken en kunnen brand of elektrische schokken veroorzaakt worden.
12. Als de voedingskabel beschadigd is, moet deze vervangen worden door de fabrikant, diens assistentiemedewerker of iemand anders die op gelijkaardige wijze gekwalificeerd is zodat risicovolle situaties worden vermeden.
13. De vaste bekabeling moet voorzien zijn van een universele schakelaar met een scheiding van minstens 3 mm tussen de contacten van alle polen.
14. De temperatuur van het koude water binnenin de unit mag niet lager zijn dan 3°C terwijl de temperatuur van het warme water niet hoger dan 70°C mag zijn. Het water moet schoon zijn en de luchtkwaliteit moet een pH-waarde tussen 6,5 en 7,5 hebben.
15. Sluit de elektrische voeding niet met de hand af wanneer het apparaat in werking is aangezien dan een slechte werking het gevolg kan zijn.
16. Vraag uw verkoper om de installatie uit te voeren. Een onvolledige installatie, uitgevoerd door de gebruiker, kan lekkage van water, elektrische schokken of brand veroorzaken.
17. Vraag uw verkoper om eventuele verbeteringen, reparaties en onderhoud uit te voeren.  
De verkeerde uitvoering van deze handelingen kan lekkage van water, elektrische schokken of brand veroorzaken.
18. Bij storingen in de werking (bijvoorbeeld: abnormale geluiden, een slechte geur, rook, een abnormale stijging van de temperatuur, elektrische dispersie, enz.) dient u het apparaat onmiddellijk uit te schakelen en de elektrische stroomtoevoer af te sluiten.  
Wendt u voor eventuele reparaties uitsluitend tot erkende technische servicecentra van de fabrikanten laat originele onderdelen gebruiken. De veronachtzaming van de bovenstaande aanwijzingen kan de veiligheid van het apparaat in gevaar brengen.
19. Het apparaat en de afstandsbediening niet nat maken.  
Er kunnen dan kortsluitingen of brand ontstaan.
20. Als een zekering doorbrandt, vervang die dan niet door een met een andere stroomsterkte en gebruik geen kabels van welke aard ook. Het gebruik van kabels of koperdraden kan een defect van de unit tot gevolg hebben of brand veroorzaken.
21. Delangdurige blootstelling aan luchtstromen kan schadelijk zijn voor de gezondheid.



22. Steek geen vingers, stangen of andere voorwerpen in de luchtin- of luchtuitrederoosters. Als de ventilator met hoge snelheid draait, kan dit letsel veroorzaken.
23. Gebruik geen ontvlambare sprays zoals haarlak, fixatieven of lak in de nabijheid van het apparaat omdat die brand kunnen veroorzaken.
24. Raak de horizontale louvres van de luchtuitrede niet aan wanneer de swingfunctie is geactiveerd. De vingers zouden kunnen blijven vastzitten of het apparaat kan defect raken.
25. Sluit op geen enkele wijze de roosters voor luchtintrede en -uitrede af.
26. Steek geen onbekende voorwerpen in de roosters voor luchtintrede en -uitrede aangezien het risico op elektrische schokken, brand of beschadigingen van het apparaat bestaat. Contact met de ventilator die bij hoge snelheid draait kan gevaarlijk zijn.
27. Inspecteer de unit niet en voer het onderhoud eraan niet zelf uit. Het is extreem gevaarlijk het apparaat zelf te repareren. Wendt u tot een gekwalificeerd vakman.
28. Verwijder dit product niet met gemengd afval. De unit moet als speciaal gescheiden afval overhandigd en verwijderd worden.
29. De meest voorkomende oorzaak van oververhitting is de opeenhoping van stof of pluizen in het apparaat. Verwijder deze opeenhopingen regelmatig terwijl het apparaat afgesloten is van het stopcontact en zuig de roosters schoon.
30. We adviseren tevens om delen van dit apparaat die een mogelijk gevaar kunnen vormen onschadelijk te maken, wanneer ervoor wordt gekozen om het niet langere te gebruiken. Dit gevaar heerst met name wanneer kinderen het onbruikbare apparaat als speelgoed gebruiken.



## OPGELET

1. Voorafgaand aan de installatie is het noodzakelijk te controleren of de aardkabel spanningsloos is. Als er spanning op staat, installeer de unit dan niet voordat het systeem hersteld is.
2. Sluit het apparaat aan op de aarding. Sluit de aardkabel niet aan op hydraulische of gasleidingen, de bliksemafleider of de aardkabel van de telefoon. Een onvolledige aarding kan elektrische schokken veroorzaken.
3. Installeer een aardlekschakelaar. Als geen aardlekschakelaar geïnstalleerd is, kunnen elektrische schokken veroorzaakt worden.
4. Het is niet toegestaan het apparaat op de stroomtoevoerbron aan te sluiten voordat de elektrische bekabeling en de hydraulische aansluiting voltooid zijn.
5. Volg de instructies van deze handleiding en installeer de afvoerleiding om zeker te zijn van de correcte drainage en isoleer de leidingen om condensvorming te voorkomen. Een verkeerde opstelling van de afvoerleiding kan waterlekage en materiële schade veroorzaken.
6. Installeer het apparaat, de voedingskabels en de aansluitkabels op een



afstand van minstens 1 meter van TV's of radio's om interferentie op beeld of geluid te voorkomen. Al naargelang de lengte van de radiogolven kan 1 meter een onvoldoende afstand zijn om geluid te verhelpen.

7. Installeer de airconditioner niet op de volgende plaatsen en in de volgende omstandigheden:
  - Aanwezigheid van bijtende gassen in de lucht (bijvoorbeeld: aanwezigheid van sulfiden of warmwaterbronnen)
  - Sterke spanningsschommelingen (fabrieken)
  - Keukens met een hoge concentratie oliehoudende gassen
  - Aanwezigheid van sterke elektromagnetische golven
  - Aanwezigheid van ontvlambare materialen of gassen
  - Aanwezigheid van zure of alkalische vloeistoffen in fase van verdamping
  - Andere speciale omstandigheden.
8. Gebruik het apparaat niet voor andere doeleinden dan het voorziene gebruik. Om verslechtering van de kwaliteit te voorkomen: gebruik de unit niet voor het koelen van precisie-instrumenten, levensmiddelen, planten, dieren of kunstwerken.
9. Controleer voorafgaand aan de reiniging of het apparaat gestopt is, de schakelaar uitgezet is of de voedingskabel losgekoppeld is, om elektrische schokken of brand te voorkomen.
10. Controleer de aarding van het apparaat.
11. Controleer, ter vermijding van elektrische schokken, of de unit een aarding heeft en of de aardkabel niet aangesloten is op hydraulische of gasleidingen, de bliksemafleider of de aardkabel van de telefoon.
12. Om elektrische schokken te vermijden, moet u de airconditioner niet met natte handen gebruiken.
13. Raak de vinnen van de warmtewisselaar niet aan. De vinnen zijn uiterst scherp en kunnen snijwonden veroorzaken.
14. Plaats geen objecten onder het apparaat die beschadigd kunnen raken door vocht. Er kan condens ontstaan als het vochtgehalte hoger is dan 80%, de afvoeropening verstopt is of het filter vuil is.
15. Controleer na langdurig gebruik of er mogelijk een beschadiging is van de ondersteuning en van de aansluitpunten van de unit. Bij beschadiging zou de unit kunnen vallen en letsel veroorzaken.
16. Om zuurstofgebrek te voorkomen, moet de omgeving adequaat geventileerd worden als samen met het apparaat apparaten gebruikt worden die voorzien zijn van een brander.
17. Leg de afvoerleiding op een wijze dat correcte drainage van de condens verzekerd wordt. Onvolledige drainage kan vochtschade veroorzaken aan het gebouw, meubels, enz.
18. Raak niet de interne onderdelen van het elektriciteitskastje aan.





Verwijder niet het voorpaneel. Enkele interne onderdelen zijn gevaarlijk en als die aangeraakt worden kan het apparaat beschadigd raken.

19. Stel kinderen, planten of dieren niet bloot aan rechtstreekse luchtstromen. De blootstelling aan luchtstromen kan schadelijk zijn voor kinderen, planten of dieren.
20. Sta kinderen niet toe op de unit te klimmen en vermijd het voorwerpen erop te plaatsen. Een val kan letsel veroorzaken.
21. Druk niet met harde of puntige voorwerpen op de toets van de afstandsbediening die daardoor beschadigd kan raken.
22. Gebruik het apparaat niet als de ruimte kort geleden behandeld is met een insecticide in de vorm van gas, bij brandende wierook, chemische dampen of olieresidu.
23. Gebruik uitsluitend originele onderdelen van voor de vervanging van componenten.
24. Als het apparaat lange tijd niet wordt gebruikt of niemand de geklimatiseerde kamer gebruikt, is het raadzaam de elektrische stroomtoevoer af te sluiten om ongevallen te vermijden.
25. Gebruik geen vloeibare of corrosieve reinigingsmiddelen om het apparaat te reinigen, sproei geen water of andere vloeistoffen op het apparaat omdat die de plastic onderdelen kunnen beschadigen of zelfs elektrische schokken kunnen veroorzaken.
26. Laat het apparaat niet langdurig laten werken bij een hoge luchtvochtigheid of als deuren of ramen open staan. Het vocht kan gaan condenseren en de meubels bevochtigen of beschadigen.
27. Reinig het apparaat met een vochtige doek, gebruik geen schuurproducten of schurende materialen. Zie de betreffende paragraaf voor de reiniging van de filters.
28. Gebruik het apparaat niet in ruimtes met aanzienlijke temperatuurschommelingen omdat dan condens in het apparaat ontstaat.
29. Gebruik de machine niet zonder dat de filters correct in positie gebracht zijn.
30. Plaats geen apparaten in de nabijheid die open vuur produceren in punten die blootgesteld staan aan de luchtstroom, of onder het apparaat.
31. De demontage, reparaties of omschakeling die uitgevoerd wordt door iemand die niet daartoe geautoriseerd is, kan ernstige schade veroorzaken en de garantie van de fabrikant annuleren.
32. Gebruik het apparaat niet bij defecten of een slechte werking, als de elektrische voedingskabel beschadigd is of als het apparaat op enige andere wijze beschadigd is. Schakel het apparaat uit, sluit de elektrische voeding af en laat het nakijken door professioneel gekwalificeerd personeel.



## 0.5 - INFORMATIE OVER DE INSTALLATIE

1. Lees voor een correcte installatie eerst deze handleiding.
2. De airconditioner moet door gekwalificeerd personeel geïnstalleerd worden.
3. Houd u zo veel mogelijk aan de handleiding tijdens de installatie van het apparaat en van de leidingen.
4. Als het apparaat op een metalen oppervlak van het gebouw geïnstalleerd wordt, moet het elektrisch geïsoleerd worden volgens de van kracht zijnde normen voor elektrische apparaten.
5. Voer nadat de installatie uitgevoerd is een accurate controle uit voordat u het apparaat inschakelt.

## 0.6 - RISICOZONES

- De ventilatorluchtkoeler mag niet worden geïnstalleerd in omgevingen waar ontvlambare of explosieve gassen aanwezig zijn, in zeer vochtige omgevingen (wasserrijen, broeikassen, enz.) of op plaatsen waar zich andere machines bevinden die een sterke warmtebron genereren, in de buurt van een bron van zout water of zwavelhoudend water.
- Gebruik **GEEN** gassen, benzine of andere ontvlambare vloeistoffen in de buurt van de ventilatorluchtkoeler.
- Gebruik alleen de bijgeleverde onderdelen (zie paragraaf 1.2). Het gebruik van niet-standaard onderdelen kan lekkage van water, elektrische schokken, brand en persoonlijk letsel of materiële schade veroorzaken.
- Installeer het apparaat niet in gebieden die gekenmerkt worden door zilte zeelucht (aan de kust, enz.). Elektrische huishoudelijke apparaten die verwijderd worden in open of ondergrondse stortplaatsen kunnen gevaarlijke stoffen aan het grondwater afgeven met als gevolg verontreiniging van de voedselketen en schade voor de gezondheid en het welzijn van mensen.

## 0.7 - EIGENLIJK GEBRUIK

- De ventilatorluchtkoeler mag uitsluitend gebruikt worden voor het verwarmen, koelen, ontvochtigen en filteren van lucht (naar keuze) met als enig doel de temperatuur in de omgeving aangenaam te maken.
- Dit apparaat is alleen bestemd voor huishoudelijk gebruik of gelijkaardig gebruik  ; niet van commerciële of industriële aard.
- Een oneigenlijk gebruik van het apparaat, met eventuele schade die berokkend wordt aan mensen, voorwerpen of dieren, ontheft de fabrikant van iedere vorm van aansprakelijkheid.



- Dit apparaat is niet bestemd om te werken door middel van een externe timer of met een apart systeem voor afstandsbediening (gebruik alleen de bijgeleverde afstandsbediening).



**DIT PRODUCT MAG UITSLUITEND WORDEN GEBRUIKT VOLGENS DE SPECIFICATIES, AANGEDUID IN DEZE HANDLEIDING. ALS HET OP EEN ANDERE WIJZE WORDT GEBRUIKT DAN AANGEDUID KAN DIT LEIDEN TOT ZWARE ONGEVALLEN.**

**DE FABRIKANT KAN NIET AANSPRAKELIJK WORDEN GESTELD VOOR SCHADE AAN PERSONEN OF ZAKEN, VOORTVLOEIEND UIT HET NIET IN ACHT NEMEN VAN DE NORMEN DIE IN DEZE HANDLEIDING STAAN.**

## 1 - OMSCHRIJVING VAN HET APPARAAT

### 1.1 - IDENTIFICATIE VAN DE HOOFDONDERDELEN (Afb.1)

- |                  |  |
|------------------|--|
| 1. Romp apparaat | 6. Horizontale luchtdeflector                    |
| 2. Voorpaneel    | 7. Luchtfilters                                  |
| 3. Klemmenstrook | 8. Filterhouderframe                             |
| 4. Luchtintrede  | 9. Handleiding gebruik en onderhoud (+ garantie) |
| 5. Luchtuittrede |  |

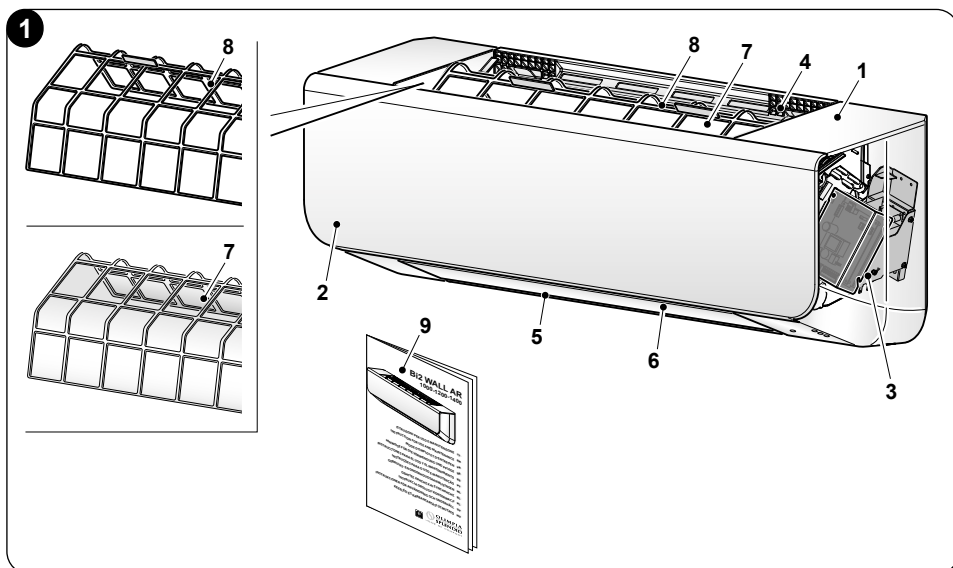

## 1.2 - BIJGELEVERDE ONDERDELEN (Afb.2)

Controleer of de volgende accessoires alle aanwezig en compleet zijn.  
Bewaar zorgvuldig eventuele reserveonderdelen.

- A. Muurbevestigingsplaat
- B. Mal

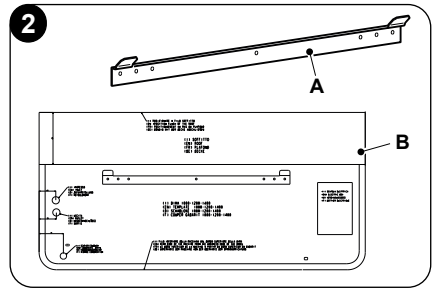

## 1.3 - ALGEMENE AFMETINGEN (Afb.3)

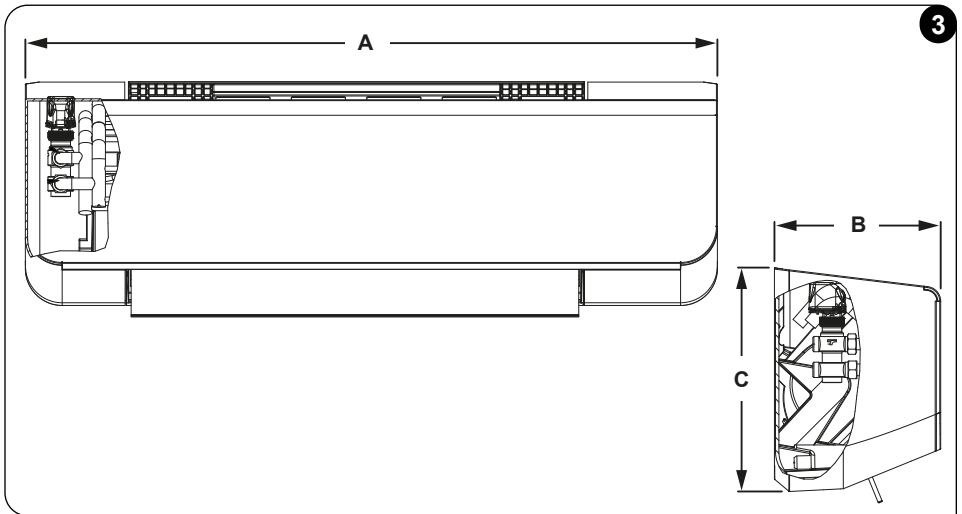

	A (mm)	B (mm)	C (mm)	Gewicht (kg)
<b>1000</b>	940	226	304	11
<b>1200</b>	940	226	304	12
<b>1400</b>	940	226	304	12

## 2 - INSTALLATIEVOLGORDE

Voer de handelingen in deze volgorde uit om het apparaat correct te installeren:

- a. Kies de installatieplek.
- b. Bereid de condensafvoer- en waterleidingen voor met de geleverde mal.
- c. Plaats de beugel met de mal op de muur en zet hem vast.
- d. Demonteer het voorpaneel.

>>>>



- e. Hang het apparaat aan de beugel en bevestig het aan de muur.
- f. Sluit de wateraansluitingen en condensafvoer aan.
- g. Voer de elektrische aansluiting en de configuratie uit.
- h. Hermonteer het voorpaneel.
- i. Controleer of het apparaat correct werkt.

## 3 - INSTALLATIE APPARAAT

### 3.1 - INSPECTIE EN VERPLAATSING VAN DE UNIT

Controleer op het moment van levering de verpakking en meld onmiddellijk eventuele schade bij de klachtenafdeling van de vervoerder. Hanteer de unit rekening houdend met de volgende informatie:

- a. **Breekbaar product, voorzichtig behandelen.**
- b. **Kies van tevoren het te volgen traject voor het vervoer van de unit.**
- c. **Houd de unit tijdens het vervoer zo veel mogelijk in de originele verpakking.**

### 3.2 - INSTALLATIE APPARAAT

#### 3.2.1 - Installatieplaats



***Controleer, alvorens de unit te installeren, samen met de gebruiker de eventuele aanwezigheid van kabels, hydraulische of gasleidingen, enz., in de muur of in de vloer om schade als gevolg van de installatie te voorkomen.***

Vermijd installatie op de volgende plaatsen, om ongemakken te voorkomen:

- Vertrekken met een hoge concentratie van olie voor machines.
- Zilte omgeving, zoals aan de kust.
- Vertrekken met een hoge concentratie zwavelhoudend gas, zoals spa-installaties.
- Plaatsen waarin machines met hoge frequentie aanwezig zijn, zoals draadloze apparatuur, lasmachines en medische apparatuur.
- Vertrekken waarin brandbare gassen en gevaarlijke stoffen aanwezig zijn.
- Plaatsen met speciale omgevingsomstandigheden.
- Het vertrek mag niet blootgesteld zijn aan sterke elektromagnetische golven.
- De installatieplaats moet ver van bronnen van warmte, stoom en ontvlambare gassen zijn.

***Controleer voorafgaand aan de installatie of:***

- De zone van de ingaande en uitgaande aansluitingen vrij van obstakels is.
- Controleer of gordijnen of andere voorwerpen de lucht aanzuigfilters niet afsluiten.
- De installatieplaats moet in staat zijn de binneneenheid te ondersteunen.
- De installatieplaats moet onderhoud probleemloos mogelijk maken.



- De installatie plaats moet voldoende ruimte rondom de unit garanderen, zoals afbeelding 4 toont.

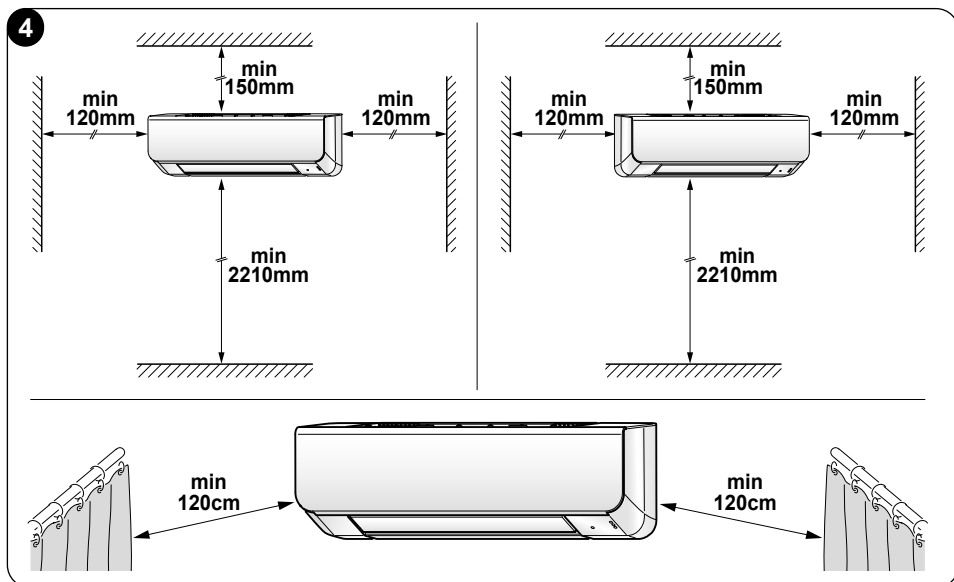

### 3.2.2 -Plaatsing van de waterleidingen en de condensafvoer

Gebruik de mal (B) en bepaal het te boren punt voor de condensafvoerleiding (niet bijgeleverd) en de waterleidingen voor te bereiden.



**Controleer of de condens correct naar de voorziene afvoer stroomt, door er langzaam een geschikte hoeveelheid water in te gieten.**

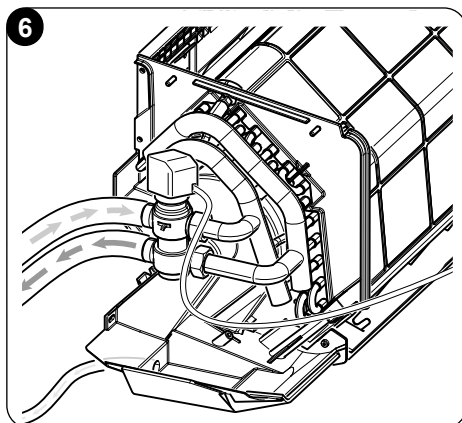
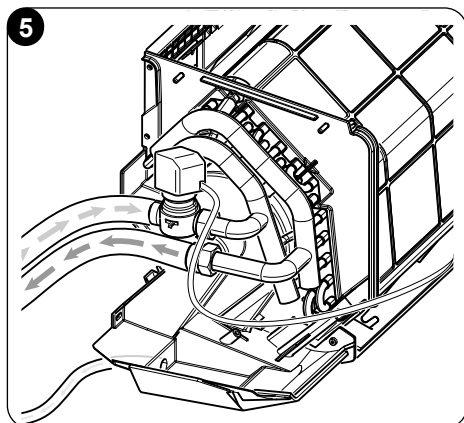

### 3.2.3 - Montage van de bevestigingsplaat



**CONTROLEER, ALVORENS DE PLAAT VAST TE ZETTEN, OF DE MUUR WAAROP MEN HET APPARAAT WILT INSTALLEREN, IN STAAT IS HET GEWICHT ERVAN TE VERDRAGEN.**

Handel als volgt (afbeeldingen 7):

- Plaats de bijgeleverde boormal (B) tegen de muur met inachtneming van de minimale afstanden van het plafond, de vloer en de zijmuren; het is raadzaam de mal in de correcte positie te houden met plakband (C).
- Markeer de boorpunten (er worden 9 punten aangeraden).



**De twee gaten (F) zijn voor de bevestiging aan de muur van het apparaat voorbereid.**

- In het geval van muren van baksteen, beton of gelijkaardig materiaal, 9 gaten met een diameter van 5 mm.
- Steek de pluggen (D) in de gaten (gebruik pluggen die geschikt zijn voor het type muur).
- Bevestig de plaat (A) aan de muur door alle schroeven (E) vast te draaien.

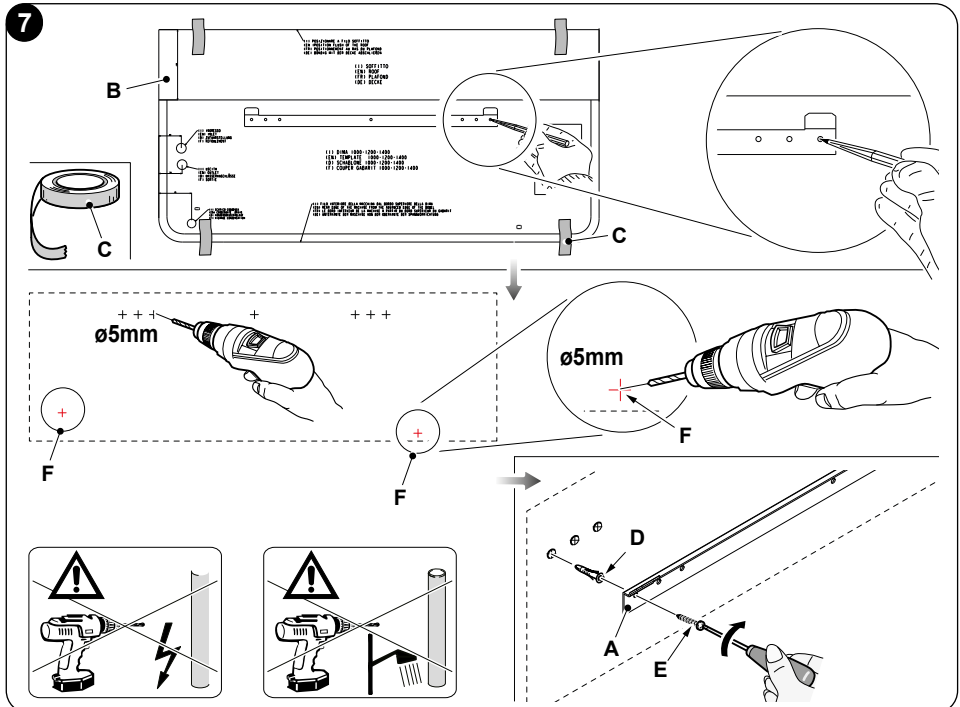

### 3.2.4 -Demontage omkasting apparaat

Handel als volgt (afb. 8-9):

- a. Draai de 4 bovenste schroeven los (X).
- b. Draai de 2 onderste schroeven los (Y).

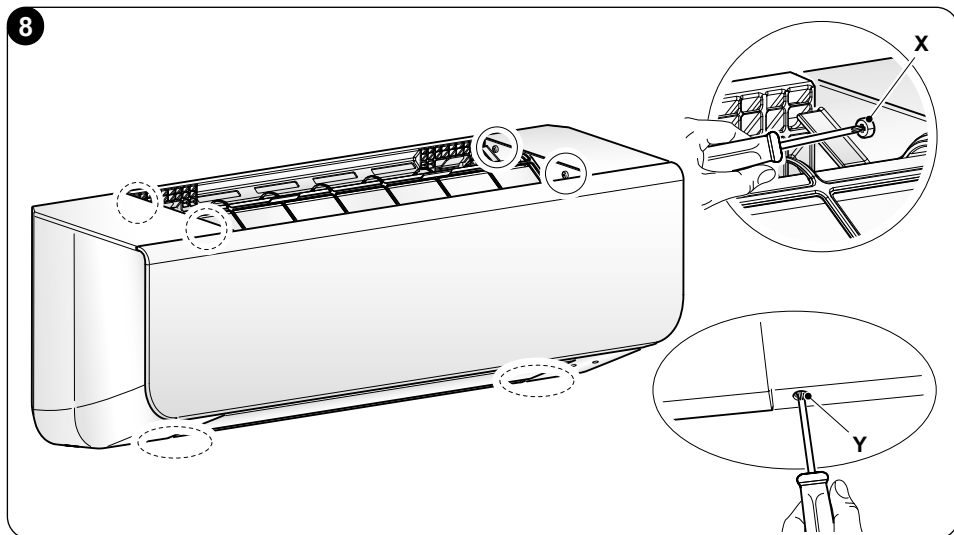

**SLUIT DE AARDINGSKABEL AF ALVORENS DE FRONTALE BEHUIZING WEG TE NEMEN.**

- c. Verwijder het voorpaneel (1a) van het apparaat (1) zonder het te beschadigen.

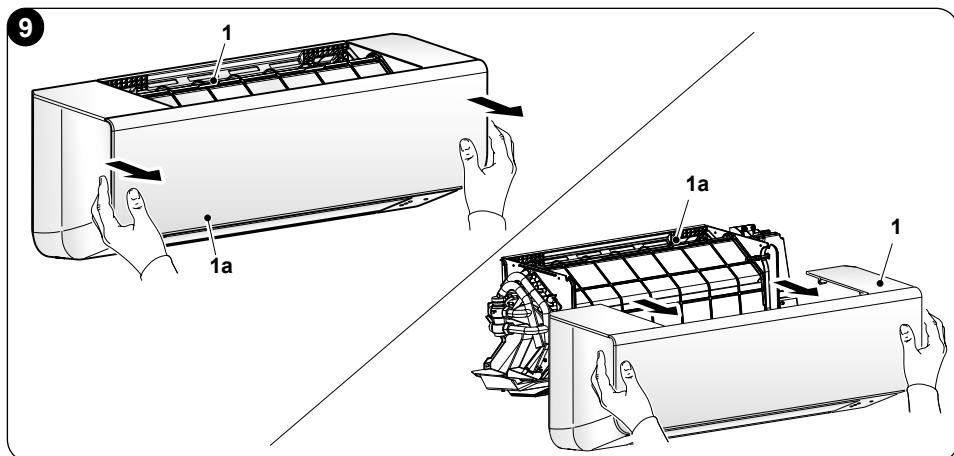



### 3.2.5 -Bevestiging apparaat

Handel als volgt (afb. 10):

- a. Breng de beugel (A) aan de achterkant van de unit (1) aan op de haak (1a) van de installatiebeugel en beweeg de unit horizontaal en verticaal om te controleren of hij stabiel aangekoppeld is.
- b. Duw de onderkant van de binnenunit tegen de muur, beweeg hem vervolgens horizontaal en verticaal om te controleren of hij stabiel aangekoppeld is.



**Verricht de bevestiging aan de muur als de juiste plaatsing van het apparaat op de beugel is gecontroleerd.**

- c. Bevestig het apparaat met de schroeven (V) aan de muur in de gaten waar eerder pluggen in zijn aangebracht.

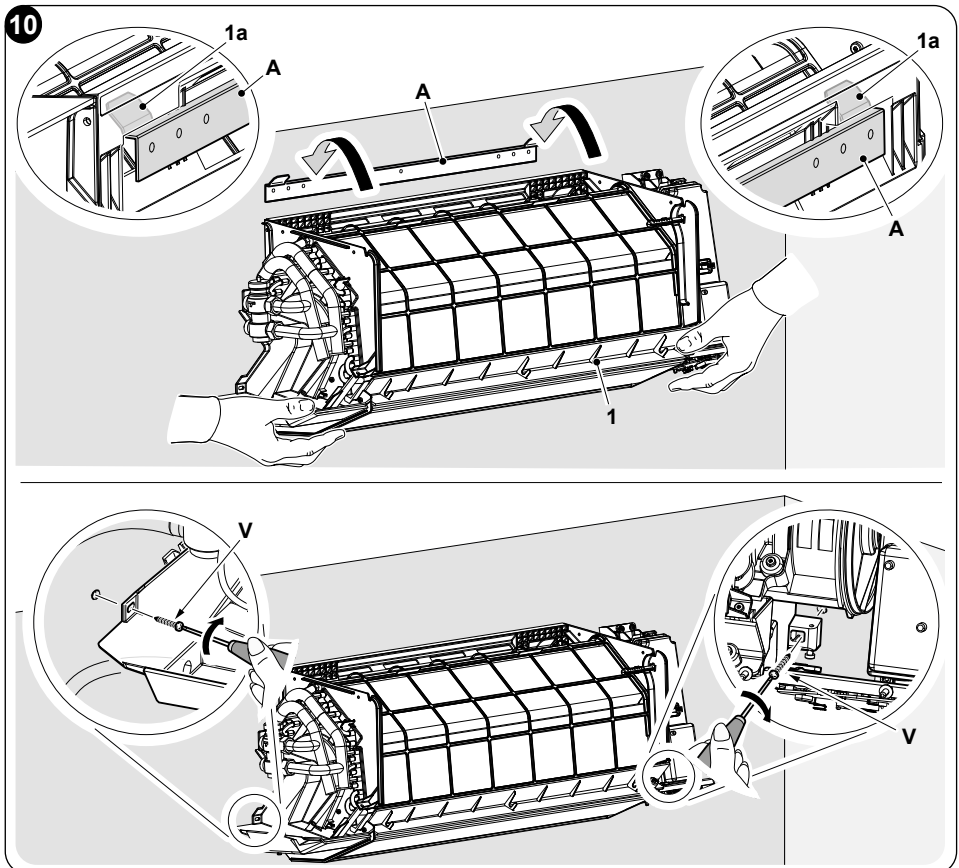

## 4 - WATERAANSLUITING

Materiaal van de leidingen	Leiding van koper		
Model	SLW 1000	SLW 1200	SLW 1400
Diameter aansluitingen	1/2"	1/2"	1/2"
Minimumdiameter leidingen	20 mm	20 mm	20 mm
Buitendiameter aansluiting condensafvoerleiding	18 mm	18 mm	18 mm



**DE WATERAANSLUITING MOET DOOR GEKwalificeerd PERSONEEL WORDEN VERRICHT.**



- Gebruik twee sleutels om de leidingen op de unit aan te sluiten.
- Er wordt aangeraden een slang te gebruiken voor de wateraansluiting.
- Isoleer de beide waterleidingen op passende wijze (afb. 11-12).

- a. Isoleer de waterleidingen en sluit ze aan.
- b. Isoleer de condensafvoer en sluit deze aan.

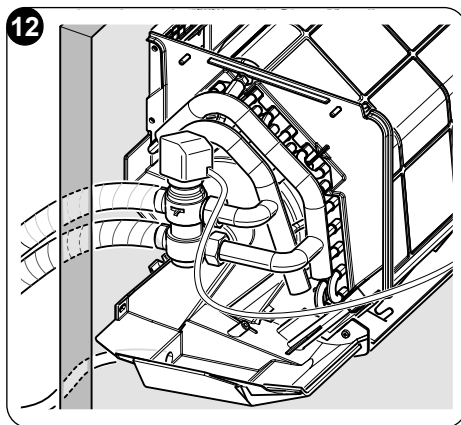
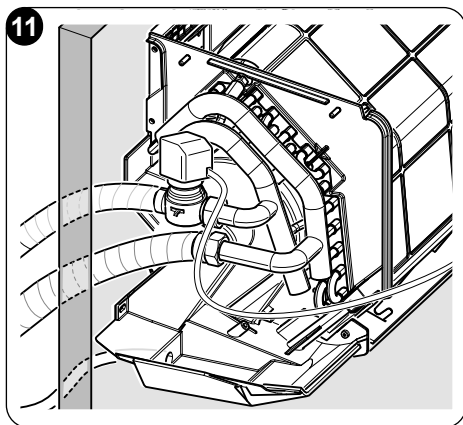

- c. Verwijder bij de eerste installatie volledig alle lucht uit de ontluftingsklep (S) (afb. 13).

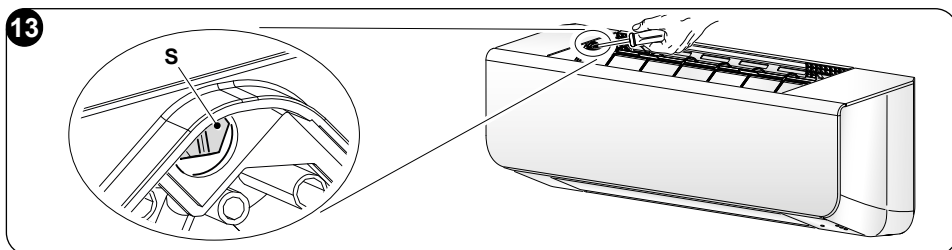



**Het wordt aanbevolen om het aflaten van de lucht een aantal uur na de werking van het apparaat te herhalen. Het wordt aanbevolen om de druk in de installatie regelmatig te controleren.**

#### 4.1 - GRAFIEK LADINGVERLIES

Ladingverlies unit met 2-wegklep of 3-wegkeerklep in volledig open stand.

Ladingverlies unit met 3-wegkeerklep in bypasstand.

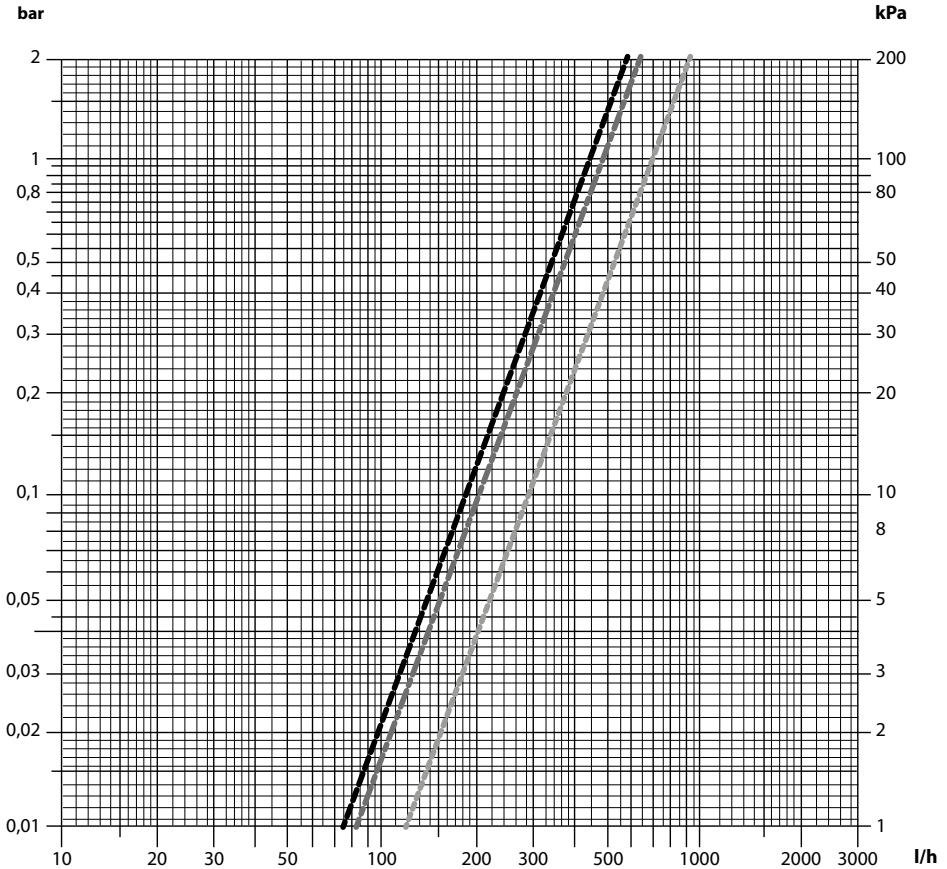

- 1000
- 1200-1400
- V3V in Bypass

NEDERLANDS



## 5 - ELEKTRISCHE AANSLUITING



**Controleer, voordat ongeacht welke elektrische aansluiting tot stand gebracht wordt, of de elektrische voeding afgesloten is van de units en of de systemen waarmee het apparaat verbonden wordt in overeenstemming zijn met de geldende voorschriften.**

Handel als volgt om een installatie zonder stekker tot stand te brengen:

- Gebruik een afgeschermd kabel met een minimale doorsnede van 0,5 mm<sup>2</sup> en een max. lengte van 20 meter.
- Gebruik een aarddraad die minstens 20 mm langer is dan de actieve draden.
- Sluit de aarddraad aan op de overeenkomstige aansluitklem.
- Trek aan de draden om te controleren of ze correct aangesloten zijn en zet ze vervolgens vast met de daarvoor bestemde kabelklem.

Voor de correcte dimensionering van de beschermingen dient men de spanning en het stroomverbruik te raadplegen die op het plaatje staan dat op de unit aangebracht is.



**Om bij de kaart te komen: neem schroeven (3a) weg en verwijder paneel (3b) van de klemmenstrook (3) (Afb.14).**

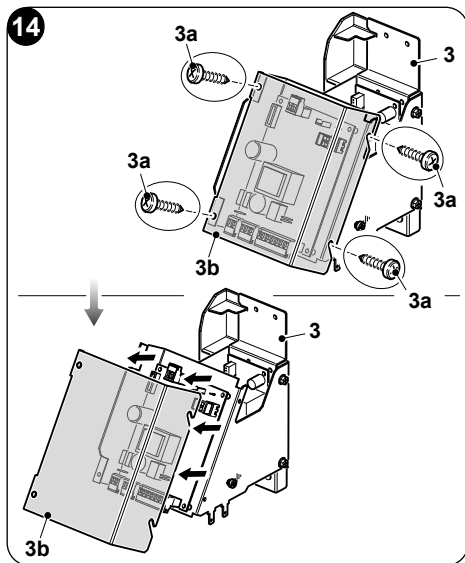

**De aansluiting van het apparaat MOET uitgevoerd worden met inachtneming van de Europese en nationale voorschriften en MOET beschermd worden door een aardlekschakelaar van 30 mA.**



**De aansluiting op het elektriciteitsnet kan uitgevoerd worden met een vaste aansluiting of met een beweegbare stekker en MOET voorzien zijn van een universele schakelaar in overeenstemming met de geldende CEI EN voorschriften met een opening van de contacten van minstens 3 mm (beter nog indien voorzien van zekeringen).**



**De correcte aansluiting op het aardsysteem is absoluut noodzakelijk om de veiligheid van het apparaat te garanderen.**



Legenda elektrisch schema “BEHEER VENTILATORLUCHTKOELER MET GE-  
LIJKSTROOMMOTOR VIA THERMOSTAAT 0-10Vdc (J1 - GESLOTEN)” (afb.X1)

- 0-10 V:** Thermostaat 0÷10 V  
(Alleen verbindingen met dubbele  
isolatie gebruiken)
- M1:** Gelijkstroommotor
- M2:** Flapmotor
- J1:** Jumper gesloten om de modus  
“0÷10 V” te selecteren
- S1:** Veiligheidsmicroschakelaar afzui-  
grooster (alleen aan te sluiten op

- enkele modellen, door de aanwe-  
zige jumper te verwijderen)
- N - F:** Voeding kaart 230V - 50Hz
- Y1:** Elektroklep 230V - 50Hz, 1A
- Led:** Aanduiding modus/status
- SW1:** Keuzeschakelaar voor configuratie  
machine
- C:** Contact vrijgavesignaal generator  
warm/koud

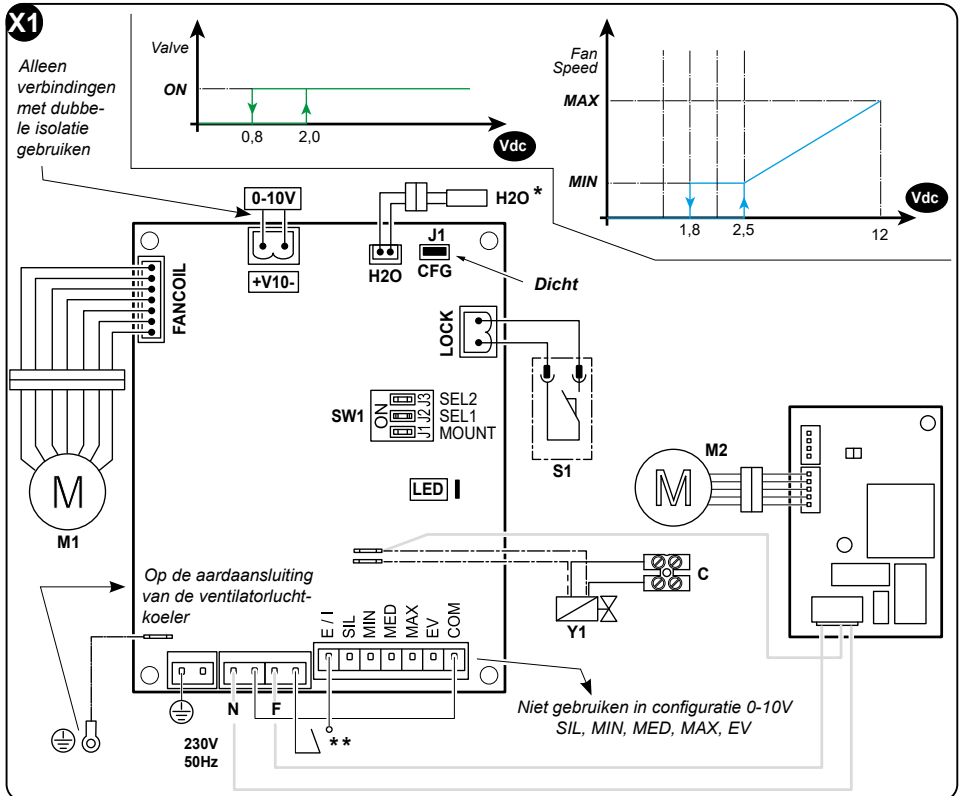

\* De watersensor is optioneel: indien aangesloten staat de kaart de werking van de ventilator alleen toe met een temperatuur van het water die geschikt is voor de geselecteerde werkwijze (hoger dan 30°C in wintermodus en lager dan 20°C in zomermodus). Is hij niet aangesloten, dan zal de kaart geen enkele controle van de watertemperatuur uitvoeren.

\*\* Wanneer het gebruik van de watersonde beoogd wordt, is het NOODZAKELIJK de Zomer-/Wintermodus te selecteren met het contact E/I.

Geopend = Winter

Gesloten = Zomer



## Legenda elektrisch schema "BEHEER VENTILATORLUCHTKOELER MET GELIJKSTROOM-MOTOR VIA THERMOSTAAT 4 SNELHEDEN (J1 - GEOPEND)" (afb.X2)

**H<sub>2</sub>O:** Sensor 2 watertemperaturen (optioneel)\*  
**M1:** Gelijkstroommotor  
**M2:** Flapmotor  
**S1:** Veiligheidsmicroschakelaar afzui-  
 grooster (alleen aan te sluiten op  
 enkele modellen, door de aanwezige  
 jumper te verwijderen)  
**F - N:** Voeding kaart 230V - 50Hz  
**Y1:** Elektroklep 230V - 50Hz, 1A  
**CFG:** Geopende jumper om de modus 'con-  
 tacten' te selecteren  
**COM:** Gemeenschappelijk

**EV:** Beheer elektroklep / Inschakeling  
 ventilator\*\*  
**MAX:** Maximale snelheid  
**MED:** Medium snelheid  
**MIN:** Minimale snelheid  
**SIL:** Super-minimale snelheid  
**E / I.:** Selectie Zomer-/Wintermodus (Geo-  
 pend: Winter)  
**Led:** Aanduiding modus/status  
**SW1:** Keuzeschakelaar voor configuratie machine  
**C:** Contact vrijgavesignaal generator  
 warm/koud

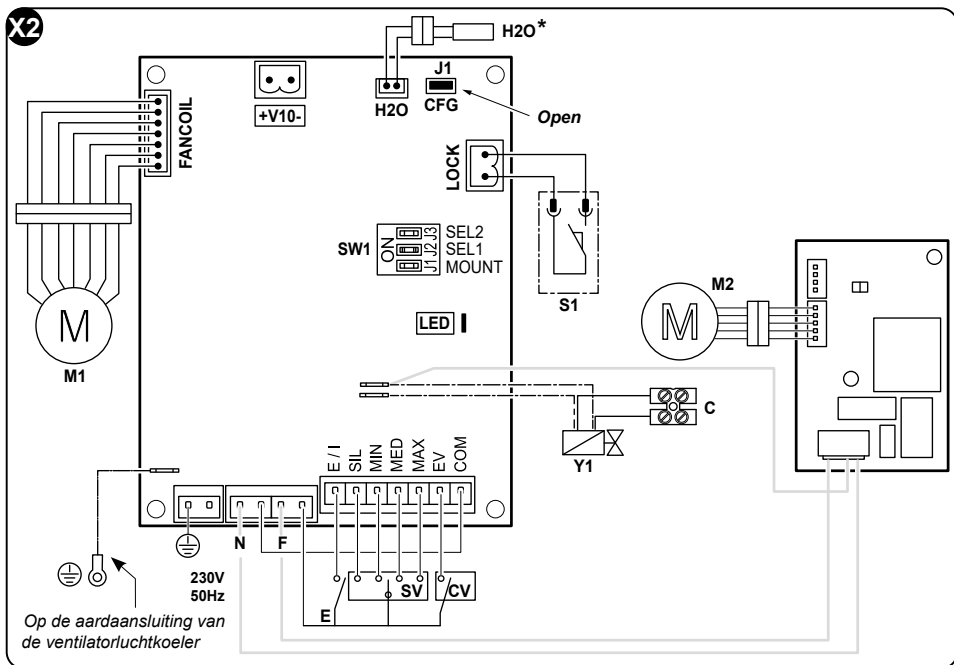

\* De watersensor is optioneel: indien aangesloten staat de kaart de werking van de ventilator alleen toe met een temperatuur van het water die geschikt is voor de geselecteerde werkwijze (hoger dan 30°C in wintermodus en lager dan 20°C in zomermodus). Is hij niet aangesloten, dan zal de kaart geen enkele controle van de watertemperatuur uitvoeren.

\*\* Wanneer het gebruik van de watersonde beoogd wordt, is het NOODZAKELIJK de Zomer-/Wintermodus te selecteren met het contact E/I.

Geopend = Winter                      Gesloten = Zomer

\*\*\* De werking van de ventilator wordt alleen ingeschakeld wanneer de EV-ingang gesloten is. Volg het schema voor aansluiting op de Ev-ingang ook als het beheer van de klep niet vereist is. Wanneer de EV-ingang gesloten is, wordt alleen uitgang Y1 bekrachtigd. **Als het contact E/I niet beschikbaar is, koppel de H<sub>2</sub>O/sonde dan los.**



Status Led	Werkwijze
Off	Kaart op Stand-by (CV-contact geopend)
On	Kaart in werking (CV-contact gesloten)
Knippert 1 keer	Temperatuur H2O > 20°C in zomermodus of Temperatuur H2O < 30°C in wintermodus
Knippert 2 keer	Motor geblokkeerd/afgesloten of veiligheidsrooster geopend
Knippert 3 keer	Watertemperatuursensor geopend of met kortsluiting
Knippert 4 keer	 <b>DEZE SIGNALERING IS GEEN ALARM</b> Het systeem controleert bij iedere inschakeling de softwareversie van de vermogenskaart
Knippert 5 keer	De feedback van de motor signaleert een snelheid > 1400 rpm
Knippert 6 keer	De feedback van de motor signaleert een snelheid < 100 rpm (zie werking ventilator geblokkeerd)

## 5.1 - CONTACT VRIJGAVESIGNAAL GENERATOR WARM/KOUD

De schroefconnector (C) op de zwarte en grijze kabels van de thermo-elektrische kop is een potentiaalvrij contact (gesloten = klep open, 230 V max., 1 A max.) dat gebruikt wordt om de toestemming voor de inschakeling van de generator warm/koud te geven.

## 5.2 - CONFIGURATIE



**Neem de voeding naar de kaart weg alvorens de keuzeschakelaars te configureren.**

### J1 - MOUNT

ON: Installatie van de unit hoog aan de muur.

OFF: Niet gebruikt.

### J2 - SEL1 en J3 - SEL2

SEL1	SEL2	
OFF	OFF	Niet gebruikt.
OFF	ON	Niet gebruikt.
ON	OFF	Unit met Flap
ON	ON	Niet gebruikt.

Alleen bij de eerste inschakeling van de kaart voert het relais van de klep gedurende circa 3 seconden een reeks omschakelingen uit ter bevestiging van de geselecteerde configuratie.

Zijn de handelingen klaar, plaats de eerder gedemonteerde onderdelen dan terug en zorg er daarbij voor dat de aardingskabel aangesloten wordt. Bevestig het voorpaneel met de 6 schroeven en schakel de voeding naar de machine in.





**Wanneer de unit geconfigureerd is voor beheer op afstand, wordt de luchtsonde die op de ventilatorconvector geïnstalleerd is genegeerd.**

## 6 - WERKOMSTANDIGHEDEN

Gebruik het apparaat voor een veilige en doeltreffende werking met de volgende temperaturen.

Modus	Waterintredetemperatuur
Koeling	3°C - 20°C
Verwarmingsmodus	30°C - 70°C



- **Als het apparaat niet binnen de aangeduide waarden gebruikt wordt, kunnen storingen in de werking optreden.**
- **Het is normaal dat condens op de oppervlakken van het apparaat ontstaat als het vochtgehalte van het vertrek hoog is; sluit in dat geval deuren en ramen.**
- **Werkdruk van het hydraulische systeem: Max: 10 bar - Min: 1,5 bar**

## 7 - INSTELLINGEN WERKMODI

Het is mogelijk de diverse werkmodi van het apparaat te beheren en in te stellen met afstandsbediening en App.

Raadpleeg de betreffende handleidingen voor meer informatie.

## 8 - REINIGING EN ONDERHOUD



**Alvorens tot ongeacht welke onderhoudsingreep en reiniging over te gaan, moet altijd gecontroleerd worden of het apparaat elektrisch afgesloten is.**



**De metalen delen van het apparaat niet aanraken wanneer u het filter verwijdert. Risico zich te bezeren aan de scherpe metalen randen.**



**Gebruik geen water om de interne delen van de airconditioner te reinigen. De blootstelling aan water kan de isolatie beschadigen met het risico elektrische schokken te veroorzaken.**





## 8.1 - REINIGING

### 8.1.1 -Reiniging van het apparaat

- Gebruik een droge doek om het apparaat te reinigen.
- Als het apparaat zeer vuil is kunt u voor de reiniging een met koud water bevochtigde doek gebruiken.



**Gebruik geen antistatische of chemisch behandelde doek om het apparaat te reinigen. Gebruik geen benzine, oplosmiddelen, polijstpasta of soortgelijke middelen.**

**Deze producten kunnen de pvc oppervlakken vervormen of breuken veroorzaken.**

### 8.1.2 -Reiniging van het aanzuigfilter

Om een doeltreffende filtratie van de interne lucht en een goede werking van uw apparaat te garanderen, is het noodzakelijk de luchtfilters (7) om de 2 weken te reinigen (bij frequent gebruik). Ga als volgt te werk:

- Trek de filtergroep (7) door de opening in het bovenste deel van de unit naar buiten via de lipjes (7a) die in positie gebracht zijn op het filterhouderframe (8) (Afb.15).

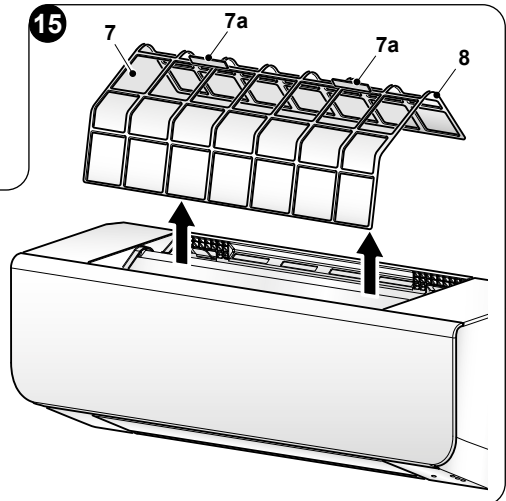
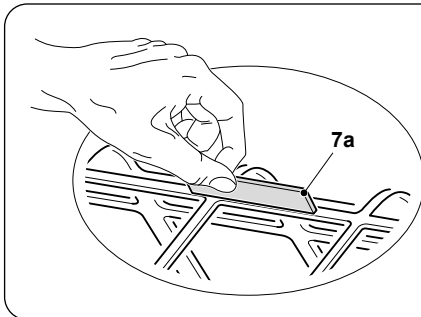

- De filters (7) moeten gewassen worden met een waterstraal die in tegengestelde richting van de ophoping van het stof gericht is, of gereinigd worden met een stofzuiger (Afb.16).
- Als het vuil bijzonder moeilijk te verwijderen is (zoals vet of andere soorten aanslag) is het noodzakelijk de filters van tevoren in de oplossing van water en een neutraal reinigingsmiddel te dompelen.

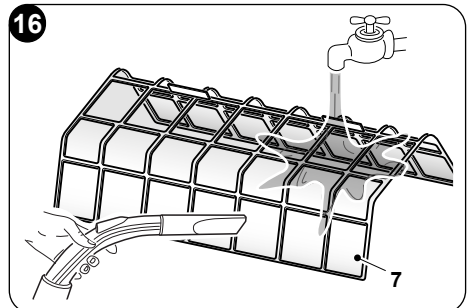

- d. Alvorens de filters terug te plaatsen, is het zaak ze te schudden om het water te verwijderen dat zich tijdens het wassen erop verzameld heeft.



**Als de filters (7) beschadigd zijn, vervang ze dan.**

- e. Controleer of de filters (7) volledig droog zijn.
- f. Plaats de filters (7) correct terug in de betreffende zittingen.
- g. Zuig eventuele pluisjes op van het rooster.



**Gebruik het apparaat niet zonder de filters (7).**

## 8.2 - ONDERHOUD

**Als de apparatuur lange tijd niet gebruikt zal worden, handel dan als volgt:**

- a. Activeer de modus alleen ventilator gedurende een aantal uren om de binnenkant van het apparaat te drogen.
- b. Stop het apparaat en sluit het af van de voeding.
- c. Reinig de luchtfilters.
- d. Sluit de waterkranen.
- e. Als er gevaar voor vorst bestaat, controleer dan of antivriesvloeistof aan het systeem toegevoegd is, is dat niet zo, leeg het systeem dan.



***De antivriesfunctie is niet actief.***

**Controles alvorens de airconditioner weer in werking te stellen:**

- a. Reinig de filters na een lange periode van inactiviteit van de airconditioner.
- b. Controleer of de uitrede of de intrede van de lucht niet verstopt is (vooral na een lange periode van inactiviteit van de airconditioner).

## 9 - PROBLEEMOPLOSSING

**Als een van de volgende storingen optreedt, schakel het apparaat dan uit, sluit het af van de elektrische voeding en neem contact op met uw verkoper.**

- a. Een veiligheidsvoorziening, zoals een zekering of een schakelaar, treedt veelvuldig in werking.
- b. Het apparaat heeft een lekkage van water.
- c. Andere storingen.

### 9.1 - WERKING VENTILATOR GEBLOKKEERD

- a. Wanneer de elektronische kaart een niet correcte feedback over de snelheid van de ventilatormotor ontvangt (motor niet verbonden, geblokkeerd, kapot, enz.), begint de groene led na 5 seconden 6 keer te knipperen en wordt het snelheidssignaal naar de motor op de minimale snelheid ingesteld.
- b. Na 20 seconden werking van de ventilatormotor probeert de elektronische kaart opnieuw



en gedurende 10 seconden de van de motor ontvangen feedback te controleren.

- c. Als de fout 5 keer achter elkaar aanhoudt, wordt de motor uitgeschakeld en begint de groene led 2 keer te knipperen.

Om het systeem te herstellen, moet de elektronische kaart uitgeschakeld en weer ingeschakeld worden.

## 9.2 - SIGNALLEN DIE NIET OP EEN STORING VAN HET APPARAAT DUIDEN

### Er komt een witte nevel uit het apparaat

Als de koelfunctie gestart wordt in een vertrek met een hoog vochtgehalte en de binnenkant van het apparaat is sterk verontreinigd, dan vindt de verdeling van de temperatuur in het vertrek niet gelijkmatig plaats. In dit geval zal het nodig zijn de binnenkant van het apparaat te reinigen.

Wendt u tot uw verkoper voor meer details over de reiniging van het apparaat.

Deze handeling moet worden uitgevoerd door een gekwalificeerd vakman.

### Geluid tijdens de werking

- a. Er komt een laag en continu geluid uit het apparaat, als een gezoem, in de koelmodus of op het moment van stilstand.  
Dit geluid wordt veroorzaakt door de werking van de afvoerpomp (optioneel accessoire).
- b. Er komt een hoog geluid uit het apparaat, als een pieptoon, wanneer het systeem stopt na de werking in de verwarmingsmodus.

Dit geluid wordt veroorzaakt door de expansie en de intrekking van de kunststof delen als gevolg van de temperatuurvariatie.

### Er komt stof uit het apparaat

- a. Dit gebeurt wanneer het apparaat na lange tijd voor de eerste keer gebruikt wordt en is het gevolg van de ophoping van stof binnenin het apparaat

### Er komen geuren uit het apparaat

- a. Het apparaat kan de geur van de vertrekken, meubels, sigaretten, enz., absorberen en weer in de omgeving afgeven.

## 9.3 - STORINGEN EN MOGELIJKE OPLOSSINGEN

Raadpleeg de volgende punten alvorens tussenkomst van de assistentie of voor reparatie aan te vragen.

SLECHTE WERKING	OORZAAK	WAT TE DOEN?
Het apparaat start niet	Elektrische stroomonderbreking	Wacht tot de elektrische stroom terugkeert
	Schakelaar uitgezet	Schakel de unit in
	Waarschijnlijk is een zekering van de schakelaar doorgebrand	Vervang de zekering
	Batterijen van de afstandsbediening leeg of defect van de afstandsbediening	Vervang de batterijen of inspecteer de afstandsbediening

➤➤➤➤➤



SLECHTE WERKING	OORZAAK	WAT TE DOEN?
De lucht circuleert normaal maar de koeling is onvoldoende	Temperatuur niet correct ingesteld	Stel de correcte temperatuur in.
Koeling weinig doeltreffend	Accumulatie van vuil in de warmtewisselaar van het apparaat	Reinig de warmtewisselaar
	Luchtfilter vuil	Reinig het filter
	Verstopping van de intrede-opening van het apparaat	Verwijder de onzuiverheden om de luchtstroom te bevrijden
	Deuren en ramen open	Sluit deuren en ramen
	Blootstelling aan rechtstreeks zonlicht	Biedt bescherming tegen zonnestraling met gordijnen
	Teveel warmtebronnen	Beperk het aantal warmtebronnen
	Buitentemperatuur te hoog	De koelcapaciteit van de airconditioner neemt af (normaal)
Verwarming weinig doeltreffend	Buitentemperatuur lager dan 7°C	Gebruik een verwarmingstoestel
	Deuren en ramen gedeeltelijk open	Sluit deuren en ramen
Onmogelijk de snelheid van de ventilator te wijzigen	Controleer of de MODUS die aangeduid wordt op het display AUTO (automatisch) is	Als de automatische modus geselecteerd wordt, regelt de airconditioner automatisch de snelheid van de ventilator
	Bescherming tegen warme lucht in de koelmodus	Verlaag de intredetemperatuur in de koelmodus; verhoog de intredetemperatuur in de verwarmingsmodus
	Bescherming tegen koude lucht in de verwarmingsmodus	
De aanduiding TEMP gaat niet aan	Controleer of de MODUS die aangeduid wordt op het display FAN (ventilatie) is	In de ventilatiemodus is het niet mogelijk de temperatuur in te stellen.

**Probeer nooit om de apparatuur zelfstandig te repareren.**

***Als het probleem niet verholpen is, neem dan contact op met de plaatselijke verkoper of met de dichtstbijzijnde assistentiedienst. Verstrek gedetailleerde informatie over de afwijkende werking en over het model van de apparatuur.***





<b>0 - ΓΕΝΙΚΕΣ ΠΛΗΡΟΦΟΡΙΕΣ.....</b>	<b>3</b>
0.1 - ΣΥΜΒΟΛΟΓΙΑ .....	3
0.2 - ΕΙΚΟΝΟΓΡΑΜΜΑΤΑ ΣΥΝΤΑΞΗΣ.....	3
0.3 - ΓΕΝΙΚΕΣ ΠΡΟΕΙΔΟΠΟΙΗΣΕΙΣ .....	4
0.4 - ΣΗΜΑΝΤΙΚΕΣ ΠΛΗΡΟΦΟΡΙΕΣ ΓΙΑ ΤΗΝ ΑΣΦΑΛΕΙΑ.....	5
0.5 - ΠΛΗΡΟΦΟΡΙΕΣ ΕΓΚΑΤΑΣΤΑΣΗΣ.....	10
0.6 - ΠΕΡΙΟΧΕΣ ΚΙΝΔΥΝΟΥ.....	10
0.7 - ΠΡΟΒΛΕΠΟΜΕΝΗ ΧΡΗΣΗ .....	10
<b>1 - ΠΕΡΙΓΡΑΦΗ ΣΥΣΚΕΥΗΣ.....</b>	<b>11</b>
1.1 - ΠΡΟΣΔΡΙΟΡΙΣΜΟΣ ΤΩΝ ΒΑΣΙΚΩΝ ΜΕΡΩΝ (Εικ.1).....	11
1.2 - ΠΑΡΕΧΟΜΕΝΑ ΕΞΑΡΤΗΜΑΤΑ (Εικ.2).....	12
1.3 - ΣΥΝΟΛΙΚΕΣ ΔΙΑΣΤΑΣΕΙΣ (Εικ.3).....	12
<b>2 - ΔΙΑΔΙΚΑΣΙΑ ΕΓΚΑΤΑΣΤΑΣΗΣ.....</b>	<b>12</b>
<b>3 - ΕΓΚΑΤΑΣΤΑΣΗ ΣΥΣΚΕΥΗΣ.....</b>	<b>13</b>
3.1 - ΕΠΙΘΕΩΡΗΣΗ ΚΑΙ ΧΕΙΡΙΣΜΟΣ ΤΗΣ ΜΟΝΑΔΑΣ.....	13
3.2 - ΕΓΚΑΤΑΣΤΑΣΗ ΣΥΣΚΕΥΗΣ.....	13
3.2.1 - Τόπος εγκατάστασης.....	13
3.2.2 - Τοποθέτηση σωλήνων νερού και αποστράγγισης συμπτυκνωμάτων.....	14
3.2.3 - Τοποθέτηση της πλάκας στερέωσης.....	15
3.2.4 - Αποσυναρμολόγηση του σώματος της συσκευής.....	16
3.2.5 - Σταθεροποίηση συσκευής.....	17
<b>4 - ΥΔΡΑΥΛΙΚΗ ΣΥΝΔΕΣΗ.....</b>	<b>18</b>
4.1 - ΓΡΑΦΗΜΑ ΠΤΩΣΗΣ ΠΙΕΣΗΣ.....	19
<b>5 - ΗΛΕΚΤΡΙΚΗ ΣΥΝΔΕΣΗ.....</b>	<b>20</b>
5.1 - ΕΠΑΦΗ ΣΥΓΚΑΤΑΘΕΣΗΣ ΖΕΣΤΗΣ/ΚΡΥΑΣ ΓΕΝΝΗΤΡΙΑΣ Ος.....	23
5.2 - ΔΙΑΜΟΡΦΩΣΗ.....	23
<b>6 - ΣΥΝΘΗΚΕΣ ΛΕΙΤΟΥΡΓΙΑΣ.....</b>	<b>24</b>
<b>7 - ΡΥΘΜΙΣΗ ΤΡΟΠΟΥ ΛΕΙΤΟΥΡΓΙΑΣ.....</b>	<b>24</b>
<b>8 - ΚΑΘΑΡΙΣΜΟΣ ΚΑΙ ΣΥΝΤΗΡΗΣΗ.....</b>	<b>24</b>
8.1 - ΚΑΘΑΡΙΣΜΟΣ.....	25
8.1.1 - Καθαρισμός της συσκευής.....	25
8.1.2 - Καθαρισμός του φίλτρου αέρα.....	25
8.2 - ΣΥΝΤΗΡΗΣΗ.....	26
<b>9 - ΕΠΙΛΥΣΗ ΠΡΟΒΛΗΜΑΤΩΝ.....</b>	<b>26</b>
9.1 - ΜΠΛΟΚΑΡΙΣΜΕΝΗ ΛΕΙΤΟΥΡΓΙΑ ΑΝΕΜΙΣΤΗΡΑ.....	26
9.2 - ΣΗΜΑΤΑ ΠΟΥ ΔΕΝ ΥΠΟΔΗΛΩΝΟΥΝ ΔΥΣΛΕΙΤΟΥΡΓΙΑ ΤΗΣ ΣΥΣΚΕΥΗΣ.....	27
9.3 - ΠΡΟΒΛΗΜΑΤΑ ΚΑΙ ΠΙΘΑΝΕΣ ΛΥΣΕΙΣ.....	27



## ΤΕΧΝΙΚΑ ΣΤΟΙΧΕΙΑ

Ανατρέξτε στην πινακίδα τύπου της μονάδας για τα δεδομένα κατανάλωσης ισχύος.

Μοντέλα		1000	1200	1400
Περιγραφή				
Περιεχόμενο νερού μπαταρίας	l	0,75	0,97	0,97
Μέγιστη πίεση λειτουργίας	bar	10	10	10
Μέγιστη θερμοκρασία εισόδου νερού	°C	70	70	70
Ελάχιστη θερμοκρασία εισόδου νερού	°C	3	3	3
Υδραυλικές συνδέσεις	-	1/2	1/2	1/2
Τάση τροφοδοσίας	V- ph Hz	230 -1 50	230 -1 50	230 -1 50



### ΜΕΤΑΠΟΙΗΣΗ

Το σύμβολο στο προϊόν ή την συσκευασία δείχνει πως το προϊόν δεν πρέπει να θεωρείται κοινό οικιακό απόρριμμα, αλλά πρέπει να γίνεται η αποκομιδή του σε κατάλληλο κέντρο ανακύκλωσης για ηλεκτρικές και ηλεκτρονικές συσκευές. Η ορθή απόρριψη του προϊόντος οδηγεί στην αποφυγή αρνητικών συνεπειών για το περιβάλλον και την υγεία, που θα μπορούσαν να δημιουργηθούν από την ακατάλληλη απόρριψή του. Για περισσότερες πληροφορίες ανακύκλωσης αυτού του προϊόντος, επικοινωνήστε με το γραφείο του δήμου, την τοπική υπηρεσία αποκομιδής απορριμμάτων ή το κατάστημα αγοράς του προϊόντος. Αυτή η διαδικασία ισχύει μόνο στα κράτη μέλη της ΕΕ.



## 0 - ΓΕΝΙΚΕΣ ΠΛΗΡΟΦΟΡΙΕΣ

Καταρχάς θα θέλαμε να σας ευχαριστήσουμε που μας δείξατε την προτίμησή σας, αγοράζοντας μια συσκευή κατασκευής μας.

Το έγγραφο είναι εμπιστευτικό σύμφωνα με το νόμο απαγορεύεται η αναπαραγωγή ή η κοινοποίηση σε τρίτους χωρίς τη ρητή άδεια της κατασκευάστριας εταιρίας. Οι συσκευές μπορούν να υποβληθούν σε ενημερώσεις και να φέρουν λεπτομέρειες διαφορετικές από εκείνες που απεικονίζονται, χωρίς αυτό να αποτελέσει ανασταλτικό παράγοντα για το περιεχόμενο αυτού του εγχειριδίου.

### 0.1 - ΣΥΜΒΟΛΟΓΙΑ

Τα εικονογράμματα που αναφέρονται στο παρόν κεφάλαιο επιτρέπουν την γρήγορη και σαφή παροχή των απαραίτητων πληροφοριών για τη σωστή χρήση της μηχανής και τις συνθήκες ασφαλείας.

### 0.2 - ΕΙΚΟΝΟΓΡΑΜΜΑΤΑ ΣΥΝΤΑΞΗΣ



#### ΕΠΙΚΙΝΔΥΝΗ ΗΛΕΚΤΡΙΚΗ ΤΑΣΗ

Επισημαίνει στο ενδιαφερόμενο προσωπικό ότι η εργασία που περιγράφεται, αν δεν ολοκληρωθεί τηρώντας τους κανονισμούς ασφαλείας, ενέχει τον κίνδυνο ηλεκτροπληξίας.



#### ΚΙΝΔΥΝΟΣ

Επισημαίνει ότι η συσκευή χρησιμοποιεί εύφλεκτο ψυκτικό. Αν υπάρχει διαρροή ψυκτικού υγρού το οποίο θα εκτεθεί σε εξωτερική πηγή καύσης, υπάρχει κίνδυνος πυρκαγιάς.



#### ΓΕΝΙΚΟΣ ΚΙΝΔΥΝΟΣ

Επισημαίνει στο ενδιαφερόμενο προσωπικό ότι η εργασία που περιγράφεται, αν δεν ολοκληρωθεί τηρώντας τους κανονισμούς ασφαλείας, ενέχει τον κίνδυνο φυσικών τραυματισμών.



#### ΚΙΝΔΥΝΟΣ ΑΠΟ ΘΕΡΜΟΤΗΤΑ

Επισημαίνει στο ενδιαφερόμενο προσωπικό ότι η εργασία που περιγράφεται, αν δεν ολοκληρωθεί τηρώντας τους κανονισμούς ασφαλείας, ενέχει τον κίνδυνο εγκαυμάτων λόγω επαφής με τα εξαρτήματα που αναπτύσσουν υψηλή θερμοκρασία.



#### ΜΗΝ ΚΑΛΥΠΤΕΤΕ

Επισημαίνει στο ενδιαφερόμενο προσωπικό ότι απαγορεύεται να καλύπτει τη συσκευή ώστε να αποτρέπεται η υπερθέρμανση.



#### ΠΡΟΣΟΧΗ

- Επισημαίνει ότι το παρόν έγγραφο θα πρέπει να διαβαστεί με προσοχή πριν από την εγκατάσταση και/ή χρήση της συσκευής.
- Δείχνει πως αυτό το έγγραφο πρέπει να διαβαστεί προσεκτικά πριν από οποιαδήποτε ενέργεια συντήρησης και/ή καθαρισμού.





- Υποδεικνύει ότι το προσωπικό τεχνικής υποστήριξης θα πρέπει να χειρίζεται τη συσκευή τηρώντας τις υποδείξεις του εγχειριδίου εγκατάστασης.



#### Έλεγχος

Επισημαίνει καταστάσεις στις οποίες πρέπει να ενημερώνεται η:

**ΥΠΗΡΕΣΙΑ ΤΕΧΝΙΚΗΣ ΕΞΥΠΗΡΕΤΗΣΗΣ ΠΕΛΑΤΩΝ**



#### Περιεχόμενα

Οι παράγραφοι που σημειώνονται με αυτό το σύμβολο περιέχουν πολύ σημαντικές πληροφορίες και συστάσεις, ειδικά όσο αφορά στην ασφάλεια.

Η μη τήρησή τους μπορεί να επιφέρει:

- κίνδυνο για την ακεραιότητα των χειριστών
- απώλεια της συμφωνημένης εγγύησης
- άρνηση ευθύνης από την πλευρά της εταιρίας κατασκευής.



#### Σηκωμένο χέρι

Σημειώνει δράσεις που οπωσδήποτε δεν πρέπει να γίνουν.

### 0.3 - ΓΕΝΙΚΕΣ ΠΡΟΕΙΔΟΠΟΙΗΣΕΙΣ

**ΚΑΤΑ ΤΗ ΧΡΗΣΗ ΗΛΕΚΤΡΙΚΟΥ ΕΞΟΠΛΙΣΜΟΥ, ΠΡΕΠΕΙ ΠΑΝΤΑ ΝΑ ΤΗΡΟΥΝΤΑΙ ΟΙ ΒΑΣΙΚΕΣ ΠΡΟΦΥΛΑΞΕΙΣ ΑΣΦΑΛΕΙΑΣ ΩΣΤΕ ΝΑ ΜΕΙΩΘΟΥΝ ΟΙ ΚΙΝΔΥΝΟΙ ΠΥΡΚΑΓΙΑΣ, ΗΛΕΚΤΡΟΠΛΗΞΙΑΣ ΚΑΙ ΤΡΑΥΜΑΤΙΣΜΩΝ ΣΕ ΑΤΟΜΑ ΣΥΜΠΕΡΙΛΑΜΒΑΝΟΜΕΝΩΝ ΟΣΩΝ ΑΚΟΛΟΥΘΟΥΝ:**

1. Διαβάστε προσεκτικά το παρόν εγχειρίδιο πριν να προχωρήσετε σε οποιοδήποτε χειρισμό (εγκατάσταση, συντήρηση, χρήση) και ακολουθήστε πιστά όσα αναφέρονται στα επόμενα κεφάλαια.
2. Πρέπει να γίνουν γνωστές σε όλο το ενδιαφερόμενο προσωπικό και στην εγκατάσταση του μηχανήματος οι παρούσες οδηγίες.
3. Η κατασκευάστρια εταιρία δεν αναλαμβάνει καμιά ευθύνη για τραυματισμούς σε άτομα ή πράγματα που προκύπτουν από μη τήρηση των κανονισμών που περιεχί το παρόν εγχειρίδιο.
4. Η κατασκευάστρια εταιρία διατηρεί κάθε νόμιμο δικαίωμα ώστε να επιφέρει τροποποιήσεις σε οποιαδήποτε στιγμή στα μοντέλα του, διατηρώντας τα βασικά χαρακτηριστικά που περιγράφονται στο παρόν εγχειρίδιο.
5. Διατηρήστε το παρόν εγχειρίδιο για μελλοντικές αναφορές.
6. Οι εγκαταστάσεις που πραγματοποιούνται εκτός προβλεπόμενων προειδοποιήσεων του εγχειριδίου και εκτός προβλεπόμενων ορίων θερμοκρασίας καθιστούν άκυρη την εγγύηση.
7. Η συνήθης συντήρηση των φίλτρων και ο γενικός εξωτερικός καθαρισμός μπορούν επίσης να πραγματοποιηθούν από τον χρήστη, καθώς δεν απαιτούν δύσκολες ή επικίνδυνες εργασίες.
8. Κατά τη διάρκεια της εγκατά-





στασης και σε κάθε χειρισμό συντήρησης, είναι απαραίτητη η τήρηση των προειδοποιήσεων που αναφέρονται στο παρόν εγχειρίδιο και στις ανάλογες ετικέτες που βρίσκονται στο εσωτερικό ή

επί των συσκευών καθώς και η λήψη κάθε μέτρου κοινής λογικής και των Κανονισμών Ασφαλείας που ισχύουν στον χώρο εγκατάστασης.

#### 0.4 - ΣΗΜΑΝΤΙΚΕΣ ΠΛΗΡΟΦΟΡΙΕΣ ΓΙΑ ΤΗΝ ΑΣΦΑΛΕΙΑ

Οι παρατιθέμενες προφυλάξεις ασφαλείας χωρίζονται σε δύο κατηγορίες.

Και στις δύο περιπτώσεις, υπάρχουν πληροφορίες για την ασφάλεια που πρέπει να διαβαστούν προσεκτικά.



##### ΠΡΟΕΙΔΟΠΟΙΗΣΕΙΣ

Η μη τήρηση αυτών των προφυλάξεων μπορεί να έχει θανατηφόρες συνέπειες.



##### ΠΡΟΣΟΧΗ

Η μη τήρηση αυτών των προφυλάξεων μπορεί να οδηγήσει σε τραυματισμό ή να προκαλέσει ζημιά στη συσκευή.



##### ΠΡΟΕΙΔΟΠΟΙΗΣΕΙΣ

1. Βεβαιωθείτε ότι οι εργασίες εγκατάστασης, επισκευής και σέρβις εκτελούνται μόνο από ειδικά εκπαιδευμένο και εξειδικευμένο προσωπικό.
2. Σε αντίθετη περίπτωση μπορεί να προκληθεί ηλεκτροπληξία, βραχυκύκλωμα, διαρροή, πυρκαγιά ή άλλη βλάβη στον εξοπλισμό.
3. Ακολουθήστε αυστηρά τις οδηγίες εγκατάστασης. Η ελαττωματική εγκατάσταση μπορεί να οδηγήσει σε διαρροές νερού, ηλεκτροπληξία και πυρκαγιές.
4. Πραγματοποιήστε την εγκατάσταση χρησιμοποιώντας τα παρεχόμενα εξαρτήματα και τα καθορισμένα ανταλλακτικά. Διαφορετικά, η συσκευή μπορεί να πέσει και να προκληθεί διαρροή νερού, ηλεκτροπληξία και πυρκαγιά.
5. Η μονάδα πρέπει να εγκατασταθεί σε ύψος 2,21 m πάνω από το δάπεδο.
6. Η μονάδα δεν πρέπει να εγκατασταθεί σε χώρο πλυντηρίου.
7. Αποσυνδέστε τα κυκλώματα τροφοδοσίας πριν αποκτήσετε πρόσβαση στους ακροδέκτες.
8. Οι υδραυλικές συνδέσεις της μονάδας πρέπει να υποδεικνύουν, με λέξεις ή σύμβολα, την κατεύθυνση της κυκλοφορίας του υγρού.
9. Για τις ηλεκτρολογικές εργασίες, ακολουθήστε τα εθνικά πρότυπα καλωδίωσης, τους ισχύοντες κανονισμούς και τις παρούσες οδηγίες εγκατάστασης. Πρέπει να χρησιμοποιείται ένα ανεξάρτητο κύκλωμα και μια μεμονωμένη πρίζα.



Ανεπαρκής χωρητικότητα κυκλώματος ή ελαττωματική ηλεκτρική σύνδεση μπορεί να προκαλέσει ηλεκτροπληξία και πυρκαγιά.

10. Χρησιμοποιήστε το εικονιζόμενο καλώδιο- συνδέστε το και ασφαλίστε το καλά, ώστε να μην ασκείται εξωτερική δύναμη στον ακροδέκτη.  
Μια λανθασμένη ή ασταθής σύνδεση μπορεί να προκαλέσει υπερθέρμανση ή πυρκαγιά στο σημείο σύνδεσης.
11. Η καλωδίωση πρέπει να τοποθετηθεί προσεκτικά έτσι ώστε το κάλυμμα του πίνακα ελέγχου να είναι σωστά ασφαλισμένο.  
Εάν το κάλυμμα δεν στερεωθεί σωστά, το σημείο σύνδεσης των ακροδεκτών μπορεί να υπερθερμανθεί και να προκληθεί πυρκαγιά ή ηλεκτροπληξία.
12. Εάν το καλώδιο τροφοδοσίας έχει υποστεί ζημιά, πρέπει να αντικατασταθεί από τον κατασκευαστή, τον αντιπρόσωπο σέρβις του ή άλλο εξίσου εξειδικευμένο άτομο, προκειμένου να αποφευχθεί μια επικίνδυνη κατάσταση.
13. Η σταθερή καλωδίωση πρέπει να είναι εφοδιασμένη με διακόπτη απομόνωσης με απόσταση επαφών τουλάχιστον 3 mm μεταξύ όλων των πόλων.
14. Η θερμοκρασία του κρύου νερού στο εσωτερικό της μονάδας δεν πρέπει να είναι μικρότερη από 3°C, ενώ η θερμοκρασία του ζεστού νερού δεν πρέπει να υπερβαίνει τους 70°C. Το νερό πρέπει να είναι καθαρό και η ποιότητα του αέρα πρέπει να έχει τιμή PH μεταξύ 6,5 και 7,5.
15. Μην αποσυνδέετε χειροκίνητα την παροχή ρεύματος όταν η συσκευή βρίσκεται σε λειτουργία, καθώς ενδέχεται να προκληθεί δυσλειτουργία.
16. Ζητήστε την εγκατάσταση από τον αντιπρόσωπό σας.  
Η ελλιπής εγκατάσταση από τον χρήστη μπορεί να οδηγήσει σε διαρροή νερού, ηλεκτροπληξία ή πυρκαγιά.
17. Ζητήστε τυχόν βελτιώσεις, επισκευές και συντήρηση από τον αντιπρόσωπό σας. Σε αντίθετη περίπτωση μπορεί να προκληθεί διαρροή νερού, ηλεκτροπληξία ή πυρκαγιά.
18. Σε περίπτωση δυσλειτουργιών (π.χ. μη φυσιολογικός θόρυβος, δυσσομία, καπνός, μη φυσιολογική αύξηση της θερμοκρασίας, ηλεκτρική διαρροή κ.λπ.) απενεργοποιήστε αμέσως τη συσκευή και αποσυνδέστε την παροχή ρεύματος. Οι πιθανές επισκευές πρέπει να πραγματοποιούνται μόνο από εξουσιοδοτημένα από τον κατασκευαστή κέντρα σέρβις και να χρησιμοποιούνται μόνο γνήσια ανταλλακτικά. Σε αντίθετη περίπτωση μπορεί να τεθεί σε κίνδυνο η ασφάλεια της συσκευής.
19. Μην βρέχετε την εσωτερική μονάδα και το τηλεχειριστήριο.  
Ενδέχεται να προκληθούν βραχυκυκλώματα ή πυρκαγιές.
20. Εάν καεί μια ασφάλεια, μην την αντικαταστήσετε με ασφάλεια διαφορετικής έντασης και μην χρησιμοποιείτε καλώδια οποιουδήποτε είδους. Η χρήση χάλκινων καλωδίων ή συρμάτων μπορεί να οδηγήσει σε βλάβη της μονάδας ή να προκαλέσει πυρκαγιά.
21. Η παρατεταμένη έκθεση σε ρεύματα αέρα μπορεί να είναι επιβλαβής για την υγεία.
22. Μην εισάγετε δάχτυλα, ράβδους ή άλλα αντικείμενα στις γρίλιες εισόδου ή εξόδου



του αέρα. Όταν ο ανεμιστήρας περιστρέφεται με μεγάλη ταχύτητα, μπορεί να προκαλέσει τραυματισμό.

23. Μην χρησιμοποιείτε εύφλεκτα στρίε, όπως βερνίκια, στερεωτικά ή χρώματα, κοντά στη συσκευή, καθώς θα μπορούσαν να προκαλέσουν πυρκαγιά.
24. Μην αγγίζετε τα πτερύγια οριζόντιας εξόδου αέρα όταν είναι ενεργή η λειτουργία ταλάντωσης. Τα δάχτυλα θα μπορούσαν να εγκλωβιστούν ή η συσκευή θα μπορούσε να παρουσιάσει βλάβη.
25. Μην εμποδίζετε με κανένα τρόπο τις σχάρες εισόδου και εξόδου αέρα.
26. Μην εισάγετε ξένα αντικείμενα στις σχάρες εισόδου και εξόδου αέρα καθώς μπορεί να υπάρξει κίνδυνος ηλεκτροπληξίας, πυρκαγιάς ή βλάβης στη συσκευή. Η επαφή με τον ανεμιστήρα που περιστρέφεται με υψηλή ταχύτητα μπορεί να είναι επικίνδυνη.
27. Μην επιθεωρείτε τη μονάδα και μην την επισκευάζετε μόνοι σας. Η επισκευή της συσκευής από εσάς είναι ιδιαίτερος επικίνδυνος. Επικοινωνήστε με εξειδικευμένο επαγγελματία.
28. Μην απορρίπτετε αυτό το προϊόν στα αδιαφοροποίητα απόβλητα. Η μονάδα πρέπει να παραδοθεί και να διατεθεί ως ειδικό επιλεκτικό απόβλητο.
29. Ο πιο κοινός λόγος υπερθέρμανσης είναι η συγκέντρωση σκόνης ή χνουδιού στο μηχάνημα. Αφαιρέστε τακτικά αυτά τα υπολείμματα αποσυνδέοντας την συσκευή από την πρίζα ρεύματος και αναρροφώντας τις σχάρες.
30. Εάν αποφασίσετε να διακόψετε τη χρήση μιας τέτοιας συσκευής, συνιστάται να καταστήσετε ακίνδυνα τα μέρη της συσκευής που θα μπορούσαν να αποτελέσουν κίνδυνο, ιδίως για τα παιδιά που θα μπορούσαν να χρησιμοποιήσουν τη συσκευή εκτός χρήσης για το δικό τους παιχνίδι.



## ΠΡΟΣΟΧΗ

1. Πριν από την εγκατάσταση, είναι απαραίτητο να ελέγξετε ότι το καλώδιο γείωσης δεν βρίσκεται υπό τάση. Εάν το καλώδιο βρίσκεται υπό τάση, μην εγκαταστήσετε τη μονάδα μέχρι να ρυθμιστεί το σύστημα.
2. Συνδέστε τη συσκευή στη γείωση. Μην συνδέετε το καλώδιο γείωσης με σωλήνες νερού ή αερίου, το αλεξικέραυνο ή το καλώδιο γείωσης του τηλεφώνου. Η ελλιπής γείωση μπορεί να προκαλέσει ηλεκτροπληξία.
3. Εγκαταστήστε έναν διαφορικό διακόπτη. Η μη εγκατάσταση ενός διαφορικού διακόπτη μπορεί να οδηγήσει σε ηλεκτροπληξία.
4. Δεν επιτρέπεται η σύνδεση της συσκευής στην ττηγή ρεύματος πριν ολοκληρωθεί η ηλεκτρική καλωδίωση και η υδραυλική σύνδεση.
5. Ακολουθώντας τις οδηγίες του παρόντος εγχειριδίου, εγκαταστήστε το σωλήνα αποστράγγισης για να εξασφαλίσετε τη σωστή αποστράγγιση και μονώστε τους σωλήνες για να αποφύγετε τη συμπύκνωση. Η λανθασμένη διάταξη του σωλήνα αποστράγγισης μπορεί να οδηγήσει σε διαρροή νερού και υλικές ζημιές.



6. Τοποθετήστε τη μονάδα, τα καλώδια τροφοδοσίας και τα καλώδια σύνδεσης σε απόσταση τουλάχιστον 1 μέτρου από τηλεοπτικές ή ραδιοφωνικές συσκευές για να αποφύγετε παρεμβολές στις εικόνες ή το θόρυβο. Ανάλογα με το μήκος των ραδιοκυμάτων, το 1 μέτρο μπορεί να είναι ανεπαρκής απόσταση για την εξάλειψη του θορύβου.
7. Μην εγκαθιστάτε το κλιματιστικό στις ακόλουθες τοποθεσίες και συνθήκες:
  - Παρουσία καυστικών αερίων στον αέρα (π.χ. παρουσία σουλφιδίων ή κοντά σε θερμές πηγές)
  - Ισχυρές διακυμάνσεις τάσης (εργοστάσια)
  - Κουζίνες με υψηλή συγκέντρωση ελαιωδών αερίων
  - Παρουσία ισχυρών ηλεκτρομαγνητικών κυμάτων
  - Παρουσία εύφλεκτων υλικών ή αερίων
  - Παρουσία όξινων ή αλκαλικών υγρών κατά την εξάτμιση
  - Άλλες ειδικές συνθήκες.
8. Μην χρησιμοποιείτε τη συσκευή για σκοπούς διαφορετικούς από την προβλεπόμενη χρήση της. Για να αποφύγετε την υποβάθμιση της ποιότητας, μην χρησιμοποιείτε τη μονάδα για την ψύξη οργάνων ακριβείας, τροφίμων, φυτών, ζώων ή έργων τέχνης.
9. Πριν από τον καθαρισμό, φροντίστε να σταματήσετε τη συσκευή, να απενεργοποιήσετε το διακόπτη ή να αποσυνδέσετε το καλώδιο ρεύματος από την πρίζα για να αποφύγετε ηλεκτροπληξίες και τραυματισμούς.
10. Ελέγξτε τη γείωση της συσκευής.
11. Για την αποφυγή ηλεκτροπληξίας, βεβαιωθείτε ότι η μονάδα είναι γειωμένη και ότι το καλώδιο γείωσης δεν είναι συνδεδεμένο με υδραυλικούς σωλήνες ή σωλήνες αερίου, το αλεξικέραυνο ή το καλώδιο γείωσης του τηλεφώνου.
12. Για την αποφυγή ηλεκτροπληξίας, μη χειρίζεστε το κλιματιστικό με βρεγμένα χέρια.
13. Μην αγγίζετε τα πτερύγια του εναλλάκτη θερμότητας. Τα πτερύγια είναι εξαιρετικά αιχμηρά και θα μπορούσαν να προκαλέσουν κοψίματα.
14. Μην τοποθετείτε κάτω από τη συσκευή αντικείμενα που θα μπορούσαν να υποστούν ζημιά από την υγρασία. Μπορεί να σχηματιστεί συμπύκνωση εάν η περιεκτικότητα σε υγρασία υπερβαίνει το 80%, εάν η έξοδος της εξάτμισης είναι φραγμένη ή εάν το φίλτρο είναι βρώμικο.
15. Μετά από παρατεταμένη χρήση, ελέγξτε για ζημιές στο στήριγμα και τα εξαρτήματα της μονάδας. Εάν υποστεί ζημιά, η μονάδα μπορεί να πέσει και να προκαλέσει τραυματισμό.
16. Για να αποφύγετε την ανεπάρκεια οξυγόνου, αερίζετε επαρκώς το δωμάτιο εάν χρησιμοποιούνται συσκευές με καυστήρες μαζί με τη συσκευή.
17. Τοποθετήστε το σωλήνα αποστράγγισης με τέτοιο τρόπο ώστε να εξασφαλίζεται η τακτική αποστράγγιση του συμπυκνώματος. Η ελλιπής αποστράγγιση μπορεί να προκαλέσει ζημιές από την υγρασία στο κτίριο, στα έπιπλα κ.λπ.



18. Μην αγγίζετε τα εσωτερικά εξαρτήματα του ηλεκτρικού κουτιού.  
Μην αφαιρείτε την πρόσοψη. Ορισμένα εσωτερικά εξαρτήματα είναι επικίνδυνα και το άγγιγμά τους μπορεί να προκαλέσει βλάβη στη συσκευή.
19. Μην εκθέτετε παιδιά, φυτά ή ζώα σε άμεσο ρεύμα αέρα.  
Η έκθεση στα ρεύματα μπορεί να είναι επιβλαβής για τα παιδιά, τα φυτά ή τα ζώα.
20. Μην επιτρέπεται στα παιδιά να σκαρφαλώνουν στη μονάδα και αποφύγετε την τοποθέτηση αντικειμένων επάνω της. Μια πτώση μπορεί να προκαλέσει τραυματισμό.
21. Μην πιέζετε το κουμπί του τηλεχειριστηρίου με σκληρά, αιχμηρά αντικείμενα που θα μπορούσαν να το καταστρέψουν.
22. Μην χρησιμοποιείτε την συσκευή αν στο χώρο έχει προσφάτως χρησιμοποιηθεί εντομοκτόνο με αέριο ή παρουσία αναμμένου θυμιάματος, χημικών ατμών ή ελαιωδών καταλοίπων.
23. Σε περίπτωση αντικατάστασης εξαρτημάτων, χρησιμοποιήστε αποκλειστικά αυθεντικά ανταλλακτικά.
24. Αν η συσκευή παραμένει σε αχρησία για μεγάλο χρονικό διάστημα, ή δεν βρίσκεται κανείς μέσα στο δωμάτιο κλιματισμού, συνιστάται να αποσυνδέεται την ηλεκτρική τροφοδοσία, για την αποφυγή ατυχημάτων.
25. Μη χρησιμοποιείτε υγρά ή διαβρωτικά απορρυπαντικά για να καθαρίσετε τη συσκευή, μην ψεκάζετε με νερό ή άλλα υγρά στη συσκευή καθώς μπορεί να προκαλέσουν βλάβη στα πλαστικά εξαρτήματα ή και ηλεκτροπληξία.
26. Μην αφήνετε τη συσκευή σε λειτουργία για μεγάλα χρονικά διαστήματα εάν η υγρασία είναι υψηλή και οι πόρτες ή τα παράθυρα είναι ανοιχτά.  
Η υγρασία θα μπορούσε να συμπυκνωθεί και να βρέξει ή να βλάψει τα έπιπλα.
27. Καθαρίστε την συσκευή με ένα υγρό πανί· μην χρησιμοποιείτε λειαντικά προϊόντα ή υλικά. Για τον καθαρισμό των φίλτρων δείτε στην κατάλληλη παράγραφο.
28. Μην χρησιμοποιείτε τη συσκευή σε περιβάλλοντα με σημαντικές διακυμάνσεις θερμοκρασίας, καθώς θα σχηματιστεί συμπύκνωση στο εσωτερικό της συσκευής.
29. Μη χρησιμοποιείτε τη συσκευή χωρίς να είναι σωστά τοποθετημένα τα φίλτρα της.
30. Μην τοποθετείτε συσκευές που παράγουν γυμνή φλόγα σε σημεία εκτεθειμένα στο ρεύμα αέρα ή κάτω από τη συσκευή.
31. Η αποσυναρμολόγηση, επισκευή ή μετατροπή από κάποιο μη εξουσιοδοτημένο άτομο θα μπορούσε να επιφέρει βλάβες και να ακυρώσει την εγγύηση του κατασκευαστή.
32. Μην χρησιμοποιείτε τη συσκευή είτε σε περίπτωση δυσλειτουργίας είτε σε περίπτωση βλάβης, αν το καλώδιο τροφοδοσίας έχει υποστεί ζημιά ή αν έχει υποστεί ζημιά με οποιονδήποτε τρόπο. Απενεργοποιήστε τη συσκευή, αποσυνδέστε την παροχή ρεύματος και αναθέστε τον έλεγχό της σε επαγγελματικά καταρτισμένο προσωπικό.



## 0.5 - ΠΛΗΡΟΦΟΡΙΕΣ ΕΓΚΑΤΑΣΤΑΣΗΣ

1. Για τη σωστή εγκατάσταση, διαβάστε πρώτα αυτό το εγχειρίδιο.
2. Το κλιματιστικό πρέπει να εγκατασταθεί από εξειδικευμένο προσωπικό.
3. Κατά την εγκατάσταση της μονάδας και των σωληνώσεων ακολουθήστε όσο το δυνατόν πιστότερα το εγχειρίδιο.
4. Εάν η συσκευή εγκατασταθεί σε μεταλλική επιφάνεια του κτιρίου, πρέπει να είναι ηλεκτρικά μονωμένη σύμφωνα με τα ισχύοντα πρότυπα για τις ηλεκτρικές συσκευές.
5. Μετά την ολοκλήρωση της εγκατάστασης, πραγματοποιήστε έναν ενδελεχή έλεγχο πριν από την ενεργοποίηση.

## 0.6 - ΠΕΡΙΟΧΕΣ ΚΙΝΔΥΝΟΥ

- Η μονάδα fan coil δεν πρέπει να εγκαθίσταται σε χώρους με παρουσία εύφλεκτων ή εκρηκτικών αερίων, σε χώρους με πολύ υψηλή υγρασία (πλυντήρια, θερμοκήπια κ.λπ.) ή σε χώρους όπου υπάρχουν άλλα μηχανήματα που παράγουν ισχυρή πηγή θερμότητας, κοντά σε πηγή αλμυρού ή θειούχου νερού.
- ΜΗΝ χρησιμοποιείτε αέριο, βενζίνη ή άλλα εύφλεκτα υγρά κοντά στη μονάδα fan coil.
- Χρησιμοποιήστε μόνο τα εξαρτήματα που παρέχονται (δείτε την παράγραφο 1.2). Η χρήση μη πρότυπων εξαρτημάτων μπορεί να προκαλέσει διαρροή νερού, ηλεκτροπληξία, πυρκαγιά και τραυματισμό ή ζημιά σε πράγματα.
- Μην εγκαθιστάτε τη μονάδα σε περιοχές με αλμυρό αέρα (κοντά σε ακτές κ.λπ.).

Οι οικιακές συσκευές που απορρίπτονται σε ανοικτές ή υπόγειες χωματερές μπορούν να απελευθερώσουν επικίνδυνες ουσίες στα υπόγεια ύδατα, με αποτέλεσμα τη μόλυνση της τροφικής αλυσίδας και τη βλάβη της υγείας και της ευημερίας των ανθρώπων.

## 0.7 - ΠΡΟΒΛΕΠΟΜΕΝΗ ΧΡΗΣΗ

- Η μονάδα fan coil πρέπει να χρησιμοποιείται αποκλειστικά για θέρμανση, ψύξη, αφύγρανση και φιλτράρισμα του αέρα (ανάλογα με την επιθυμία) με μοναδικό σκοπό να κάνει τη θερμοκρασία στο δωμάτιο άνετη.
- Αυτή η συσκευή προορίζεται μόνο για οικιακή ή παρόμοια χρήση  ; όχι για εμπορική ή βιομηχανική χρήση.
- Η ακατάλληλη χρήση της συσκευής με οποιαδήποτε ζημιά προκληθεί σε άτομα, ιδιοκτησία ή ζώα απαλλάσσει τον κατασκευαστή από κάθε ευθύνη.



- Αυτή η συσκευή δεν προορίζεται για λειτουργία μέσω εξωτερικού χρονοδιακόπτη ή ξεχωριστού συστήματος τηλεχειρισμού (χρησιμοποιήστε μόνο το παρεχόμενο τηλεχειριστήριο).



ΤΟ ΠΑΡΟΝ ΠΡΟΪΟΝ ΘΑ ΠΡΕΠΕΙ ΝΑ ΧΡΗΣΙΜΟΠΟΙΕΙΤΑΙ ΜΟΝΟ ΒΑΣΕΙ ΤΩΝ ΠΡΟΔΙΑΓΡΑΦΩΝ ΠΟΥ ΥΠΟΔΕΙΚΝΥΟΝΤΑΙ ΣΤΟ ΠΑΡΟΝ ΕΓΧΕΙΡΙΔΙΟ. Η ΔΙΑΦΟΡΕΤΙΚΗ ΑΠΟ ΑΥΤΗ ΠΟΥ ΠΡΟΔΙΑΓΡΑΦΕΤΑΙ ΜΠΟΡΕΙ ΝΑ ΠΡΟΚΑΛΕΣΕΙ ΣΟΒΑΡΟ ΤΡΑΥΜΑΤΙΣΜΟ.

Ο ΚΑΤΑΣΚΕΥΑΣΤΗΣ ΔΕΝ ΑΝΑΛΑΜΒΑΝΕΙ ΚΑΜΙΑ ΕΥΘΥΝΗ ΓΙΑ ΤΡΑΥΜΑΤΙΣΜΟΥΣ ΣΕ ΑΤΟΜΑ Η ΠΡΑΓΜΑΤΑ ΠΟΥ ΠΡΟΚΥΠΤΟΥΝ ΑΠΟ ΜΗ ΤΗΡΗΣΗ ΤΩΝ ΚΑΝΟΝΙΣΜΩΝ ΠΟΥ ΠΕΡΙΕΧΕΙ ΤΟ ΠΑΡΟΝ ΕΓΧΕΙΡΙΔΙΟ.

## 1 - ΠΕΡΙΓΡΑΦΗ ΣΥΣΚΕΥΗΣ

### 1.1 - ΠΡΟΣΔΡΙΟΡΙΣΜΟΣ ΤΩΝ ΒΑΣΙΚΩΝ ΜΕΡΩΝ (Εικ.1)

- |  |   |
|--|---|
| <ol style="list-style-type: none"> <li>1. Σώμα της συσκευής</li> <li>2. Μπροστινό πάνελ</li> <li>3. Μπλοκ ακροδεκτών</li> <li>4. Είσοδος αέρα</li> <li>5. Έξοδος αέρα</li> </ol> | <ol style="list-style-type: none"> <li>6. Οριζόντιος εκτροπέας αέρα</li> <li>7. Φίλτρα αέρα</li> <li>8. Πλαίσιο φίλτρου</li> <li>9. Εγχειρίδιο χρήσης και συντήρησης (+ εγγύηση)</li> </ol> |
|--|---|

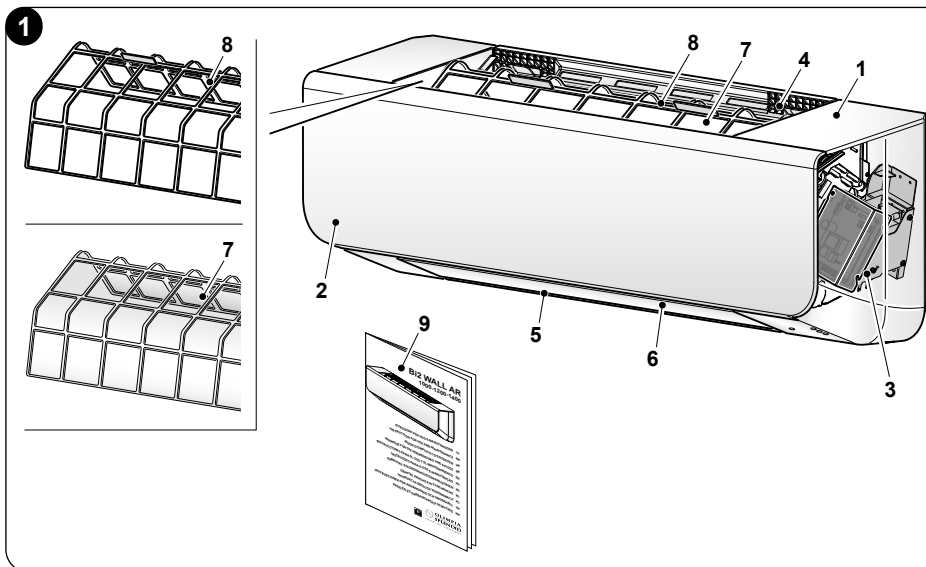

## 1.2 - ΠΑΡΕΧΟΜΕΝΑ ΕΞΑΡΤΗΜΑΤΑ (Εικ.2)

Ελέγξτε ότι τα ακόλουθα εξαρτήματα είναι όλα παρόντα και πλήρη.  
Αποθηκεύστε προσεκτικά τυχόν ανταλλακτικά.

- A. Πλάκα τοποθέτησης τοίχου
- B. Πρότυπο διάτρησης

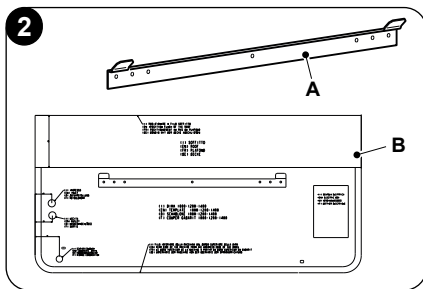

## 1.3 - ΣΥΝΟΛΙΚΕΣ ΔΙΑΣΤΑΣΕΙΣ (Εικ.3)

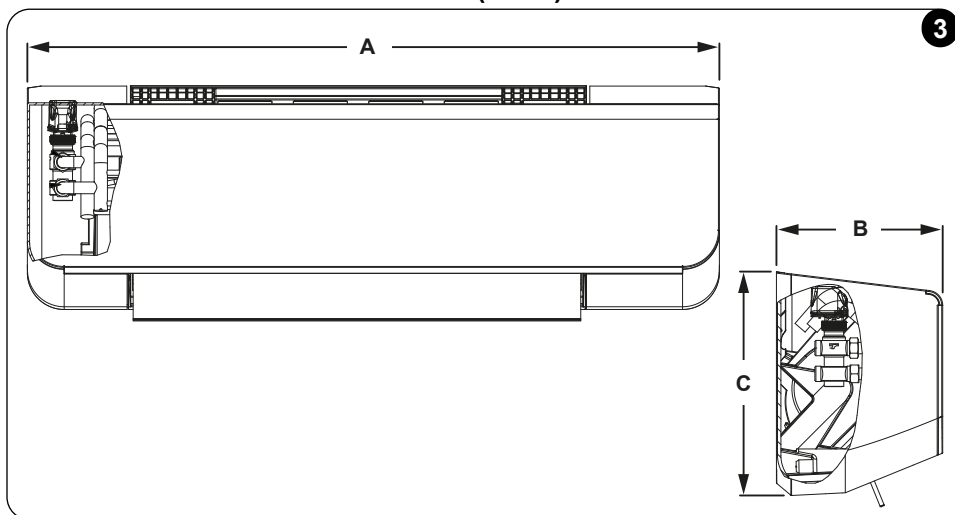

	A (mm)	B (mm)	C (mm)	Βάρος (kg)
1000	940	226	304	11
1200	940	226	304	12
1400	940	226	304	12

## 2 - ΔΙΑΔΙΚΑΣΙΑ ΕΓΚΑΤΑΣΤΑΣΗΣ

Για να εγκαταστήσετε σωστά τη συσκευή, εκτελέστε τις εργασίες με αυτή τη σειρά:

- a. Επιλογή της τοποθεσίας.
- b. Τοποθετήστε τους σωλήνες αποστράγγισης νερού και συμπυκνωμάτων χρησιμοποιώντας το παρεχόμενο πρότυπο.
- c. Χρησιμοποιήστε το πρότυπο για να τοποθετήσετε το στήριγμα στον τοίχο και να το στερεώσετε.
- d. Αφαιρέστε το μπροστινό περίβλημα.

>>>>





- e. Κρεμάστε τη συσκευή στο βραχίονα και στερεώστε την στον τοίχο.
- f. Πραγματοποιήστε την υδραυλική σύνδεση και αποστραγγίστε το συμπύκνωμα.
- g. Πραγματοποιήστε ηλεκτρική σύνδεση και διαμόρφωση.
- h. Συναρμολογήστε ξανά το μπροστινό περίβλημα.
- i. Ελέγξτε τη σωστή λειτουργία της συσκευής.

## 3 - ΕΓΚΑΤΑΣΤΑΣΗ ΣΥΣΚΕΥΗΣ

### 3.1 - ΕΠΙΘΕΩΡΗΣΗ ΚΑΙ ΧΕΙΡΙΣΜΟΣ ΤΗΣ ΜΟΝΑΔΑΣ

Κατά την παράδοση, ελέγξτε τη συσκευασία και αναφέρετε αμέσως τυχόν ζημιές στον υπεύθυνο απαιτήσεων της εταιρείας ταχυμεταφορών. Χειριστείτε τη μονάδα λαμβάνοντας υπόψη τις ακόλουθες πληροφορίες:

- a. **Εύθραστο προϊόν, χειριστείτε το με προσοχή.**
- b. **Επιλέξτε εκ των προτέρων τη διαδρομή που θα ακολουθήσετε για τη μεταφορά της μονάδας.**
- c. **Μεταφέρετε τη μονάδα διατηρώντας την όσο το δυνατόν περισσότερο στην αρχική της συσκευασία.**

### 3.2 - ΕΓΚΑΤΑΣΤΑΣΗ ΣΥΣΚΕΥΗΣ

#### 3.2.1 - Τόπος εγκατάστασης



**Πριν από την εγκατάσταση της μονάδας, ελέγξτε με τον χρήστη εάν υπάρχουν καλώδια, υδραυλικές σωληνώσεις ή σωληνώσεις αερίου κ.λπ. στον τοίχο ή στο δάπεδο για να αποφύγετε τυχόν ζημιές λόγω της εγκατάστασης.**

Αποφύγετε την εγκατάσταση στα ακόλουθα σημεία για να αποφύγετε την ταλαιπωρία:

- Περιβάλλοντα με υψηλή συγκέντρωση μηχανέλαιου.
- Υφάλμυρα περιβάλλοντα, όπως παράκτιες περιοχές.
- Περιβάλλοντα με υψηλή συγκέντρωση θειούχων αερίων, όπως θερμές πηγές.
- Χώροι όπου υπάρχουν μηχανήματα υψηλής συχνότητας, όπως ασύρματος εξοπλισμός, μηχανήματα συγκόλλησης και ιατρικός εξοπλισμός.
- Περιβάλλοντα όπου υπάρχουν εύφλεκτα αέρια και επικίνδυνες ουσίες.
- Χώροι με ειδικές περιβαλλοντικές συνθήκες.
- Το περιβάλλον δεν πρέπει να εκτίθεται σε ισχυρά ηλεκτρομαγνητικά κύματα.
- Ο χώρος εγκατάστασης πρέπει να βρίσκεται μακριά από πηγές θερμότητας, ατμού και εύφλεκτων αερίων.

**Πριν από την εγκατάσταση, βεβαιωθείτε ότι:**

- Η περιοχή των εισερχόμενων και εξερχόμενων συνδέσεων πρέπει να είναι ελεύθερη από εμπόδια.
- Βεβαιωθείτε ότι οι κουρτίνες ή άλλα αντικείμενα δεν εμποδίζουν τα φίλτρα εισαγωγής αέρα.
- Ο χώρος εγκατάστασης πρέπει να μπορεί να υποστηρίξει την εσωτερική μονάδα.
- Ο χώρος εγκατάστασης πρέπει να επιτρέπει την εύκολη συντήρηση.



- Ο χώρος εγκατάστασης πρέπει να παρέχει επαρκή χώρο γύρω από τη μονάδα, όπως φαίνεται στην εικόνα 4.

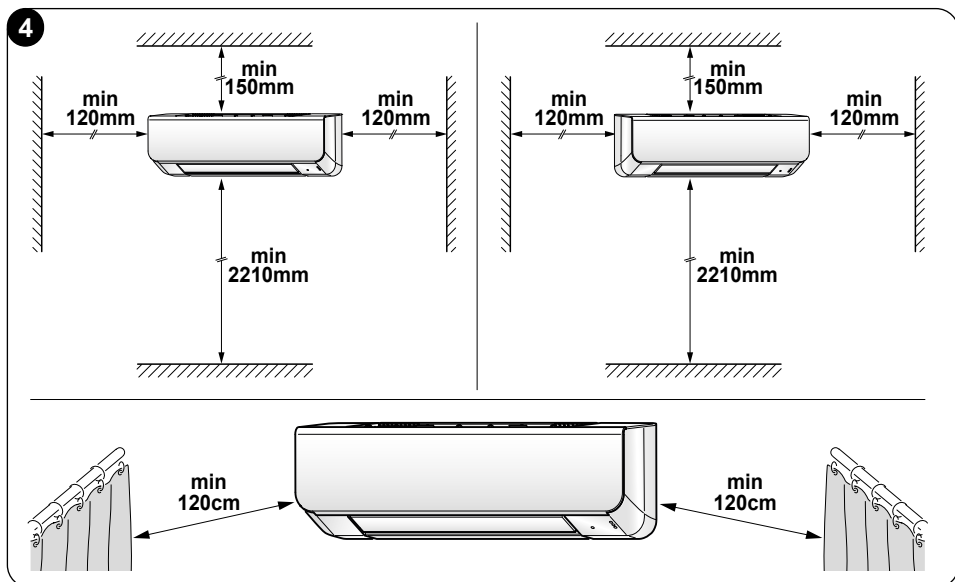

### 3.2.2 - Τοποθέτηση σωλήνων νερού και αποστράγγισης συμπυκνωμάτων

Χρησιμοποιώντας το πρότυπο διάτρησης (B), καθορίστε τη θέση του σωλήνα αποστράγγισης συμπυκνωμάτων (δεν παρέχεται) και των σωλήνων νερού.



**Ελέγξτε ότι το συμπύκνωμα ρέει σωστά στην προβλεπόμενη αποστράγγιση ρίχνοντας αργά μια κατάλληλη ποσότητα νερού σε αυτήν.**

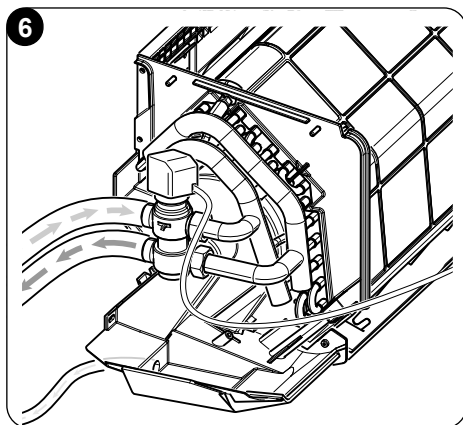
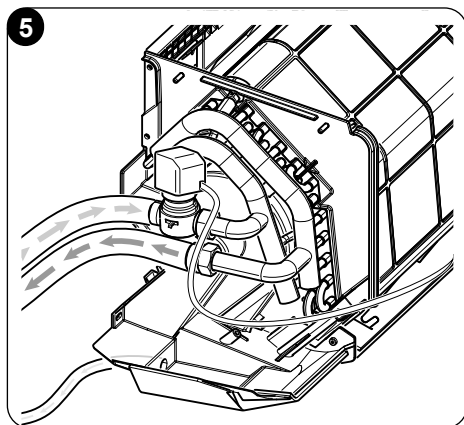

### 3.2.3 - Τοποθέτηση της πλάκας στερέωσης



**ΠΡΙΝ ΣΤΕΡΕΩΣΤΕ ΤΗΝ ΠΛΑΚΑ, ΒΕΒΑΙΩΘΕΙΤΕ ΟΤΙ Ο ΤΟΙΧΟΣ ΣΤΟΝ ΟΠΟΙΟ ΠΡΟΚΕΙΤΑΙ ΝΑ ΕΓΚΑΤΑΣΤΑΘΕΙ Η ΣΥΣΚΕΥΗ ΜΠΟΡΕΙ ΝΑ ΑΝΤΕΞΕΙ ΤΟ ΒΑΡΟΣ ΤΗΣ.**

Επιχειρήστε όπως περιγράφεται (εικόνες 7):

- Τοποθετήστε το παρεχόμενο πρότυπο διάτρησης (B) στον τοίχο, τηρώντας τις ελάχιστες αποστάσεις από την οροφή, το δάπεδο και τους πλευρικούς τοίχους- συνιστάται να συγκρατήσετε το πρότυπο στη σωστή θέση με αυτοκόλλητη ταινία (C).
- Σημειώστε τα σημεία διάτρησης (συνιστώνται 9 σημεία).



**Οι δύο οπές (F) είναι προετοιμασμένες για την επίτοιχη τοποθέτηση της μονάδας.**

- Σε περίπτωση τοίχων από τούβλα, σκυρόδεμα ή παρόμοιους τοίχους, ανοίξτε 9 οπές διαμέτρου 5 mm.
- Τοποθετήστε τα βύσματα τοίχου (D) στις οπές (ανάλογα με τον τύπο του τοίχου, χρησιμοποιήστε τα κατάλληλα ούπα).
- Στερεώστε την πλάκα (A) στον τοίχο σφίγγοντας όλες τις βίδες (E).

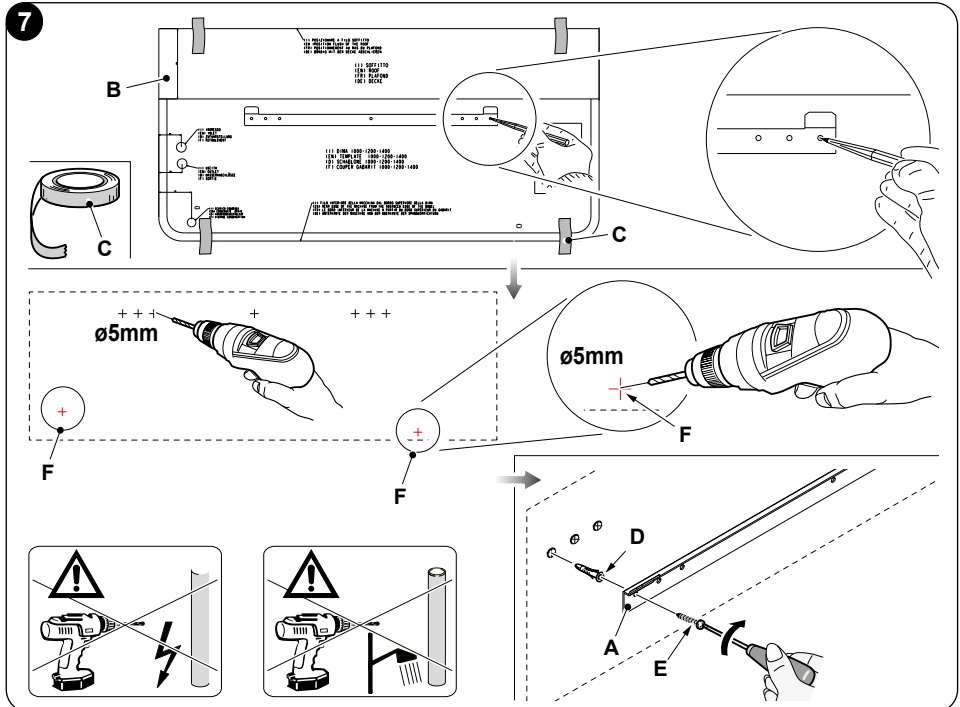

### 3.2.4 -Αποσυναρμολόγηση του σώματος της συσκευής

Επιχειρήστε όπως περιγράφεται (εικ. 8-9):

- a. Ξεβιδώστε τις 4 επάνω βίδες (X).
- b. Ξεβιδώστε τις 2 κάτω βίδες (Y).

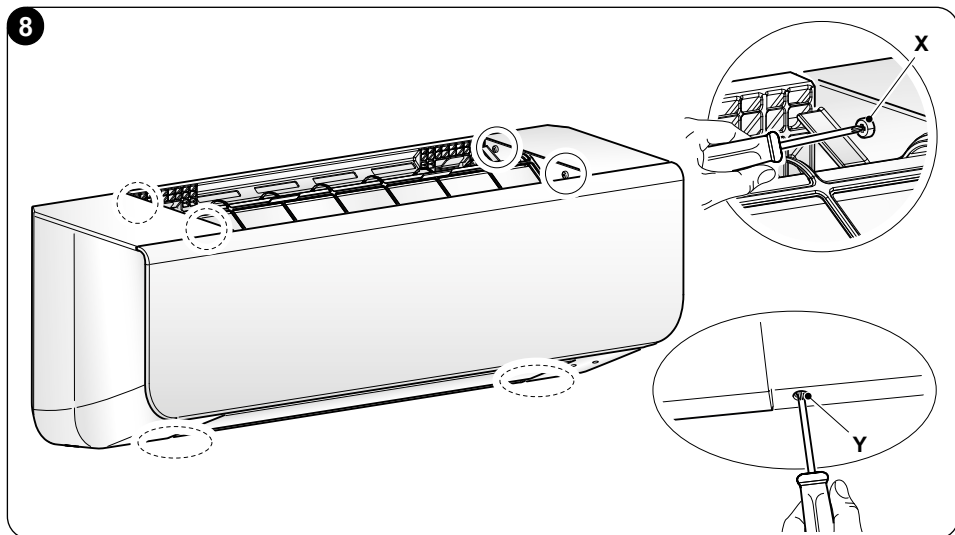

**ΑΠΟΣΥΝΔΕΣΤΕ ΤΟ ΚΑΛΩΔΙΟ ΓΕΙΩΣΗΣ ΠΡΙΝ ΑΦΑΙΡΕΣΕΤΕ ΤΟ ΜΠΡΟΣΤΙΝΟ ΚΑΛΥΜΜΑ.**

- c. Αφαιρέστε το μπροστινό κάλυμμα (1a) της συσκευής (1), προσέχοντας να μην το καταστρέψετε.

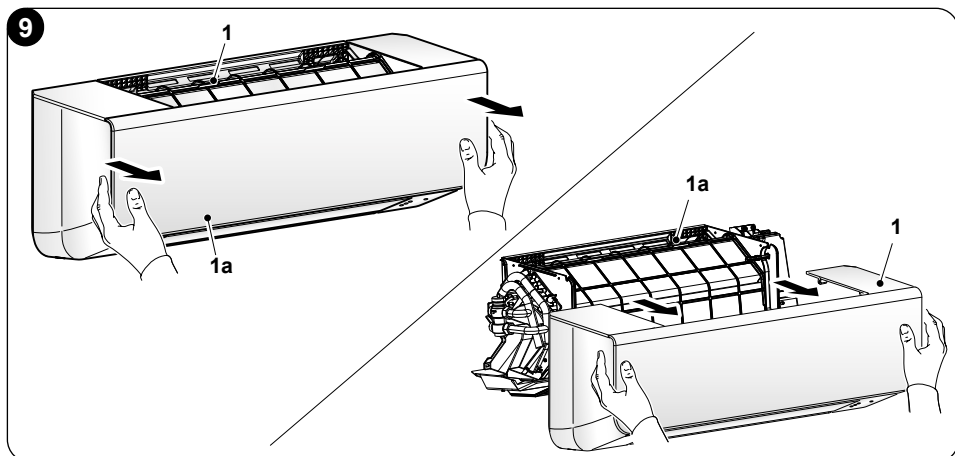

EL - 16



### 3.2.5 -Σταθεροποίηση συσκευής

Επιχειρήστε όπως περιγράφεται (εικ. 10):

- a. Τοποθετήστε το στήριγμα (A) στο πίσω μέρος της μονάδας (1) στο άγκιστρο (1a) του βραχίονα εγκατάστασης και μετακινήστε τη μονάδα οριζόντια και κατακόρυφα για να ελέγξετε ότι είναι καλά στερεωμένη.
- b. Σπρώξτε το κάτω μέρος της εσωτερικής μονάδας στον τοίχο και, στη συνέχεια, κουνήστε το οριζόντια και κατακόρυφα για να ελέγξετε ότι είναι σταθερά συνδεδεμένο.



**Μόλις επαληθευτεί η σωστή τοποθέτηση της μονάδας στο στήριγμα, προχωρήστε στην επίτοιχη τοποθέτηση.**

- c. Χρησιμοποιήστε τις βίδες (V) για να στερεώσετε τη μονάδα στον τοίχο στις οπές με τα βύσματα που έχουν τοποθετηθεί προηγουμένως.

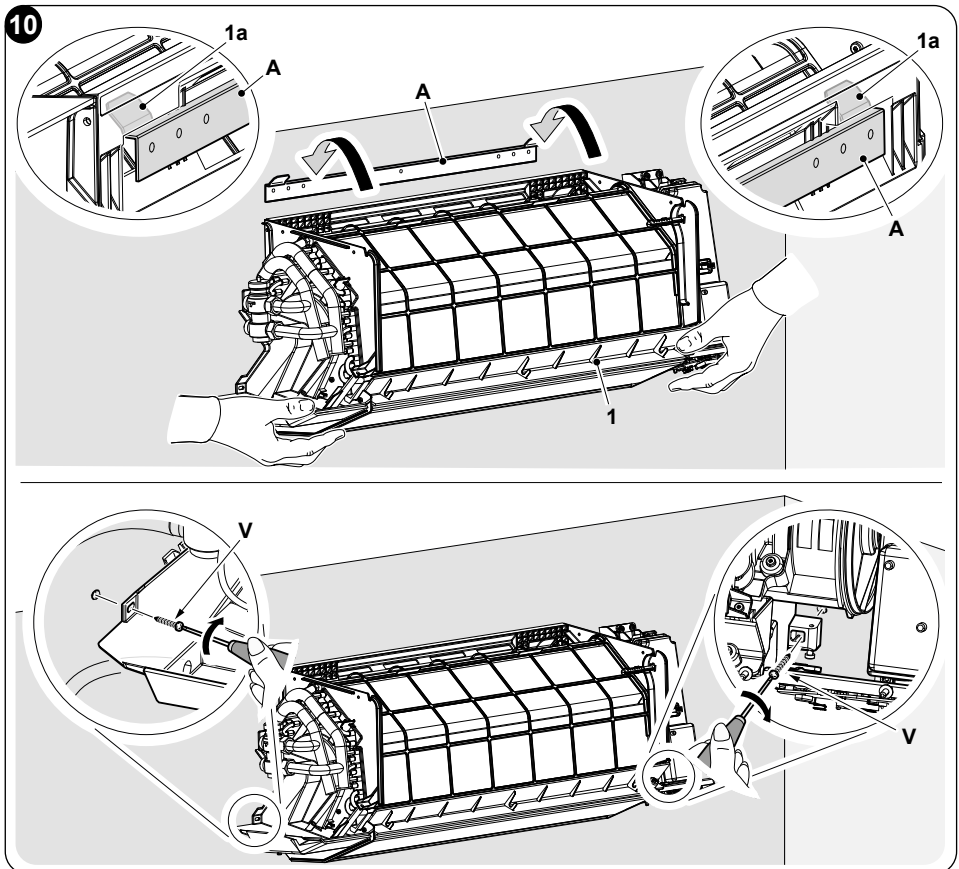

## 4 - ΥΔΡΑΥΛΙΚΗ ΣΥΝΔΕΣΗ

Υλικό σωλήνων	Χάλκινος σωλήνας		
Μοντέλο	SLW 1000	SLW 1200	SLW 1400
Διάμετρος σύνδεσης	1/2"	1/2"	1/2"
Ελάχιστη διάμετρος σωλήνα	20 mm	20 mm	20 mm
Εξωτερική διάμετρος της σύνδεσης του σωλήνα αποστράγγισης συμπυκνωμάτων	18 mm	18 mm	18 mm



**Η ΥΔΡΑΥΛΙΚΗ ΣΥΝΔΕΣΗ ΠΡΕΠΕΙ ΝΑ ΠΡΑΓΜΑΤΟΠΟΙΕΙΤΑΙ ΑΠΟ ΕΞΕΙΔΙΚΕΥΜΕΝΟ ΠΡΟΣΩΠΙΚΟ.**



- Χρησιμοποιήστε ένα διπλό κλειδί για να συνδέσετε τους σωλήνες στη μονάδα.
  - Συνιστάται η χρήση εύκαμπτου σωλήνα για την υδραυλική σύνδεση.
  - Μονώστε καλά και τους δύο σωλήνες υδραυλικής σύνδεσης (εικ. 11-12).
- a. Μόνωση και σύνδεση σωλήνων νερού.
  - b. Μονώστε και συνδέστε την αποχέτευση συμπυκνωμάτων.

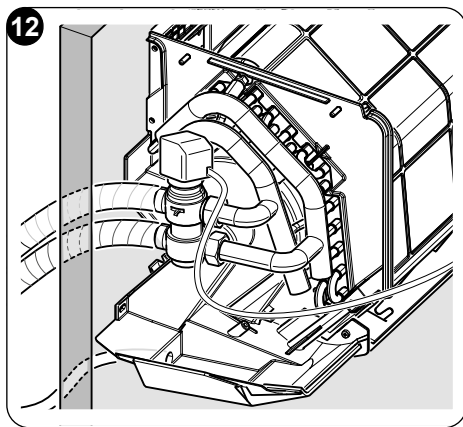
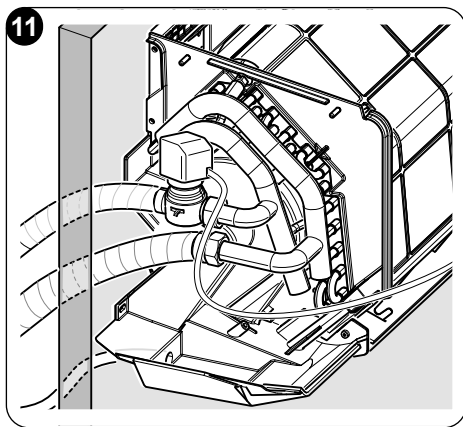

- c. Κατά την πρώτη εγκατάσταση, απομακρύνετε πλήρως τον αέρα μέσω της βαλβίδας εξαέρωσης (S) (εικ. 13).

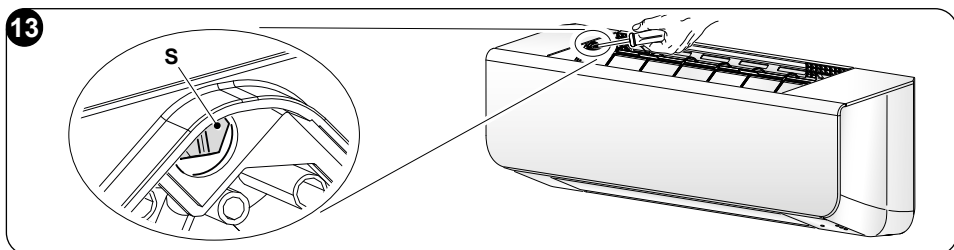



**Συνιστούμε να επαναλαμβάνετε τη διαδικασία εκτόνωσης του αέρα ακόμη και μετά τη λειτουργία της μονάδας για λίγες ώρες- συνιστάται να ελέγχετε την πίεση του συστήματος περιοδικά.**

#### 4.1 - ΓΡΑΦΗΜΑ ΠΤΩΣΗΣ ΠΙΕΣΗΣ

Απώλεια πίεσης της μονάδας με βαλβίδα εκτροπής 2 ή 3 οδών σε πλήρως ανοικτή θέση. Απώλεια πίεσης της μονάδας με τη βαλβίδα εκτροπής 3 κατευθύνσεων στη θέση παράκαμψης.

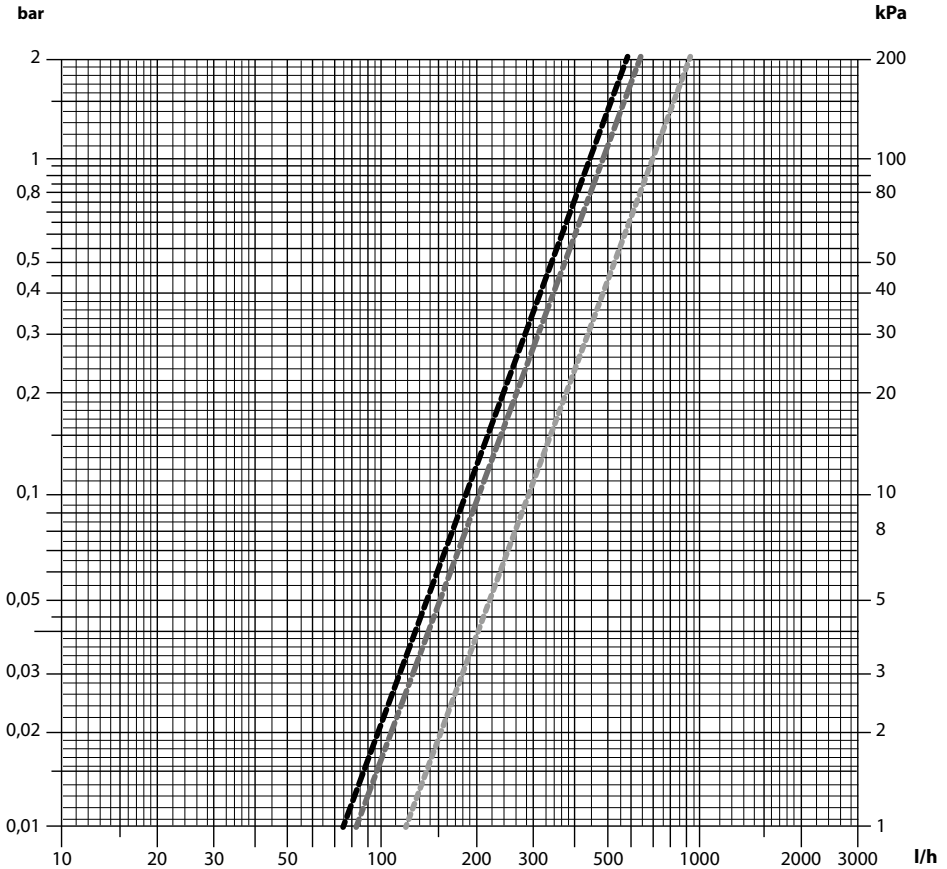

- 1000
- 1200- 1400
- V3V σε παράκαμψη



## 5 - ΗΛΕΚΤΡΙΚΗ ΣΥΝΔΕΣΗ



**Πριν προβείτε σε οποιαδήποτε ηλεκτρική σύνδεση, βεβαιωθείτε ότι η παροχή ρεύματος είναι αποσυνδεδεμένη από τις μονάδες και ότι οι εγκαταστάσεις στις οποίες πρόκειται να συνδεθεί ο εξοπλισμός συμμορφώνονται με τους ισχύοντες κανονισμούς.**

Εάν επιθυμείτε να εγκαταστήσετε χωρίς βύσμα, ακολουθήστε τα βήματα που περιγράφονται παρακάτω:

- Χρησιμοποιήστε θωρακισμένο καλώδιο με ελάχιστη διατομή 0,5 mm<sup>2</sup> και μέγιστο μήκος 20 μέτρα.
- Χρησιμοποιήστε το καλώδιο γείωσης τουλάχιστον 20mm μακρύτερο από τα ενεργά καλώδια.
- Συνδέστε τα καλώδια γείωσης στον αντίστοιχο ακροδέκτη.
- Τραβήξτε τα καλώδια για να βεβαιωθείτε ότι είναι σωστά συνδεδεμένα και, στη συνέχεια, στερεώστε τα με το σφιγκτήρα καλωδίων.

Για τη σωστή διαστασιολόγηση των προστασιών, ανατρέξτε στην τάση και την κατανάλωση ρεύματος που αναγράφονται στην πινακίδα ονομαστικών χαρακτηριστικών της μονάδας.



**Για να αποκτήσετε πρόσβαση στην πλακέτα, αφαιρέστε τις βίδες (3a) και αφαιρέστε το πάνελ (3b) της πλακέτας ακροδεκτών (3) (Εικ. 14).**

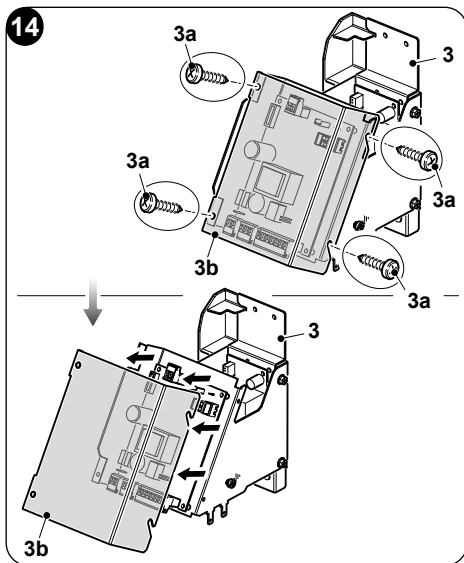

**Η σύνδεση της συσκευής ΠΡΕΠΕΙ να συμμορφώνεται με τα ευρωπαϊκά και εθνικά πρότυπα και ΠΡΕΠΕΙ να προστατεύεται από διαφορικό διακόπτη 30 mA.**



**Η σύνδεση δικτύου μπορεί να γίνει με σταθερή σύνδεση ή με κινητό βύσμα και ΠΡΕΠΕΙ να είναι εξοπλισμένη με παντοπολικό διακόπτη που να συμμορφώνεται με τα ισχύοντα πρότυπα CEI EN, με άνοιγμα επαφής τουλάχιστον 3mm (κατά προτίμηση με ασφάλειες).**



**Η σωστή σύνδεση με το σύστημα γείωσης είναι απαραίτητη για την ασφάλεια της συσκευής.**





Υπόμνημα ηλεκτρικού διαγράμματος “ΔΙΑΧΕΙΡΙΣΗ ΑΝΕΜΙΣΤΗΡΑ ΜΕ ΚΙΝΗΤΗΡΑ ΣΥΝΕΧΟΥΣ ΡΕΥΜΑΤΟΣ ΜΕΣΩ ΘΕΡΜΟΣΤΑΤΗ 0-10Vdc (J1 - ΚΛΕΙΣΤΟ)” (ΕΙΚ.Χ1)

- 0-10 V:** Θερμοστάτης 0÷10 V  
(Χρησιμοποιείτε μόνο συνδέσεις με διπλή μόνωση)
- M1:** Κινητήρας DC
- M2:** Κινητήρας πτερυγίου
- J1:** Κλειστός βραχυκυκλωτήρας για την επιλογή λειτουργίας “0÷10 V”
- S1:** Μικροδιακόπτης ασφαλείας γρίλιας αναρρόφησης (να συνδεθεί μόνο

- σε ορισμένα μοντέλα, αφαιρώντας το βραχυκυκλωτήρα που υπάρχει)
- N - F:** Παροχή ρεύματος πλακέτας 230V - 50Hz
- Y1:** Ηλεκτρομαγνητική βαλβίδα 230V-50Hz, 1A
- Led:** Ένδειξη λειτουργίας/κατάστασης
- SW1:** Επιλογέας διαμόρφωσης μηχανής
- C:** Επαφή συγκατάθεσης ζεστής/κρύας γεννήτριας

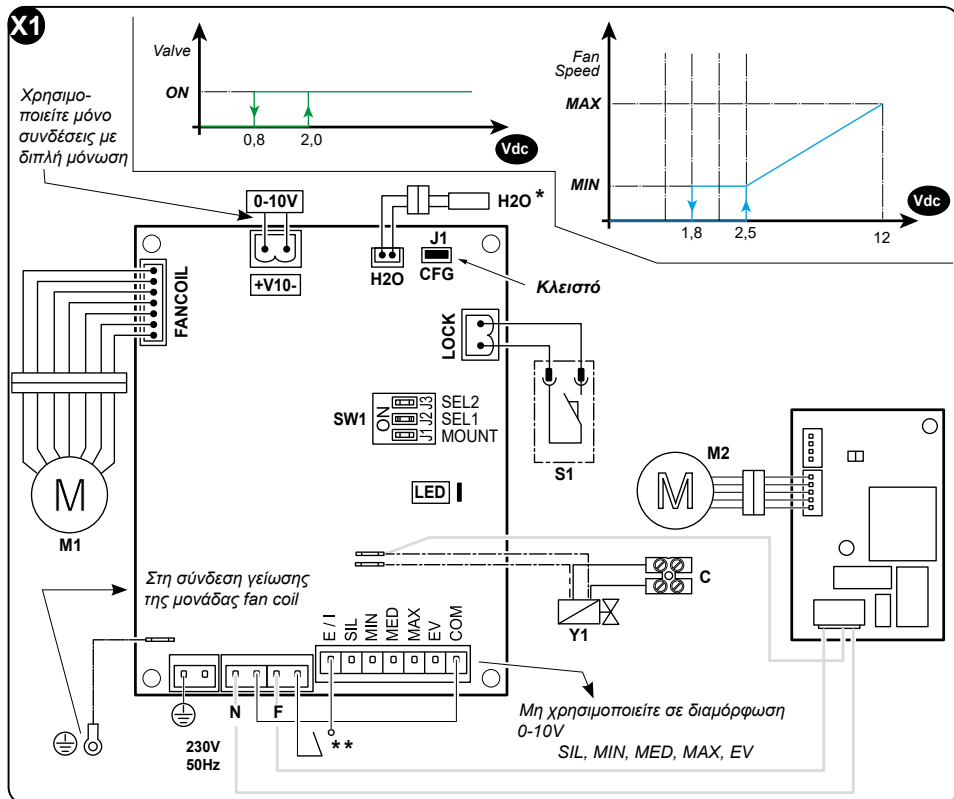

\* Ο αισθητήρας νερού είναι προαιρετικός: εάν συνδεθεί, η πλακέτα επιτρέπει τη λειτουργία του ανεμιστήρα μόνο όταν η θερμοκρασία του νερού είναι κατάλληλη για τον επιλεγμένο τρόπο λειτουργίας (μεγαλύτερη από 30°C στη χειμερινή λειτουργία και μικρότερη από 20°C στη θερινή λειτουργία). Εάν δεν είναι συνδεδεμένος, η πλακέτα δεν θα εκτελέσει κανένα έλεγχο της θερμοκρασίας του νερού.

\*\* Όταν πρόκειται να χρησιμοποιηθεί ο αισθητήρας νερού, η επιλογή θερινής/χειμερινής λειτουργίας μέσω της επαφής Θ/Χ είναι ΑΠΑΡΑΙΤΗΤΗ.  
Ανοιχτό = Χειμώνας

Κλειστό = Καλοκαίρι

## Υπόμνημα ηλεκτρικού διαγράμματος “ΔΙΑΧΕΙΡΙΣΗ FAN COIL ΜΕ ΚΙΝΗΤΗΡΑ ΣΥΝΕΧΟΥΣ ΡΕΥΜΑΤΟΣ ΜΕΣΩ ΘΕΡΜΟΣΤΑΤΗ 4 ΤΑΧΥΤΗΤΩΝ (J1 - ΑΝΟΙΧΤΟ)” (ΕΙΚ.Χ2)

**H<sub>2</sub>O:** Αισθητήρας 2 θερμοκρασίας νερού (προαιρετικός)\*  
**M1:** Κινητήρας DC  
**M2:** Κινητήρας πτερυγίου  
**S1:** Μικροδιακόπτης ασφαλείας γρίλιας αναρρόφησης (να συνδεθεί μόνο σε ορισμένα μοντέλα, αφαιρώντας το βραχυκυκλωτήρα που υπάρχει)  
**F - N:** Παροχή ρεύματος πλακέτας 230V - 50Hz  
**Y1:** Ηλεκτρομαγνητική βαλβίδα 230V - 50Hz, 1A  
**CFG:** Ανοιχτός βραχυκυκλωτήρας για την επιλογή λειτουργίας «επαφών»

**COM:** Κοινό  
**EV:** Διαχείριση ηλεκτρομαγνητικής βαλβίδας / ενεργοποίηση ανεμιστήρα \*\*  
**MAX:** Μέγιστη ταχύτητα  
**MED:** Μέση ταχύτητα  
**MIN:** Ελάχιστη ταχύτητα  
**SIL:** Υπερ-ελάχιστη ταχύτητα  
**Θ / X:** Επιλογή θερινής/χειμερινής λειτουργίας (Ανοιχτό: Χειμώνας)  
**Led:** Ένδειξη λειτουργίας/κατάστασης  
**SW1:** Επιλογέας διαμόρφωσης μηχανής  
**C:** Επαφή συγκατάθεσης ζεστής/κρύας γεννήτριας

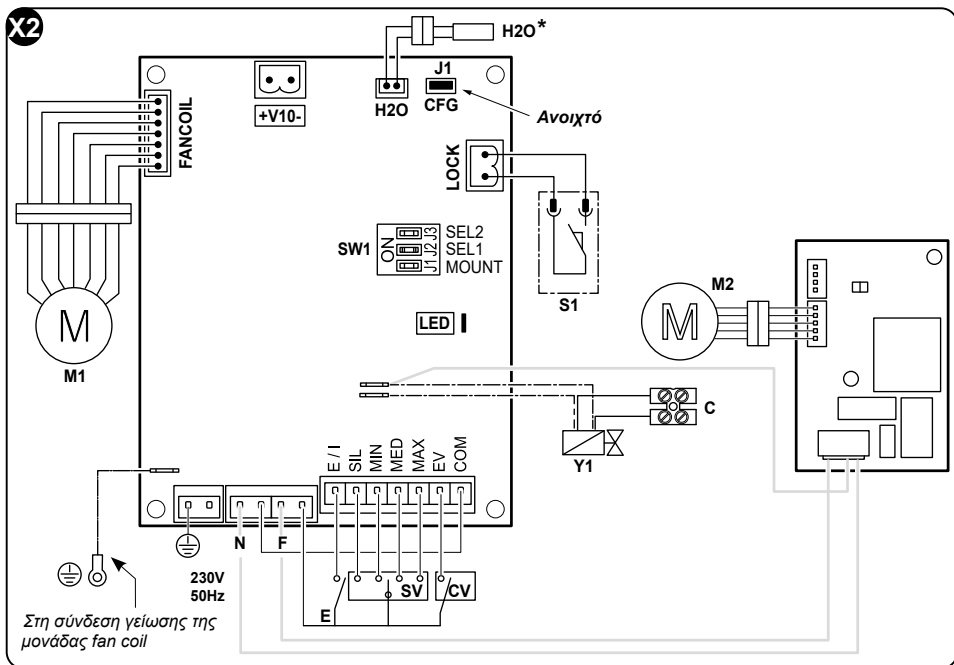

\* Ο αισθητήρας νερού είναι προαιρετικός: εάν συνδεθεί, η πλακέτα επιτρέπει τη λειτουργία του ανεμιστήρα μόνο όταν η θερμοκρασία του νερού είναι κατάλληλη για τον επιλεγμένο τρόπο λειτουργίας (μεγαλύτερη από 30°C στη χειμερινή λειτουργία και μικρότερη από 20°C στη θερινή λειτουργία). Εάν δεν είναι συνδεδεμένος, η πλακέτα δεν θα εκτελέσει κανένα έλεγχο της θερμοκρασίας του νερού.

\*\* Όταν πρόκειται να χρησιμοποιηθεί ο αισθητήρας νερού, η επιλογή θερινής/χειμερινής λειτουργίας μέσω της επαφής Θ/Χ είναι ΑΠΑΡΑΙΤΗΤΗ.  
 Ανοιχτό = Χειμώνας  
 Κλειστό = Καλοκαίρι

\*\*\* Η λειτουργία του ανεμιστήρα ενεργοποιείται μόνο όταν η είσοδος EV είναι κλειστή. Ακολουθήστε το διάγραμμα σύνδεσης στην είσοδο EV ακόμη και αν δεν απαιτείται η λειτουργία της βαλβίδας. Όταν η είσοδος EV είναι κλειστή, ενεργοποιείται μόνο η έξοδος Y1. Εάν η επαφή Χ/Θ δεν είναι διαθέσιμη, αποσυνδέστε τον αισθητήρα H<sub>2</sub>O.



Κατάσταση Led	Τρόπος λειτουργίας
Off	Πλακέτα σε κατάσταση αναμονής (επαφή CV ανοικτή)
On	Πλακέτα σε λειτουργία (επαφή CV κλειστή)
1 Φλας	Θερμοκρασία H <sub>2</sub> O > 20°C σε θερινή ρύθμιση ή Θερμοκρασία H <sub>2</sub> O < 30°C σε χειμερινή ρύθμιση
2 Φλας	Κινητήρας κλειδωμένος/αποσυνδεδεμένος ή γρίλια ασφαλείας ανοικτή
3 Φλας	Ανοιχτός ή βραχυκυκλωμένος αισθητήρας θερμοκρασίας νερού
4 Φλας	 <b>ΑΥΤΗ Η ΕΙΔΟΠΟΙΗΣΗ ΔΕΝ ΕΙΝΑΙ ΣΥΝΑΓΕΡΜΟΣ</b> Σε κάθε ενεργοποίηση, το σύστημα ελέγχει την έκδοση λογισμικού της πλακέτας τροφοδοσίας
5 Φλας	Η ανατροφοδότηση του κινητήρα σηματοδοτεί ταχύτητα > 1400 rpm
6 Φλας	Η ανατροφοδότηση του κινητήρα σηματοδοτεί ταχύτητα < 100 rpm (βλέπε μπλοκαρισμένη λειτουργία ανεμιστήρα)

## 5.1 - ΕΠΑΦΗ ΣΥΓΚΑΤΑΘΕΣΗΣ ΖΕΣΤΗΣ/ΚΡΥΑΣ ΓΕΝΝΗΤΡΙΑΣ Ος

Ο βιδωτός σύνδεσμος (C) στα μαύρα και γκρι καλώδια της θερμοηλεκτρικής κεφαλής είναι μια ξηρή επαφή (κλειστή = βαλβίδα ανοικτή, 230 V max., 1 A max.) που δίνει τη συγκατάθεση για την ενεργοποίηση της γεννήτριας ζεστού/κρύου.

## 5.2 - ΔΙΑΜΟΡΦΩΣΗ



**Απενεργοποιήστε την τροφοδοσία της πλακέτας πριν διαμορφώσετε τους διακόπτες.**

### J1 - MOUNT

ON: Εγκατάσταση της μονάδας σε ψηλό τοίχο.

OFF: Δεν χρησιμοποιείται.

### J2 - SEL1 και J3 - SEL2

SEL1	SEL2	
OFF	OFF	Δεν χρησιμοποιείται.
OFF	ON	Δεν χρησιμοποιείται.
ON	OFF	Μονάδα με πτερύγια
ON	ON	Δεν χρησιμοποιείται.

Μόνο κατά την πρώτη ενεργοποίηση της πλακέτας, για περίπου 3 δευτερόλεπτα, το ρελέ βαλβίδας εκτελεί μια σειρά διακοπτικών λειτουργιών για να επιβεβαιώσει την επιλεγμένη διαμόρφωση

Όταν τελειώσετε, αντικαταστήστε τα εξαρτήματα που αποσυναρμολογήσατε προηγουμένως, φροντίζοντας να συνδέσετε το καλώδιο γείωσης. Στερεώστε το μπροστινό περίβλημα με τις 6 βίδες και, στη συνέχεια, ενεργοποιήστε το μηχάνημα.





Όταν η μονάδα έχει διαμορφωθεί για απομακρυσμένη διαχείριση, ο αισθητήρας αέρα που είναι εγκατεστημένος στη μονάδα fan coil αγνοείται.

## 6 - ΣΥΝΘΗΚΕΣ ΛΕΙΤΟΥΡΓΙΑΣ

Για ασφαλή και αποτελεσματική λειτουργία, χρησιμοποιήστε τη συσκευή στις ακόλουθες θερμοκρασίες.

Λειτουργία	Θερμοκρασία εισόδου νερού
Ψύξη	3°C- 20°C
Λειτουργία θέρμανσης	30°C- 70°C



- Εάν η συσκευή δεν χρησιμοποιηθεί εντός των καθορισμένων τιμών, ενδέχεται να προκληθούν δυσλειτουργίες.
- Είναι φυσιολογικό να σχηματιστεί συμπύκνωση στην επιφάνεια της συσκευής όταν η υγρασία στο χώρο είναι υψηλή- σε αυτή την περίπτωση, κλείστε τις πόρτες και τα παράθυρα.
- Πίεση λειτουργίας του υδραυλικού συστήματος: Max: 10 bar - Min: 1,5 bar

## 7 - ΡΥΘΜΙΣΗ ΤΡΟΠΟΥ ΛΕΙΤΟΥΡΓΙΑΣ

Οι διάφοροι τρόποι λειτουργίας της συσκευής μπορούν να διαχειριστούν και να ρυθμιστούν μέσω τηλεχειριστηρίου και εφαρμογής.

Ανατρέξτε στα σχετικά εγχειρίδια για περισσότερες πληροφορίες.

## 8 - ΚΑΘΑΡΙΣΜΟΣ ΚΑΙ ΣΥΝΤΗΡΗΣΗ



Πριν προχωρήσετε σε οποιοσδήποτε εργασίες συντήρησης και καθαρισμού, βεβαιωθείτε πάντοτε ότι έχετε αποσυνδέσει ηλεκτρικά τη συσκευή.



Μην αγγίζετε τα μεταλλικά μέρη της μονάδας όταν βγάζετε το φίλτρο. Κίνδυνος τραυματισμού με αιχμηρά μεταλλικά άκρα.



Μην χρησιμοποιείτε νερό για να καθαρίσετε τα εσωτερικά μέρη του κλιματιστικού. Η έκθεση στο νερό μπορεί να καταστρέψει τη μόνωση, με κίνδυνο ηλεκτροπληξίας.



## 8.1 - ΚΑΘΑΡΙΣΜΟΣ

### 8.1.1 -Καθαρισμός της συσκευής

- a. Χρησιμοποιήστε ένα στεγνό πανί για να καθαρίσετε τη συσκευή.
- b. Μπορείτε να χρησιμοποιήσετε ένα πανί που έχει εμποτιστεί με κρύο νερό για να καθαρίσετε τη συσκευή εάν είναι πολύ βρώμικη.



**Μην χρησιμοποιείτε ένα χημικώς επεξεργασμένο ή αντιστατικό πανί για να καθαρίσετε τη συσκευή. Μην χρησιμοποιείτε βενζίνη, διαλύτη, πολύ στίλβωσης ή παρόμοιους διαλύτες. Αυτά τα προϊόντα μπορεί να προκαλέσουν σπάσιμο ή παραμόρφωση της πλαστικής επιφάνειας.**

### 8.1.2 -Καθαρισμός του φίλτρου αέρα

Για να διασφαλιστεί η αποτελεσματικότητα του φίλτρου εσωτερικού αέρα και η σωστή λειτουργία της συσκευής Σας, είναι απαραίτητο να καθαρίζετε τα φίλτρα αέρα (7) περιοδικά κάθε 2 εβδομάδες (σε συνθήκες συχνής χρήσης). Ακολουθήστε τα βήματα:

- a. Μέσω του ανοίγματος στο επάνω μέρος της μονάδας, με τη βοήθεια των γλωπτιδων (7a) στο πλαίσιο στήριξης του φίλτρου (8), σύρετε προς τα έξω το σύμπλοκο του φίλτρου (7) (Εικ.15).

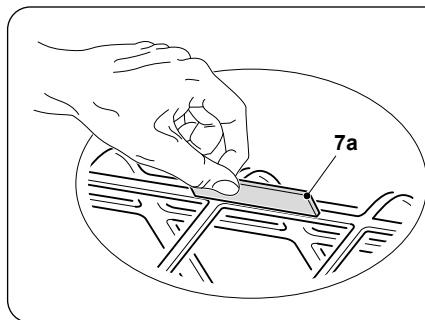
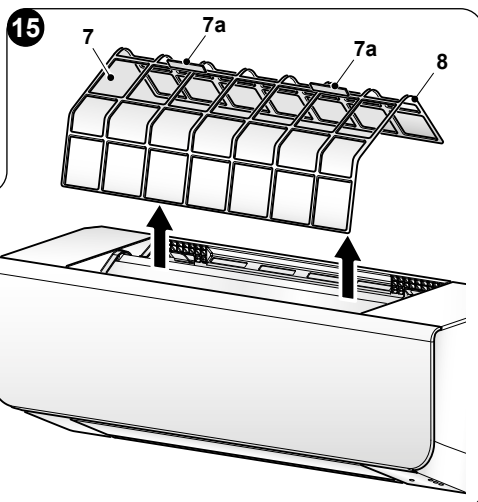

- b. Τα φίλτρα (7) πρέπει να πλένονται με κατεύθυνση αντίθετη από την κατεύθυνση συσσώρευσης της σκόνης ή να καθαρίζονται με σκούπα. (Εικ.16).
- c. Σε περίπτωση βρωμιάς που είναι ιδιαίτερα δύσκολο να αφαιρεθεί (όπως λίπος ή άλλες επικαθίσεις), είναι απαραίτητο να μουλιάσετε πρώτα τα φίλτρα σε διάλυμα νερού και ουδέτερου απορρυπαντικού.

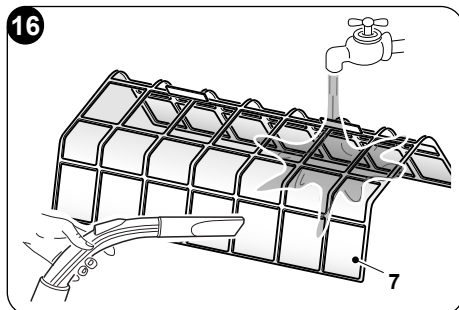

- d. Πριν από την επανατοποθέτηση των φίλτρων, θα πρέπει να ανακινούνται για να απομακρυνθεί το νερό που συσσωρεύτηκε κατά τη διάρκεια της πλήυσης.



**Εάν τα φίλτρα (7) έχουν υποστεί ζημιά, αντικαταστήστε τα.**

- e. Βεβαιωθείτε ότι τα φίλτρα (7) είναι εντελώς στεγνά.  
f. Επανατοποθετήστε σωστά τα φίλτρα (7) στις θέσεις τους.  
g. Σκουπίστε με ηλεκτρική σκούπα τυχόν χνούδια από τη γρίλια.



**Μην χρησιμοποιείτε τη συσκευή χωρίς τα φίλτρα (7).**

## 8.2 - ΣΥΝΤΗΡΗΣΗ

Εάν δεν σκοπεύετε να χρησιμοποιήσετε τη συσκευή για μεγάλο χρονικό διάστημα, προχωρήστε με τον ακόλουθο τρόπο:

- a. Ενεργοποιήστε τη λειτουργία μόνο με ανεμιστήρα για λίγες ώρες ώστε να στεγνώσει το εσωτερικό της συσκευής.  
b. Σταματήστε το κλιματιστικό και αποσυνδέστε την τροφοδοσία.  
c. Καθαρίστε τα φίλτρα αέρα.  
d. Κλείστε τις βρύσες του νερού.  
e. Εάν υπάρχει κίνδυνος παγετού, βεβαιωθείτε ότι το σύστημα έχει γεμίσει με αντιψυκτικό υγρό, διαφορετικά αδειάστε το σύστημα.



**Η αντιψυκτική λειτουργία δεν είναι ενεργή.**

Έλεγχι πριν θέσετε ξανά σε λειτουργία το κλιματιστικό:

- a. Μετά από μεγάλο χρονικό διάστημα αδράνειας του κλιματιστικού, καθαρίστε τα φίλτρα.  
b. Ελέγξτε ότι η έξοδος ή η είσοδος του αέρα δεν είναι φραγμένη (ειδικά μετά από μεγάλο χρονικό διάστημα αδράνειας του κλιματιστικού).

## 9 - ΕΠΙΛΥΣΗ ΠΡΟΒΛΗΜΑΤΩΝ

Εάν εμφανιστεί μία από τις ακόλουθες ανωμαλίες, απενεργοποιήστε τη συσκευή, αποσυνδέστε την από την παροχή ρεύματος και επικοινωνήστε με τον αντιπρόσωπό σας.

- a. Μια συσκευή ασφαλείας, όπως μια ασφάλεια ή ένας διακόπτης κυκλώματος, ενεργοποιείται συχνά.  
b. Η συσκευή έχει διαρροή νερού.  
c. Άλλες δυσλειτουργίες.

### 9.1 - ΜΠΛΟΚΑΡΙΣΜΕΝΗ ΛΕΙΤΟΥΡΓΙΑ ΑΝΕΜΙΣΤΗΡΑ

- a. Όταν η ηλεκτρονική πλακέτα λαμβάνει λανθασμένη ανάδραση ταχύτητας από τον κινητήρα του ανεμιστήρα (μοτέρ μη συνδεδεμένο, μπλοκαρισμένο, σπασμένο κ.λπ.), μετά από 5 δευτερόλεπτα η πράσινη λυχνία LED αρχίζει να αναβοσβήνει 6 φορές και το σήμα ταχύτητας προς το μοτέρ ρυθμίζεται στην ελάχιστη ταχύτητα.



- b. Μετά από 20 δευτερόλεπτα λειτουργίας του μοτέρ του ανεμιστήρα, η πλακέτα κυκλώματος ελέγχει ξανά την ανατροφοδότηση που λαμβάνει από το μοτέρ για 10 δευτερόλεπτα.
- c. Εάν το σφάλμα παραμείνει για 5 διαδοχικές φορές, ο κινητήρας σβήνει και η πράσινη λυχνία LED αρχίζει να αναβοσβήνει 2 φορές.  
Για να επαναφέρετε το σύστημα, η πλακέτα κυκλώματος πρέπει να απενεργοποιηθεί και στη συνέχεια να ενεργοποιηθεί ξανά.

## 9.2 - ΣΗΜΑΤΑ ΠΟΥ ΔΕΝ ΥΠΟΔΗΛΩΝΟΥΝ ΔΥΣΛΕΙΤΟΥΡΓΙΑ ΤΗΣ ΣΥΣΚΕΥΗΣ

### Μια λευκή ομίχλη διαφεύγει από τη συσκευή

Εάν ξεκινήσετε τη λειτουργία ψύξης σε ένα δωμάτιο με υψηλή υγρασία και το εσωτερικό της συσκευής είναι πολύ μολυσμένο, η κατανομή της θερμοκρασίας στο δωμάτιο δεν είναι κανονική. Σε αυτή την περίπτωση, θα πρέπει να καθαρίσετε το εσωτερικό της συσκευής. Επικοινωνήστε με τον αντιπρόσωπό σας για περισσότερες λεπτομέρειες σχετικά με τον καθαρισμό της συσκευής.

Αυτή η λειτουργία απαιτεί εξειδικευμένο επαγγελματία.

### Θόρυβος κατά τη λειτουργία

- a. Η συσκευή εκπέμπει έναν χαμηλό, συνεχή θόρυβο, σαν βουητό, στη λειτουργία ψύξης ή κατά την απενεργοποίηση.

Αυτός ο θόρυβος προκαλείται από τη λειτουργία της αντλίας εκτόνωσης (προαιρετικό αξεσουάρ).

- b. Η συσκευή κάνει ένα θόρυβο που τρίζει όταν το σύστημα σταματάει μετά από λειτουργία στη λειτουργία θέρμανσης.

Αυτός ο θόρυβος προκαλείται από τη διαστολή και τη συστολή των πλαστικών μερών λόγω της μεταβολής της θερμοκρασίας.

### Διαφυγή σκόνης από τη συσκευή

- a. Συμβαίνει όταν η συσκευή χρησιμοποιείται για πρώτη φορά μετά από μεγάλο χρονικό διάστημα και εξαρτάται από τη συσσώρευση σκόνης στο εσωτερικό της συσκευής

### Η συσκευή εκπέμπει οσμές

- a. Η συσκευή μπορεί να απορροφήσει οσμές από δωμάτια, έπιπλα, τσιγάρα κ.λπ. και να τις απελευθερώσει πίσω στο περιβάλλον.

## 9.3 - ΠΡΟΒΛΗΜΑΤΑ ΚΑΙ ΠΙΘΑΝΕΣ ΛΥΣΕΙΣ

Συμβουλευτείτε τα ακόλουθα σημεία πριν ζητήσετε σέρβις ή επισκευή.

ΔΥΣΛΕΙΤΟΥΡΓΙΑ	ΑΙΤΙΑ	ΤΙ ΠΡΕΠΕΙ ΝΑ ΓΙΝΕΙ;
Η συσκευή δεν ανάβει	Διακοπή ρεύματος	Περιμένετε να αποκατασταθεί το ρεύμα
	Διακόπτης απενεργοποιημένος	Ενεργοποιήστε τη μονάδα
	Ασφάλεια διακοπής πιθανώς καμένη	Αντικαταστήστε την ασφάλεια
	Αποφορτισμένες μπαταρίες τηλεχειριστηρίου ή βλάβη σε αυτό	Αντικαταστήστε τις μπαταρίες ή εξετάστε το τηλεχειριστήριο >>>>>



ΔΥΣΛΕΙΤΟΥΡΓΙΑ	ΑΙΤΙΑ	ΤΙ ΠΡΕΠΕΙ ΝΑ ΓΙΝΕΙ;
Ο αέρας κυκλοφορεί κανονικά, αλλά η ψύξη είναι ανεπαρκής	Η θερμοκρασία δεν έχει ρυθμιστεί σωστά	Ρυθμίστε τη σωστή θερμοκρασία.
Αναποτελεσματική ψύξη	Συσσώρευση ρύπων στη σπείρα ανταλλαγής θερμότητας της συσκευής	Καθαρίστε τη σπείρα ανταλλαγής θερμότητας
	Το φίλτρο αέρα είναι βρώμικο	Καθαρίστε το φίλτρο
	Παραμπόδιση της υποδοχής εισόδου της συσκευής	Αφαιρέστε τις ακαθαρσίες για να απελευθερώσετε τη ροή του αέρα
	Ανοιχτές πόρτες και παράθυρα	Κλείστε πόρτες και παράθυρα
	Έκθεση σε άμεσο ηλιακό φως	Προστασία από τις ακτίνες του ήλιου με κουρτίνες
	Πάρα πολλές πηγές θερμότητας	Μειώστε τις πηγές θερμότητας
	Υπερβολικά υψηλή εξωτερική θερμοκρασία	Η ψυκτική ικανότητα του κλιματιστικού μειώνεται (φυσιολογικό)
Αναποτελεσματική θέρμανση	Εξωτερική θερμοκρασία κάτω από 7°C	Χρήση συσκευής θέρμανσης
	Μερικώς ανοιχτές πόρτες και παράθυρα	Κλείστε πόρτες και παράθυρα
Αδυναμία αλλαγής ταχύτητας ανεμιστήρα	Ελέγξτε αν το ΛΕΙΤΟΥΡΓΙΑ που εμφανίζεται στην οθόνη είναι στο AUTO (αυτόματο)	Εάν έχει επιλεγεί η αυτόματη λειτουργία, το κλιματιστικό ρυθμίζει αυτόματα την ταχύτητα του ανεμιστήρα
	Προστασία από θερμό αέρα στη λειτουργία ψύξης	Χαμηλώστε τη θερμοκρασία εισόδου στη λειτουργία ψύξης-αυξήστε τη θερμοκρασία εισόδου στη λειτουργία θέρμανσης
	Προστασία από ψυχρό αέρα στη λειτουργία θέρμανσης	
Η ένδειξη TEMP δεν ανάβει	Ελέγξτε αν το ΛΕΙΤΟΥΡΓΙΑ που εμφανίζεται στην οθόνη είναι στο FAN (αερισμός)	Στη λειτουργία αερισμού, δεν είναι δυνατή η ρύθμιση της θερμοκρασίας.

### **Μην επιχειρήσετε να επισκευάσετε τον εξοπλισμό μόνοι σας.**

***Εάν το πρόβλημα δεν έχει επιλυθεί, επικοινωνήστε με τον τοπικό αντιπρόσωπο ή το πλησιέστερο κέντρο σέρβις. Παρέχετε λεπτομερείς πληροφορίες σχετικά με τη δυσλειτουργία και το μοντέλο του εξοπλισμού.***







<b>0 - INFORMACJE OGÓLNE</b> .....	<b>3</b>
0.1 - SYMBOLE .....	3
0.2 - PIKTOGRAMY REDAKCYJNE .....	3
0.3 - OSTRZEŻENIA OGÓLNE .....	4
0.4 - WAŻNE INFORMACJE DOTYCZĄCE BEZPIECZEŃSTWA .....	5
0.5 - INFORMACJE DOTYCZĄCE INSTALACJI .....	10
0.6 - STREFY RYZYKA .....	10
0.7 - PRZEWIDZIANE UŻYTKOWANIE .....	10
<b>1 - OPIS URZĄDZENIA</b> .....	<b>11</b>
1.1 - IDENTYFIKACJA GŁÓWNYCH CZĘŚCI (Rys.1) .....	11
1.2 - DOSTARCZONE KOMPONENTY (Rys.2) .....	12
1.3 - WYMIARY CAŁKOWITE (Rys.3) .....	12
<b>2 - KOLEJNOŚĆ INSTALACJI</b> .....	<b>12</b>
<b>3 - INSTALACJA URZĄDZENIA</b> .....	<b>13</b>
3.1 - KONTROLA I PRZENOSZENIE JEDNOSTKI .....	13
3.2 - INSTALACJA URZĄDZENIA .....	13
3.2.1 - Miejsce zainstalowania .....	13
3.2.2 - Rozmieszczenie węży wody i odprowadzania skroplin .....	14
3.2.3 - Montaż płytki mocującej .....	15
3.2.4 - Demontaż obudowy urządzenia .....	16
3.2.5 - Mocowanie urządzenia .....	17
<b>4 - PODŁĄCZENIA HYDRAULICZNE</b> .....	<b>18</b>
4.1 - WYKRES STRATY CIŚNIENIA .....	19
<b>5 - PODŁĄCZENIE ELEKTRYCZNE</b> .....	<b>20</b>
5.1 - STYK ZEZWOLENIA NA WŁĄCZENIE GENERATORA CIEPŁA/ZIMNA .....	23
5.2 - KONFIGURACJA .....	23
<b>6 - WARUNKI ROBOCZE</b> .....	<b>24</b>
<b>7 - USTAWIANIE TRYBU DZIAŁANIA</b> .....	<b>24</b>
<b>8 - CZYSZCZENIE I KONSERWACJA</b> .....	<b>24</b>
8.1 - CZYSZCZENIE .....	25
8.1.1 - Czyszczenie urządzenia .....	25
8.1.2 - Czyszczenie filtra powietrza .....	25
8.2 - KONSERWACJA .....	26
<b>9 - ROZWIĄZYWANIE PROBLEMÓW</b> .....	<b>26</b>
9.1 - FUNKCJA ZABLOKOWANEGO WENTYLATORA .....	26
9.2 - SYGNAŁY, KTÓRE NIE WSKAZUJĄ AWARII URZĄDZENIA .....	27
9.3 - NIEPRAWIDŁOWOŚCI I MOŻLIWE ROZWIĄZANIA .....	27



## DANE TECHNICZNE

Dane dotyczące poboru mocy wskazano na tabliczce znamionowej, umieszczonej na urządzeniu.

Modele		1000	1200	1400
Opis				
Zawartość wody w akumulatorze	l	0,75	0,97	0,97
Maksymalne ciśnienie robocze	bar	10	10	10
Maksymalna temperatura dostarczania wody	°C	70	70	70
Minimalna temperatura dostarczania wody	°C	3	3	3
Połączenia wodne	-	1/2	1/2	1/2
Napięcie zasilania	V- ph Hz	230 -1 50	230 -1 50	230 -1 50



### UTYLIZACJA

Symbol umieszczony na produkcie lub na opakowaniu wskazuje, że produkt nie powinien być traktowany jako zwykły odpad domowy, ale należy go oddać do odpowiedniego punktu zbiórki zużytego sprzętu elektrycznego i elektronicznego. Prawidłowa utylizacja produktu pomoże uniknąć potencjalnych negatywnych konsekwencji dla środowiska i zdrowia, które wiążą się z niewłaściwą utylizacją. Aby uzyskać szczegółowe informacje na temat recyklingu produktu, skontaktować się z urzędem gminy, lokalnym zakładem utylizacji odpadów lub sklepem, w którym został zakupiony. Takie zarządzenie obowiązuje wyłącznie w państwach członkowskich UE.



## 0 - INFORMACJE OGÓLNE

Przed wszystkim chcielibyśmy Państwu podziękować za wybranie naszego urządzenia.

Niniejszy dokument zgodnie z prawem jest zastrzeżony i nie może być powielany lub przekazywany osobom trzecim bez wyraźnej zgody ze strony producenta. Urządzenia są ciągle aktualizowane i w związku z tym mogą być wyposażone w inne komponenty niż te przedstawione, co w żaden sposób nie wpływa na treść niniejszej instrukcji.

### 0.1 - SYMBOLE

Przedstawione w następnym rozdziale piktogramy dostarczają szybkich i jednoznacznych informacji, gwarantujących prawidłowe i bezpieczne użytkowanie urządzenia.

### 0.2 - PIKTOGRAMY REDAKCYJNE



#### NIEBEZPIECZNE NAPIĘCIE ELEKTRYCZNE

Poinformować personel, że opisana czynność grozi porażeniem prądem, jeśli nie zostanie przeprowadzona zgodnie z przepisami bezpieczeństwa.



#### NIEBEZPIECZEŃSTWO

Wskazuje, że w urządzeniu jest stosowany łatwopalny czynnik chłodniczy. Jeśli czynnik chłodniczy wydostanie się na zewnątrz i będzie narażony na działanie zewnętrznego źródła zapłonu, istnieje ryzyko pożaru.



#### OGÓLNE ZAGROŻENIE

Poinformować personel, że opisana czynność stanowi zagrożenie dla zdrowia, jeśli nie zostanie wykonana zgodnie z przepisami bezpieczeństwa.



#### NIEBEZPIECZEŃSTWO WYSOKIEJ TEMPERATURY CALORE

Poinformować personel, że opisana czynność grozi ryzykiem poparzenia na skutek wysokiej temperatury, jeśli nie zostanie przeprowadzona zgodnie z przepisami bezpieczeństwa.



#### NIE PRZYKRYWAĆ

Poinformować personel, że nie wolno przykrywać urządzenia, aby nie dopuścić do jego przegrzania.



#### UWAGA

- Wskazuje konieczność dokładnego przeczytania niniejszej dokumentacji przed instalacją i użytkowaniem urządzenia.
- Wskazuje konieczność uważnego przeczytania niniejszej instrukcji przed rozpoczęciem konserwacji lub czyszczenia.





- Wskazuje, że personel serwisowy powinien obsługiwać urządzenie zgodnie z instrukcją instalacji.



#### **Serwis**

Wskazuje sytuacje, w których należy powiadomić:

**SERWIS OBSŁUGI TECHNICZNEJ**



#### **Spis treści**

Punkty poprzedzone takim symbolem zawierają bardzo ważne informacje i wskazówki, szczególnie w zakresie bezpieczeństwa.

Niezastosowanie się do nich może stanowić:

- zagrożenie dla bezpieczeństwa operatorów
- utrata gwarancji umownej
- zrzeczenie się odpowiedzialności przez producenta.



#### **Podniesiona dłoń**

Oznacza działania, których nie wolno wykonywać.

## **0.3 - OSTRZEŻENIA OGÓLNE**

**PODCZAS STOSOWANIA Z URZĄDZEŃ ELEKTRYCZNYCH ZAWSZE PRZESTRZEGAĆ PODSTAWOWYCH ŚRODKÓW OSTROŻNOŚCI, ABY ZMNIJSZYĆ RYZYKO POŻARU, PORĄŻENIA PRĄDEM I OBRAŻEŃ CIAŁA, A PRZED WSZYSTKIM:**

1. Przed przystąpieniem do jakichkolwiek czynności (montaż, konserwacja, użytkowanie), należy dokładnie przeczytać niniejszą instrukcję i postępować zgodnie z poszczególnymi rozdziałami.
2. Zapoznać wszystkie osoby zaangażowane w transport i instalację urządzenia z niniejszą instrukcją.
3. Producent nie ponosi odpowiedzialności za szkody osobowe i rzeczowe wynikające z nieprzestrzegania zaleceń zawartych w niniejszej instrukcji.
4. Producent zastrzega sobie prawo do wprowadzania zmian w swoich modelach w dowolnym czasie, bez wpływu na istotne cechy opisane w niniejszej instrukcji.
5. Przechowywać instrukcję w bezpiecznym miejscu, aby móc z niej skorzystać w przyszłości.
6. Instalacja wykonana niezgodnie z ostrzeżeniami wskazanymi w niniejszej instrukcji oraz użytkowanie niezgodne z zalecanymi granicami temperatur powoduje utratę gwarancji.
7. Rutynowa konserwacja filtrów i ogólne czyszczenie zewnętrzne mogą być wykonywane przez użytkownika, ponieważ nie wymagają trudnych lub niebezpiecznych czynności.
8. Podczas instalacji oraz wszel-



kich czynności konserwacyjnych, należy przestrzegać środków ostrożności wymienionych w niniejszej instrukcji oraz na etykietach umieszczonych wewnątrz lub na zewnątrz

urządzenia oraz stosować wszelkie środki ostrożności sugerowane przez zdrowy rozsądek i przepisy bezpieczeństwa obowiązujące w miejscu zainstalowania.

#### 0.4 - WAŻNE INFORMACJE DOTYCZĄCE BEZPIECZEŃSTWA

Wskazane środki ostrożności dzielą się na dwie kategorie.

W obu przypadkach należy dogłębnie zapoznać się z informacjami dotyczącymi bezpieczeństwa.



##### OSTRZEŻENIE

Nieprzestrzeganie tych środków ostrożności może mieć śmiertelne konsekwencje.



##### OSTRZEŻENIE

Nieprzestrzeganie tych środków ostrożności może prowadzić do obrażeń ciała lub uszkodzenia urządzenia.



##### OSTRZEŻENIE

1. Upewnić się, że aby prace instalacyjne, naprawcze i serwisowe są wykonywane wyłącznie przez specjalnie przeszkolony i wykwalifikowany personel.
2. Błędne wykonanie tych czynności może spowodować porażenie prądem, zwarcie, wyciek, pożar lub inne uszkodzenie urządzenia.
3. Należy ściśle przestrzegać instrukcji dotyczących instalacji. Nieprawidłowa instalacja może spowodować wycieki wody, porażenia prądem i pożar.
4. Przeprowadzić instalację przy użyciu dostarczonych akcesoriów i określonych części.  
W przeciwnym razie urządzenie może się przewrócić i może dojść do wycieku wody, porażenia prądem elektrycznym lub pożaru.
5. Jednostka musi być zainstalowana na minimalnej wysokości 2,21 m od podłogi.
6. Jednostki nie wolno instalować w pralniach.
7. Przed uzyskaniem dostępu do zacisków należy odłączyć obwody zasilania.
8. Na podłączeniach hydraulicznych urządzenia, słownie lub za pomocą symbolu, musi być wskazany kierunek obiegu cieczy.
9. W przypadku prac elektrycznych przestrzegać krajowych norm dotyczących okablowania, obowiązujących przepisów i niniejszych instrukcji dotyczących instalacji.



Użyć niezależnego obwodu i pojedynczego gniazda.

Niewystarczająca pojemność obwodu lub wadliwe połączenie elektryczne może spowodować porażenie prądem i pożar.

10. Użyć wskazanego kabla; podłączyć go i zamocować w taki sposób, aby nacisk nie działała żadna siła zewnętrzna. Nieprawidłowe lub niestabilne połączenie może spowodować przegrzanie lub pożar w punkcie połączenia.
11. Okablowanie musi być starannie ułożone, aby pokrywa panelu sterowania była odpowiednio zamocowana.  
W przypadku nieprawidłowego zamocowania osłony, może dojść do przegrzania punktu połączenia zacisków i pożaru lub porażenia prądem.
12. Jeśli kabel zasilający jest uszkodzony, konieczna jest jego wymiana przez producenta, przedstawiciela serwisowego lub inną, wykwalifikowaną osobę, aby uniknąć niebezpiecznych sytuacji.
13. Okablowanie stałe musi być wyposażone w przełącznik wielobiegunowy z minimalnym rozstawem styków o wartości 3 mm między wszystkimi biegunami.
14. Temperatura zimnej wody wewnątrz urządzenia wynosi nie może być niższa niż 3°C, natomiast temperatura ciepłej wody nie może przekraczać 70°C. Woda musi być czysta, a jakość powietrza musi mieć wartość pH w zakresie od 6,5 do 7,5.
15. Nie należy ręcznie odłączać zasilania podczas działania urządzenia, ponieważ mogłoby to doprowadzić do awarii.
16. Zwrócić się do sprzedawcy po instalację.  
Niekompletna instalacja przez użytkownika może doprowadzić do wycieku wody, porażenia prądem lub pożaru.
17. Wszelkie ulepszenia, naprawy i konserwacje należy zlecić sprzedawcy. Niezastosowanie się do tego zalecenia może doprowadzić do wycieku wody, porażenia prądem lub pożaru.
18. W przypadku nieprawidłowej pracy (np. nietypowy hałas, nieprzyjemny zapach, dym, nietypowy wzrost temperatury, wyciek elektryczny itp.), natychmiast wyłączyć urządzenie i odłączyć zasilanie elektryczne. W celu ewentualnej naprawy zwrócić się wyłącznie do autoryzowanych serwisów technicznych i poprosić o zastosowanie oryginalnych części zamiennych. Nieprzestrzeganie powyższych zaleceń może negatywnie wpłynąć na bezpieczeństwo urządzenia.
19. Nie dopuścić do zamoczenia urządzenia oraz pilota zdalnego sterowania. Może dojść do zwarcia lub pożaru.
20. W przypadku przepalenia bezpiecznika, nie zastępować go bezpiecznikiem o innym natężeniu prądu i nie używać żadnego rodzaju żadnych kabli. Zastosowanie miedzianych kabli lub przewodów może doprowadzić do awarii urządzenia lub pożaru.
21. Długotrwałe narażenie na przeciągi może być szkodliwa dla zdrowia.
22. Nie wolno wkładać palców, prętów ani innych przedmiotów do wlotu lub wylotu



powietrza. Podczas obrotów wentylatora z dużą prędkością, mogłoby dojść do obrażeń.

23. Nie używać łatwopalnych aerozoli, takich jak lakiery, utrwalacze lub farby w pobliżu urządzenia, ponieważ mogą one spowodować pożar.
24. Nie dotykać poziomych płytek wylotu powietrza, gdy funkcja oscylacji jest aktywna. Może dojść do uwięzienia palców lub awarii urządzenia.
25. Nie wolno w żaden sposób zasłaniać kratki wlotu i wylotu powietrza.
26. Nie wkładać obcych przedmiotów do kratki wlotu i wylotu powietrza, ponieważ istnieje ryzyko porażenia prądem, pożaru lub uszkodzenia urządzenia. Kontakt z obracającym się z dużą prędkością wentylatorem może być niebezpieczny.
27. Nie dokonywać przeglądu jednostki ani nie serwisować jej samodzielnie. Samodzielna naprawa urządzenia jest bardzo niebezpieczna. Skontaktować się z wykwalifikowanym specjalistą.
28. Nie wyrzucać tego produktu do odpadów nieodróżnicowanych. Przekazać urządzenie do utylizacji jako odpad specjalny.
29. Najczęstszą przyczyną przegrzania jest osadzanie się kurzu lub kłaczek w urządzeniu. Regularnie usuwać nagromadzone zanieczyszczenia, odłączając urządzenie od gniazdka prądu i odkurzając kratki.
30. Jeżeli urządzenie nie będzie już używane, zaleca się unieszkodliwienie części, mogących stanowić zagrożenie, zwłaszcza dla dzieci, które mogłyby je wykorzystać do zabawy.



## OSTRZEŻENIE

1. Przed rozpoczęciem instalacji należy sprawdzić, czy przewód uziemiający nie znajduje się pod napięciem. Jeśli jest on pod napięciem, nie instalować urządzenia, dopóki system nie zostanie odpowiednio zabezpieczony.
2. Podłączyć urządzenie do uziemienia. Nie wolno podłączać kabla uziemiającego do rur wodociągowych lub gazowych, piorunochronu lub kabla uziemiającego telefonu. Niekompletne uziemienie może spowodować porażenie prądem.
3. Zainstalować wyłącznik różnicowoprądowy. Niezainstalowanie wyłącznika różnicowoprądowego może prowadzić do porażenia prądem elektrycznym.
4. Nie wolno podłączać urządzenia do źródła zasilania zanim nie zostanie zakończone okablowanie elektryczne i podłączenie hydrauliczne.
5. Postępować zgodnie ze wskazówkami zawartymi w niniejszej instrukcji, zainstalować wąż odpływowy, aby zapewnić prawidłowe odprowadzanie skroplin i odizolować węże, aby zapobiec kondensacji. Nieprawidłowe ułożenie węża odpływowego może prowadzić do wycieku wody i szkód materialnych.



6. Należy zainstalować urządzenie, kable zasilające i kable połączeniowe w odległości co najmniej 1 metra od odbiorników telewizyjnych lub radiowych, aby uniknąć zakłóceń obrazu lub hałasu. W zależności od długości fal radiowych, odległość 1 metra może być niewystarczająca do wyeliminowania hałasu.
7. Nie instalować klimatyzatora w następujących miejscach i warunkach:
  - Obecność żrących gazów w powietrzu (np. obecność siarczków lub w pobliżu gorących źródeł)
  - Silne wahania napięcia (fabryki)
  - Kuchnie o wysokim stężeniu gazów oleistych
  - Obecność silnych fal elektromagnetycznych
  - Obecność łatwopalnych materiałów lub gazów
  - Obecność kwaśnych lub zasadowych cieczy odparowujących porażenia prądem elektrycznym lub pożaru.
  - Inne szczególne warunki.
8. Nie używać urządzenia do celów innych niż wskazano.  
Aby uniknąć pogorszenia jakości, nie używać jednostki do chłodzenia przyrządów pomiarowych, produktów spożywczych, roślin, zwierząt lub dzieł sztuki.
9. Aby uniknąć porażenia prądem i obrażeń, przed rozpoczęciem czyszczenia wyłączyć urządzenie, wyłączyć przełącznik lub odłączyć przewód zasilający.
10. Sprawdzić uziemienie urządzenia.
11. Aby uniknąć porażenia prądem elektrycznym, upewnić się, że urządzenie jest uziemione, a kabel uziemiający nie jest podłączony do przewodów hydraulicznych lub gazowych, piorunochronu lub kabla uziemiającego telefonu.
12. Aby uniknąć porażenia prądem, nie obsługiwać klimatyzatora mokrymi rękami.
13. Nie dotykać żeber wymiennika ciepła. Żebra są niezwykle ostre i mogą powodować skaleczenia.
14. Nie umieszczać pod urządzeniem przedmiotów, które mogłyby ulec uszkodzeniu na skutek wilgoci. Może powstawać kondensat, jeśli zawartość wilgoci przekracza 80%, wylot jest zatkany lub filtr jest zabrudzony.
15. Po dłuższym użytkowaniu sprawdzić, czy wsporniki i mocowania jednostki nie są uszkodzone. W przypadku uszkodzonej jednostki mogłaby spaść i spowodować obrażenia.
16. Jeśli wraz z urządzeniem używane są urządzenia z palnikami, aby uniknąć niedoboru tlenu, należy odpowiednio wietrzyć pomieszczenie.
17. Ułożyć wąż odpływowy skroplin w taki sposób, aby zapewnić ich regularne odprowadzanie. Niepełny drenaż może doprowadzić do powstania





wilgoci w budynku, uszkodzenia mebli itp.

18. Nie wolno dotykać wewnętrznych elementów skrzynki elektrycznej. Nie zdejmować panelu przedniego. Niektóre elementy wewnętrzne są niebezpieczne i dotknięcie ich może doprowadzić do uszkodzenia urządzenia.
19. Nie narażać dzieci, roślin ani zwierząt na bezpośrednie działanie nawiewu. Narażenie na bezpośredni przeciąg może być szkodliwe dla dzieci, roślin lub zwierząt.
20. Nie pozwalać dzieciom wspinać się na urządzenie i unikać stawiania na nim przedmiotów. Upadek może spowodować obrażenia.
21. Nie naciskać przycisku pilota twardymi, ostrymi przedmiotami, które mogłyby go uszkodzić.
22. Nie używać urządzenia, jeśli w pomieszczeniu został rozpylony gazowy środek owadobójczy lub w obecności palących się kadzideł, oparów chemicznych lub tłustych pozostałości.
23. W przypadku wymiany komponentów używać wyłącznie oryginalnych części zamiennych firmy.
24. Jeżeli urządzenie nie będzie używane przez dłuższy okres czasu lub nikt nie przebywa w klimatyzowanym pomieszczeniu, zaleca się odłączenie zasilania, aby uniknąć wypadków.
25. Nie używać płynnych lub żrących detergentów do czyszczenia urządzenia, nie rozpylać wody ani innych płynów na urządzeniu, ponieważ mogą one uszkodzić plastikowe elementy lub doprowadzić do porażenia prądem.
26. Nie pozostawiać pracującego urządzenia przez dłuższy okres czasu, gdy panuje duża wilgotność powietrza, a drzwi lub okna są otwarte. Wilgoć może ulegać skropleniu i zamoczyć lub uszkodzić meble.
27. Czyścić urządzenie wilgotną ściereczką; nie używać środków lub materiałów ściernych. Informacje na temat czyszczenia filtrów wskazano w odpowiednim punkcie.
28. Nie używać urządzenia w środowisku o dużych wahaniami temperatury, ponieważ w jego wnętrzu mogą powstawać skropliny.
29. Nie używać maszyny bez prawidłowego ustawienia filtrów.
30. Nie umieszczać urządzeń wytwarzających otwarty ogień w miejscach działania strumienia powietrza lub pod urządzeniem.
31. Demontaż, naprawa lub wprowadzenie zmian przez osoby nieupoważnione może spowodować poważne uszkodzenia oraz utratę gwarancji producenta.
32. Nie używać urządzenia, jeśli jest ono uszkodzone lub działa nieprawidłowo, jeśli kabel zasilania elektrycznego jest w jakiegokolwiek sposób naruszony. Wyłączyć urządzenie, i odłączyć zasilanie elektryczne, zlecić kontrolę profesjonalnie wykwalifikowanemu personelowi



## 0.5 - INFORMACJE DOTYCZĄCE INSTALACJI

1. Aby zagwarantować prawidłową instalację, należy najpierw przeczytać niniejszą instrukcję.
2. Klimatyzator musi być zainstalowany przez wykwalifikowany personel.
3. Podczas instalacji urządzenia i przewodów rurowych należy dokładnie przestrzegać instrukcji.
4. Jeśli urządzenie jest zainstalowane na metalowej powierzchni w budynku, musi być odizolowane elektrycznie zgodnie z obowiązującymi przepisami w zakresie urządzeń elektrycznych.
5. Po zakończeniu instalacji należy dokładnie sprawdzić urządzenie przed jego włączeniem.

## 0.6 - STREFY RYZYKA

- Nie wolno instalować klimakonwektora w pomieszczeniach, w których występują gazy łatwopalne lub wybuchowe, w pomieszczeniach o dużej wilgotności (pralnie, szklarnie itp.), w pomieszczeniach, w których znajdują się inne urządzenia wytwarzające silne źródło ciepła, a także w pobliżu źródeł słonej lub siarkowej wody.
- NIE używać gazu, benzyny ani innych płynów łatwopalnych w pobliżu klimakonwektora.
- Stosować wyłącznie dostarczone komponenty (patrz punkt 1.2). Stosowanie niestandardowych części może spowodować wyciek wody, porażenie prądem, pożar i obrażenia ciała lub uszkodzenie mienia.
- Nie instalować urządzenia w miejscach o zaszolonym powietrzu (w pobliżu wybrzeża itp.).  
Artykuły gospodarstwa domowego wyrzucane na otwarte lub podziemne wysypiska mogą uwalniać niebezpieczne substancje do wód gruntowych, powodując zanieczyszczenie łańcucha pokarmowego oraz szkody dla zdrowia i dobrego samopoczucia ludzi.

## 0.7 - PRZEWIDZIANE UŻYTKOWANIE

- Klimakonwektor powinien być używany wyłącznie do wytwarzania zimnego powietrza lub jego osuszania (w zależności od potrzeb) i tylko w celu zapewnienia komfortowej temperatury w pomieszczeniu.
- Takie urządzenie jest przeznaczone wyłącznie do użytku domowego lub podobnego  ; nie nadaje się do zastosowania typu komercyjnego lub przemysłowego.
- Producent nie ponosi odpowiedzialności za nieprawidłowe użytkowanie urządzenia oraz za szkody wyrządzone osobom, mieniu lub zwierzętom.



- Urządzenie nie jest przeznaczone do wyłączenia za pomocą zewnętrznego regulatora czasowego lub oddzielnego urządzenia zdalnego sterowania (używać wyłącznie dołączonego pilota zdalnego sterowania).



**PRODUKT POWINIEN BYĆ UŻYTKOWANY WYŁĄCZNIE ZGODNIE ZE SPECYFIKACJAMI WSKAZANYMI W NINIEJSZEJ INSTRUKCJI. ZASTOSOWANIE INNE NIŻ WSKAZANE MOŻE DOPROWADZIĆ DO POWAŻNYCH OBRAŻEŃ CIAŁA. PRODUCENT NIE PONOSI ODPOWIEDZIALNOŚCI ZA SZKODY OSOBOWE I RZECZOWE WYNIKAJĄCE Z NIEPRZESTRZEGANIA ZALECEŃ ZAWARTYCH W NINIEJSZEJ INSTRUKCJI.**

## 1 - OPIS URZĄDZENIA

### 1.1 - IDENTYFIKACJA GŁÓWNYCH CZĘŚCI (Rys.1)

- |  |   |
|--|---|
| <ol style="list-style-type: none"> <li>1. Korpus urządzenia</li> <li>2. Panel przedni</li> <li>3. Listwa zaciskowa</li> <li>4. Wlot powietrza</li> <li>5. Wylot powietrza</li> </ol> | <ol style="list-style-type: none"> <li>6. Poziomy deflektor powietrza</li> <li>7. Filtr powietrza</li> <li>8. Rama na filtr</li> <li>9. Instrukcja użytkowania i konserwacji (+ gwarancja)</li> </ol> |
|--|---|

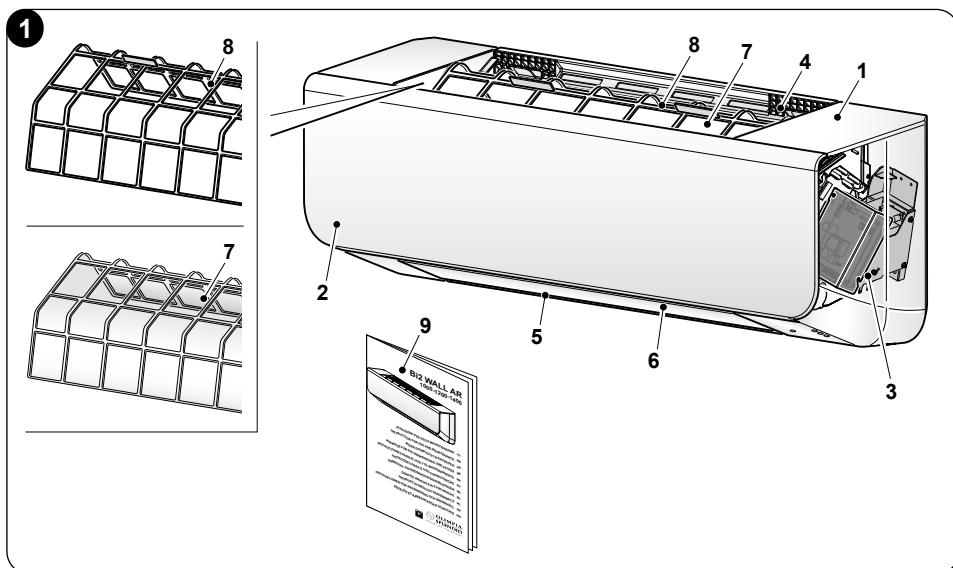

## 1.2 - DOSTARCZONE KOMPO- NENTY (Rys.2)

Sprawdzić, czy wszystkie wskazane poniżej akcesoria są obecne i kompletne. Starannie przechowywać wszelkie części zamienne.

- A. Płyta montażowa ścienna
- B. Szablon

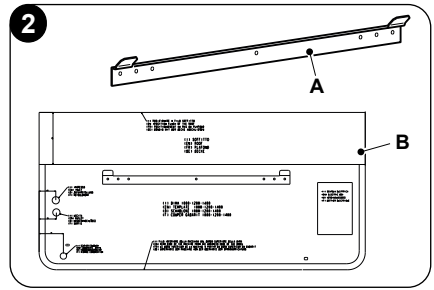

## 1.3 - WYMIARY CAŁKOWITE (Rys.3)

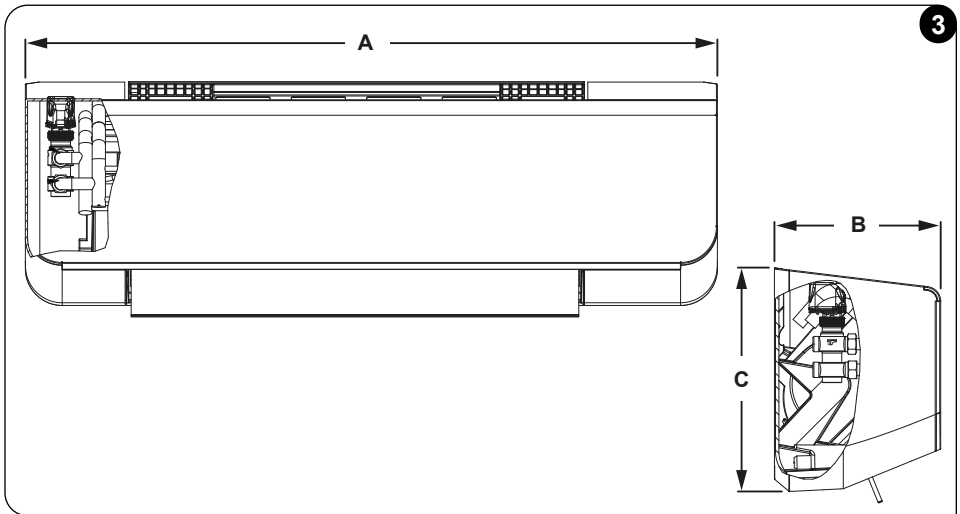

	A (mm)	B (mm)	C (mm)	Waga (kg)
<b>1000</b>	940	226	304	11
<b>1200</b>	940	226	304	12
<b>1400</b>	940	226	304	12

POLSKI

## 2 - KOLEJNOŚĆ INSTALACJI

Aby prawidłowo zainstalować urządzenie, należy kolejno wykonać następujące czynności:

- a. Wybrać miejsce instalacji.
- b. Ułożyć węże wody i odprowadzania kroplin, korzystając z dostarczonego szablonu.
- c. Użyć szablonu, aby umieścić wspornik na ścianie i zamocować go.
- d. Wymontować przednią obudowę.

>>>>>



- e. Zawiesić urządzenie na wsporniku i przymocować je do ściany.
- f. Wykonać podłączenie hydrauliczne i odpływ skroplin.
- g. Wykonać podłączenie elektryczne i konfigurację.
- h. Ponownie zamontować przednią obudowę.
- i. Sprawdzić prawidłowe działanie urządzenia.

## 3 - INSTALACJA URZĄDZENIA

### 3.1 - KONTROLA I PRZENOSZENIE JEDNOSTKI

Po otrzymaniu produktu, sprawdzić opakowanie i niezwłocznie zgłosić wszelkie uszkodzenia kurierowi. Urządzenie należy przenosić biorąc pod uwagę następujące informacje:

- a. **Produkt jest delikatny, należy obchodzić się z nim ostrożnie.**
- b. **Ustalić wcześniej trasę transportu urządzenia.**
- c. **W miarę możliwości przenosić jednostkę w oryginalnym opakowaniu.**

### 3.2 - INSTALACJA URZĄDZENIA

#### 3.2.1 - Miejsce zainstalowania



***Przed zainstalowaniem jednostki sprawdzić z użytkownikiem, czy w ścianie lub podłodze nie ma żadnych kabli, rur wodno-kanalizacyjnych lub gazowych itp. w celu uniknięcia szkód wynikających z instalacji.***

Z powodu ewentualnych nieprawidłowości, unikać instalowania w następujących miejscach:

- Środowiska o wysokim stężeniu oleju maszynowego.
- Środowiska zasolone, takie jak obszary przybrzeżne.
- Środowiska o wysokim stężeniu gazów siarkowych, takie jak elektrownie ciepłne.
- Miejsca, w których znajdują się maszyny działające z wysoką częstotliwością, takie jak sprzęt bezprzewodowy, spawalniczy i medyczny.
- Środowiska, w których występują gazy palne i substancje niebezpieczne.
- Miejsca o szczególnych warunkach środowiskowych.
- Środowisko nie może być narażone na działanie silnych fal elektromagnetycznych.
- Miejsce instalacji musi znajdować się z dala od źródeł ciepła, pary i łatwopalnych gazów.

***Przed rozpoczęciem instalacji, upewnić się, że:***

- Obszar połączeń na wejściu i wyjściu jest wolny od przeszkód.
- Upewnić się, że zasłony lub inne przedmioty nie zasłaniają filtrów wlotu powietrza.
- Miejsce instalacji musi być w stanie utrzymać jednostkę wewnętrzną.
- Miejsce instalacji musi umożliwiać łatwą konserwację.



- Miejsce instalacji musi zapewniać wystarczającą przestrzeń wokół jednostki, jak pokazano na rysunku 4.

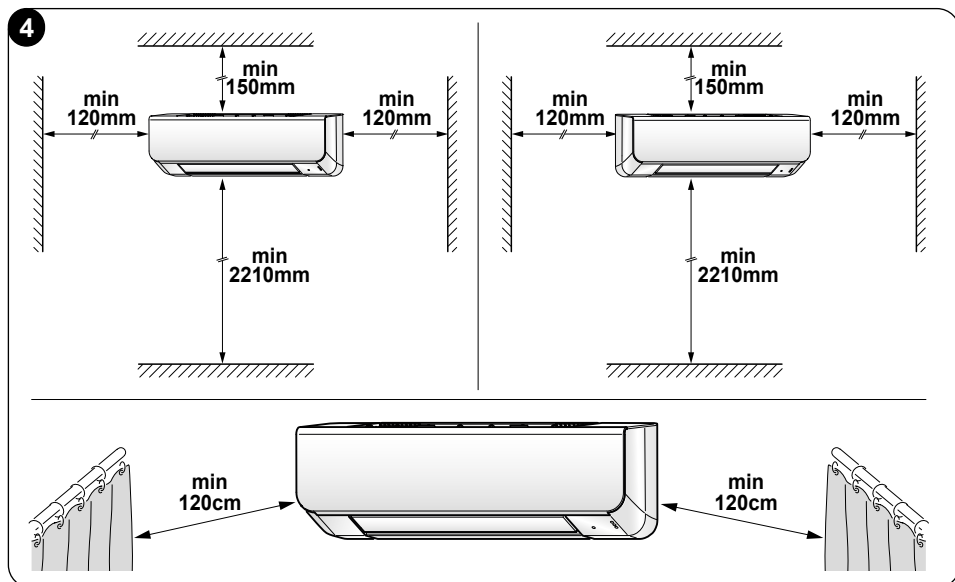

### 3.2.2 - Rozmieszczenie węży wody i odprowadzania kropliny

Korzystając z szablonu (I), określić punkt umieszczenia węży odprowadzającego kropliny (nie dostarczony) i węże wody.



**Sprawdzić, czy kropliny prawidłowo spływają do odpływu, powoli wlewając do niego odpowiednią ilość wody.**

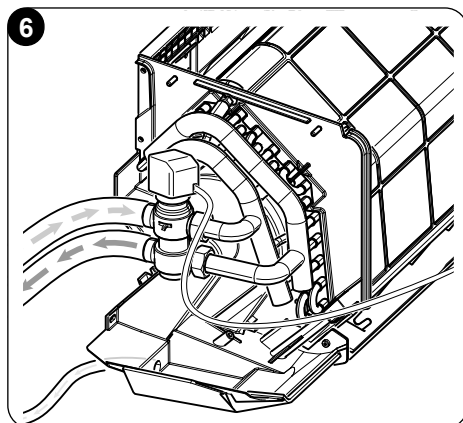
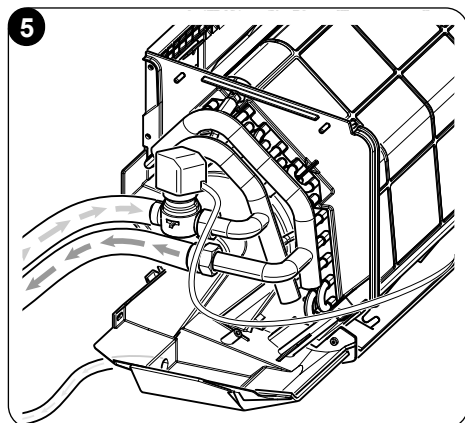

### 3.2.3 - Montaż płytki mocującej



**PRZED ZAMOCOWANIEM PŁYTKI UPEWNIĆ SIĘ, ŻE ŚCIANA, NA KTÓREJ BĘDZIE ZAINSTALOWANE URZĄDZENIE, JEST W STANIE UTRZYMAĆ JEGO CIĘŻAR.**

Postępować w następujący sposób (rysunki 7):

- Przyłożyć dostarczony szablon (B) do ściany, zachowując wskazane na nim minimalne odległości od sufitu, podłogi i ścian bocznych; zaleca się jego utrzymanie w prawidłowej pozycji za pomocą taśmy klejącej (C).
- Zaznaczyć punkty wiercenia (zaleca się wykonanie 9 otworów).



**Dwa otwory (F) są przeznaczone do zamontowania urządzenia na ścianie.**

- W przypadku ścian ceglanych, betonowych lub podobnych wywiercić 9 otworów o średnicy 5 mm.
- Włożyć kołki (D) do otworów (w zależności od rodzaju ściany, użyć odpowiednich kołków).
- Przymocować płytkę (A) do ściany, dokręcając wszystkie śruby (E).

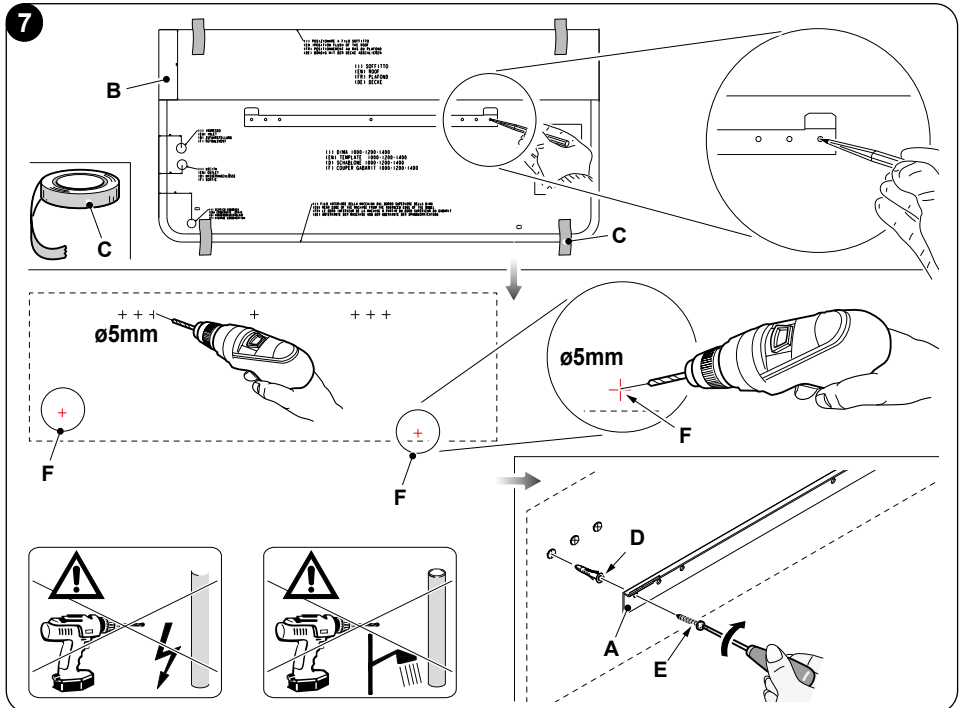

### 3.2.4 -Demontaż obudowy urządzenia

Postępować w następujący sposób (rys. 8-9):

- a. Odkręć 4 górne śruby (X).
- b. Odkręć 2 dolne śruby (Y).

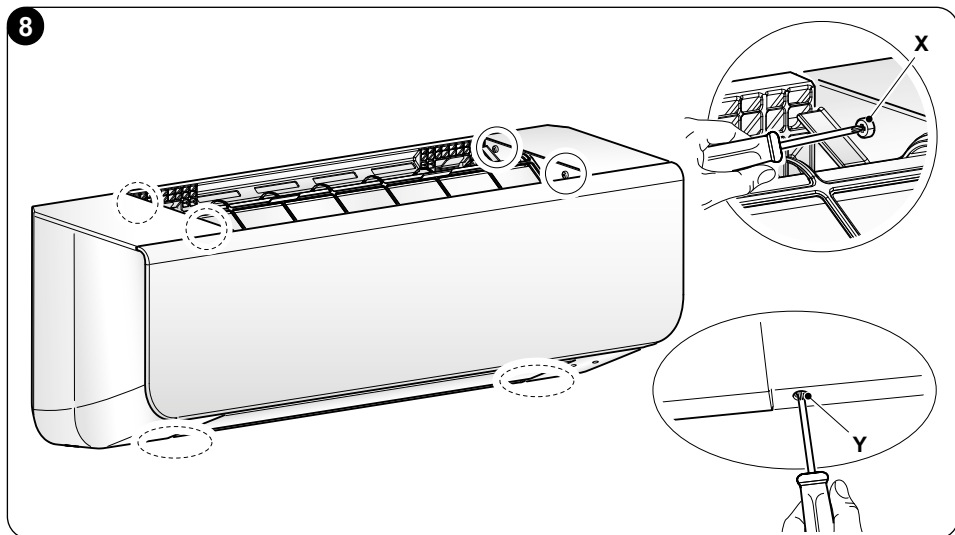

**PRZED ZDJĘCIEM PRZEDNIEJ OBUDOWY ODŁĄCZYĆ KABEL UZIEMIANIA.**

- c. Zdjąć przednią obudowę (1a) urządzenia (1) uważając, aby jej nie uszkodzić.

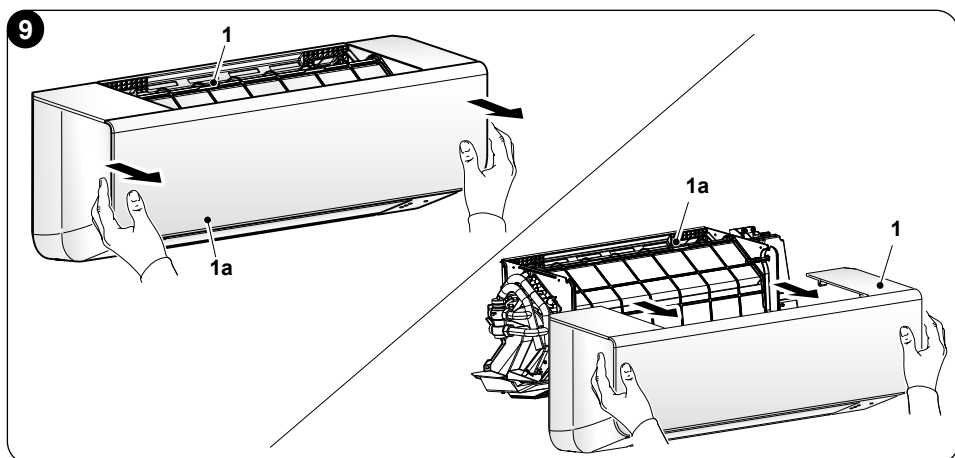



### 3.2.5 -Mocowanie urządzenia

Postępować w następujący sposób (rys. 10):

- a. Włożyć wspornik (A) znajdujący się z tyłu jednostki (1) do haka (1a) wspornika montażowego; przesunąć jednostkę poziomo i pionowo, aby sprawdzić, czy jest stabilnie zamocowana.
- b. Docisnąć dolną część jednostki wewnętrznej do ściany, a następnie przesunąć ją poziomo i pionowo, aby sprawdzić, czy jest dobrze zamocowana.



**Po sprawdzeniu prawidłowego ustawienia urządzenia na wsporniku przystąpić do montażu na ścianie.**

- c. Za pomocą śrub (V) przymocować urządzenie do ściany, w miejscu otworów, z uprzednio włożonymi kołkami.

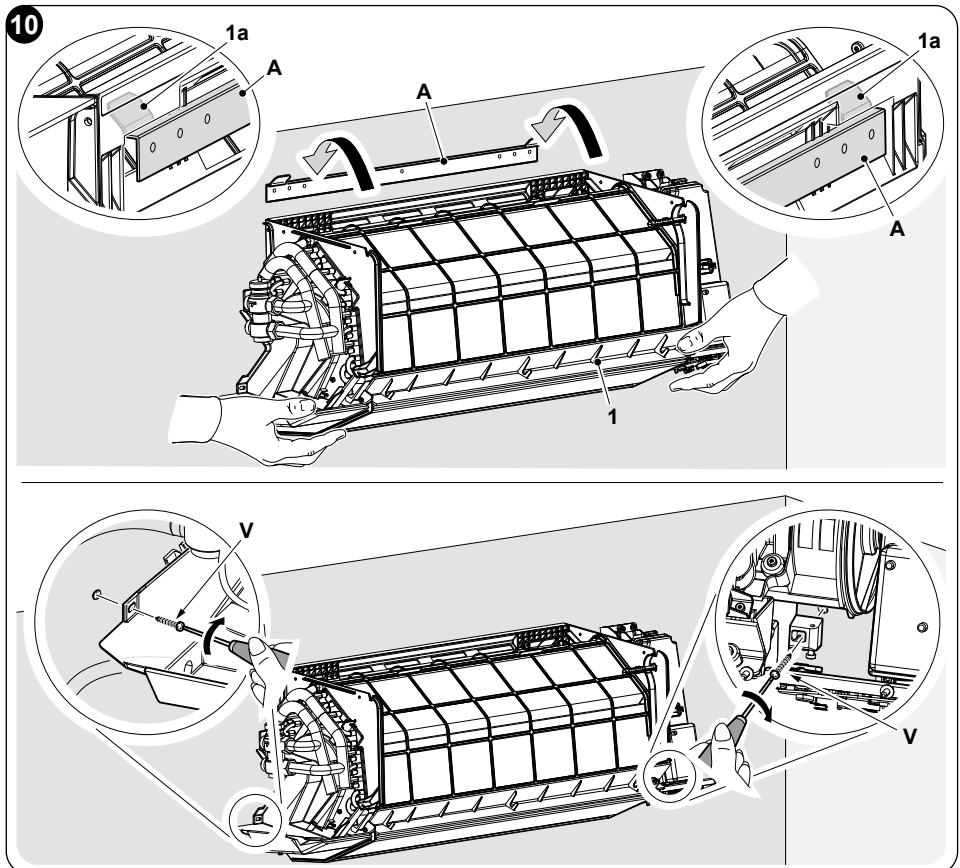

## 4 - PODŁĄCZENIA HYDRAULICZNE

Materiał przewodów rurowych	Rura miedziana		
Model	SLW 1000	SLW 1200	SLW 1400
Średnica przyłączy	1/2"	1/2"	1/2"
Minimalna średnica węży	20 mm	20 mm	20 mm
Zewnętrzna średnica przyłącza węża odprowadzania skroplin	18 mm	18 mm	18 mm



**PODŁĄCZENIE HYDRAULICZNE MUSI BYĆ WYKONANE PRZEZ WYKWALIFIKOWANY PERSONEL.**



- **Użyć podwójnego klucza do podłączenia węży do jednostki.**
- **Zaleca się zastosowanie węży do połączenia hydraulicznego.**
- **Dokładnie zaizolować obydwie węże hydrauliczne (Rys. 11-12).**

- a. Zaizolować i podłączyć węże wody.
- b. Zaizolować i podłączyć odpływ skroplin.

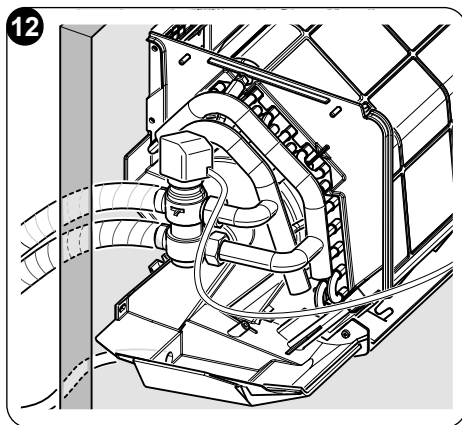
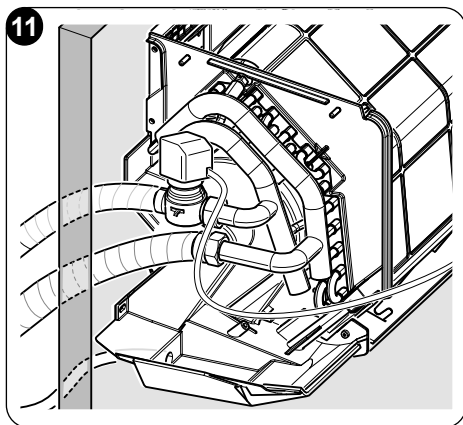

- c. Przy pierwszej instalacji całkowicie usunąć powietrze za pomocą zaworu spusowego (S) (rys. 13).

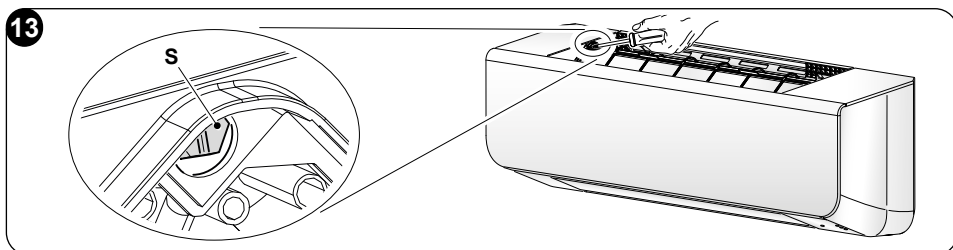



**Zaleca się ponowne usunięcie powietrza po kilku godzinach pracy urządzenia; zaleca się również okresowe sprawdzanie ciśnienia w układzie.**

#### 4.1 - WYKRES STRATY CIŚNIENIA

Strata ciśnienia w jednostce z 2- lub 3-drożnym zaworem przełączającym w pozycji całkowicie otwartej.

Strata ciśnienia w jednostce z 3-drożnym zaworem przełączającym w pozycji bypass.

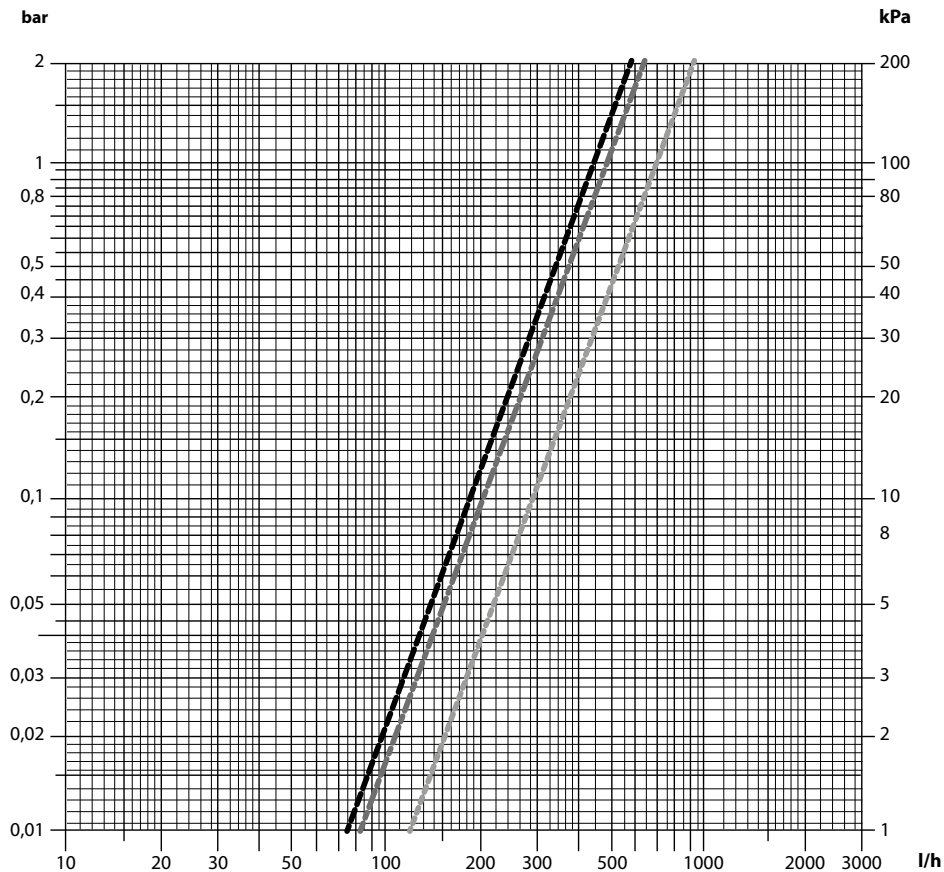

- 1000
- 1200-1400
- V3V w Bypass



## 5 - PODŁĄCZENIE ELEKTRYCZNE



**Przed wykonaniem jakichkolwiek połączeń elektrycznych upewnić się, że zasilanie jest odłączone od jednostek oraz, że instalacje, do których urządzenie będzie podłączone, są zgodne z obowiązującymi przepisami.**

W przypadku instalowania urządzenia bez wtyczki, wykonać czynności opisane poniżej:

- Użyć ekranowanego kabla o minimalnym przekroju  $0,5 \text{ mm}^2$  i maksymalnej długości 20 metrów
- Przewód uziemiający powinien być o co najmniej 20 mm dłuższy niż przewody aktywne.
- Podłączyć przewody uziemiające do odpowiedniego zacisku.
- Pociągnąć za przewody, aby upewnić się, że są prawidłowo podłączone, a następnie zabezpieczyć je zaciskiem kablowym.

W celu prawidłowego doboru zabezpieczeń, zapoznać się z napięciem i poborem prądu podanymi na tabliczce znamionowej, umieszczonej na jednostce.



**Aby uzyskać dostęp do płytki, odkręć śruby (3a) i zdjęć panel (3b) listwy zaciskowej (3) (rys.14).**

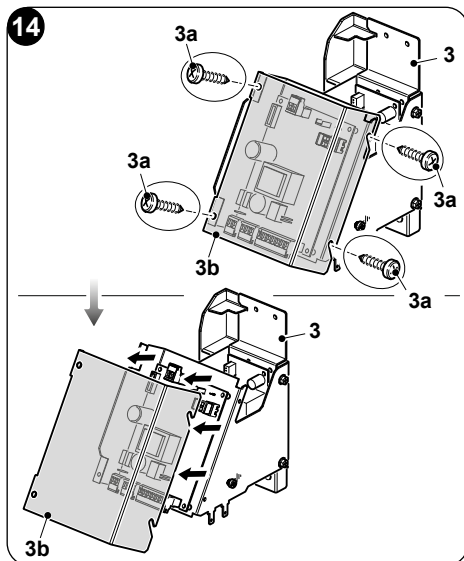

**Podłączenie urządzenia MUSI być zgodne z normami europejskimi i krajowymi oraz MUSI być zabezpieczone wyłącznikiem różnicowym 30 mA.**



**Połączenie do sieci elektrycznej może być wykonane za pomocą stałego połączenia lub za pomocą wtyczki i MUSI być wyposażone w przełącznik wielobiegunowy zgodny z aktualnymi normami CEI EN, z rozstawem między stykami o wartości co najmniej 3 mm (najlepiej z bezpiecznikami).**



**Dla zapewnienia bezpieczeństwa urządzenia niezbędne jest prawidłowe podłączenie do systemu uziemienia.**



Legenda schematu elektrycznego „**ZARZĄDZANIE KLIMAKONWEKTOREM Z SILNIKIEM DC ZA POMOCĄ TERMOSTATU 0-10Vdc (J1 - ZAMKNIĘTY)**” (rys. X1)

**0-10 V:** Termostat 0÷10 V

(Używać tylko podwójnie izolowanych połączeń)

**M1:** Silnik DC

**M2:** Silnik Kłapy

**J1:** Zworka zamknięta do wyboru trybu „0÷10 V”

**S1:** Mikrowyłącznik bezpieczeństwa kratki wlotu

(do podłączenia tylko w niektórych modelach, poprzez usunięcie mostka)

**N - F:** Zasilanie płyty 230V - 50Hz

**Y1:** Elektrozwór 230V - 50Hz, 1A

**LED:** Wskazanie trybu/stanu

**SW1:** Przełącznik konfiguracji maszyny

**C:** Styk zezwolenia generatora ciepła/zimna

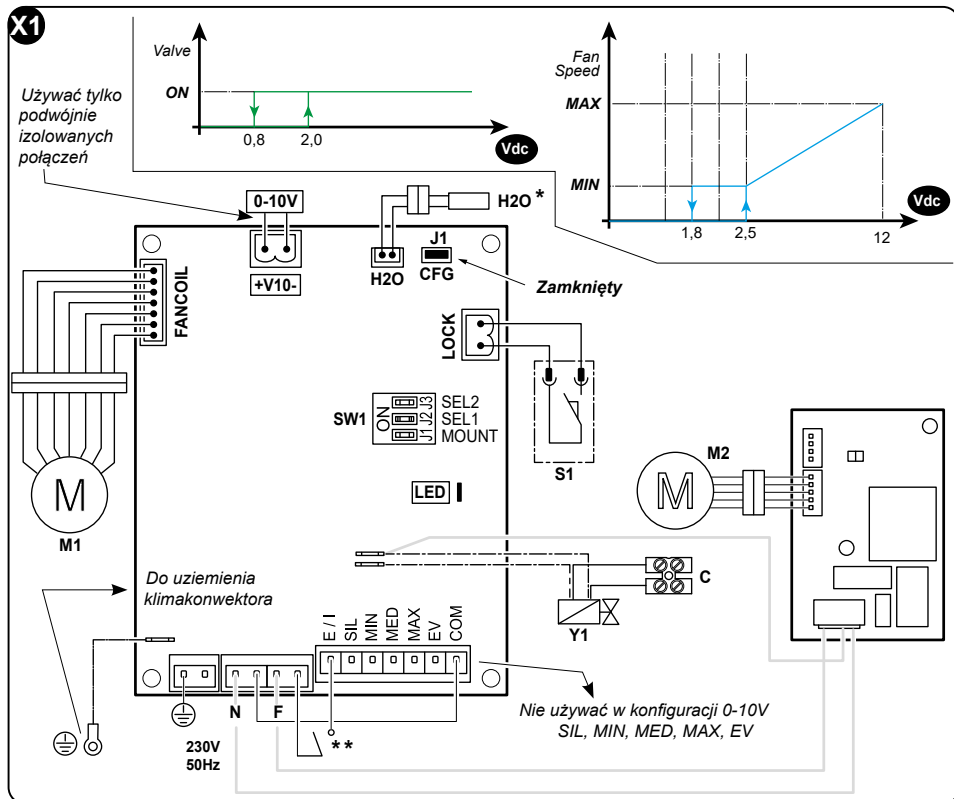

\* Czujnik wody jest opcjonalny: jeśli jest podłączony, płyta pozwoli na pracę wentylatora tylko wtedy, gdy temperatura wody jest odpowiednia dla wybranego trybu pracy (wyższa niż 30°C w trybie zimowym i niższa niż 20°C w trybie letnim). Jeśli nie jest podłączony, płyta nie będzie kontrolować temperatury wody.

\*\* Jeżeli przewidziano stosowanie sondy wodny KONIECZNE jest wybranie trybu Letniego/Zimowego za pomocą styku E/I.

Otwarty = Zima

Zamknięty = Lato

## Legenda schematu elektrycznego „ZARZĄDZANIE KLIMAKONWEKTOREM Z SILNIKIEM DC ZA POMOCĄ TERMOSTATU 4 PRĘDKOŚCI (J1 - OTWARTY)“ (rys. X2)

**H2O:** Czujnik 2 temperatury wody (opcja)\*  
**M1:** Silnik DC  
**M2:** Silnik Kłapy  
**S1:** Mikrowyłącznik bezpieczeństwa kratki wlotu (do podłączenia tylko w niektórych modelach, poprzez usunięcie mostka)  
**F - N:** Zasilanie płyty 230V - 50Hz  
**Y1:** Elektrozwór 230V - 50Hz, 1A  
**CFG:** Zworka otwarta do wybrania trybu „styki”  
**COM:** Wspólny

**EV:** Zarządzanie elektrozworem / Aktywacja wentylatora\*\*  
**MAX:** Prędkość maksymalna  
**MED:** Prędkość średnia  
**MIN:** Prędkość minimalna  
**SIL:** Prędkość super-minimalna  
**E / I:** Wybór trybu letniego/zimowego (Otwarty: Zima)  
**LED:** Wskazanie trybu/stanu  
**SW1:** Przełącznik konfiguracji maszyny  
**C:** Styk zezwolenia generatora ciepła zimna

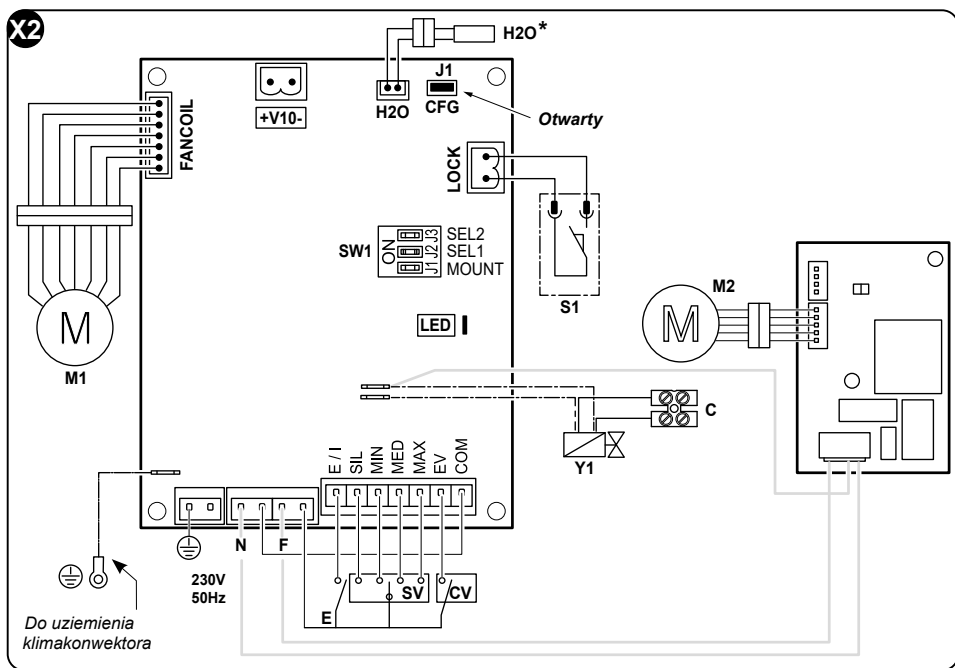

\* Czujnik wody jest opcjonalny: jeśli jest podłączony, płyta pozwoli na pracę wentylatora tylko wtedy, gdy temperatura wody jest odpowiednia dla wybranego trybu pracy (wyższa niż 30°C w trybie zimowym i niższa niż 20°C w trybie letnim). Jeśli nie jest podłączony, płyta nie będzie kontrolować temperatury wody.

\*\* Jeżeli przewidziano stosowanie sondy wodny KONIECZNE jest wybranie trybu Letniego/Zimowego za pomocą styku E/I. Otwarty = Zima Zamknięty = Lato

\*\*\* Praca wentylatora jest aktywowana tylko wtedy, gdy wejście EV jest zamknięte. Postępować zgodnie ze schematem połączenia na wejściu EV, nawet jeśli nie jest wymagane sterowanie zaworem. Gdy wejście EV jest zamknięte, zostaje wzbudzone tylko wyjście Y1. Jeśli styk E/I nie jest dostępny, odłączyć sondę H<sub>2</sub>O.



Stan diody LED	Tryb pracy
Off	Płyta w Stand-by (styk CV otwarty)
On	Płyta działa (styk CV zamknięty)
1 Mignięcie	Temperatura H2O > 20°C w trybie letnim lub Temperatura H2O < 30°C w trybie zimowym
2 Mignięcia	Silnik zablokowany/odłączony lub kratka bezpieczeństwa otwarta
3 Mignięcia	Przerwany lub zwarty czujnik temperatury wody
4 Mignięcia	 <b>TO OSTRZEŻENIE NIE JEST ALARMEM</b> Przy każdym włączeniu zasilania system sprawdza wersję oprogramowania płyty głównej
5 Mignięć	Feedback silnika sygnalizuje prędkość > 1400 obr./min.
6 Mignięć	Feedback silnika sygnalizuje prędkość < 100 obr./min. (patrz funkcja zablokowanego wentylatora)

## 5.1 - STYK ZEZWOLENIA NA WŁĄCZENIE GENERATORA CIEPŁA/ ZIMNA

Złącze śrubowe (C) na czarnym i szarym kablu głowicy termoelektrycznej jest stykiem bezpotencjałowym (zamknięty = zawór otwarty, maks. 230 V, maks. 1 A) umożliwiającym wydanie zezwolenia na włączenie generatora ciepła/zimna.

## 5.2 - KONFIGURACJA



**Przed konfiguracją przełączników odciąć zasilanie od płyty.**

### J1 - MOUNT

ON: Instalacja jednostki na wysokiej ścianie.

OFF: Nieużywany.

### J2 - SEL1 i J3 - SEL2

SEL1	SEL2	
OFF	OFF	Nieużywany.
OFF	ON	Nieużywany.
ON	OFF	Jednostka z klapą
ON	ON	Nieużywany.

Tylko przy pierwszym włączeniu płyty, przez około 3 sekundy, przekaźnik zaworu wykonuje serię operacji przełączania w celu potwierdzenia wybranej konfiguracji.

Po zakończeniu założyć wymontowane wcześniej części, pamiętając o podłączeniu kabla uziemienia. Przymocować obudowę za pomocą 6 śrub, a następnie podłączyć urządzenie do zasilania.





**Jeżeli jednostka jest skonfigurowana do zdalnego sterowania, sonda powietrza zainstalowana na klimakonwektorze będzie ignorowana.**

## 6 - WARUNKI ROBOCZE

W celu zapewnienia bezpiecznego i efektywnego działania urządzenia używać go w następujących temperaturach.

Tryb	Temperatura na wejściu wody
Chłodzenie	3°C- 20°C
Tryb ogrzewania	30°C- 70°C



- **Jeśli urządzenie nie będzie używane zgodnie ze wskazanymi wartościami, mogą wystąpić usterki.**
- **Skraplanie się pary wodnej na powierzchni urządzenia jest zjawiskiem normalnym w przypadku wysokiej wilgotność w pomieszczeniu; w takim przypadku należy zamknąć drzwi i okna.**
- **Ciśnienie robocze układu hydraulicznego: Max: 10 bar - Min: 1,5 bar**

## 7 - USTAWIANIE TRYBU DZIAŁANIA

Można zarządzać różnymi trybami działania urządzenia i ustawiać je za pomocą pilota zdalnego sterowania i aplikacji.

Więcej informacji można znaleźć w instrukcji.

## 8 - CZYSZCZENIE I KONSERWACJA



**Przed przystąpieniem do czynności konserwacyjnych lub czyszczenia zawsze upewnić się o elektrycznym odłączeniu urządzenia.**



**Nie dotykać metalowych części urządzenia podczas wyjmowania filtra. Istnieje ryzyko zranienia ostrymi metalowymi krawędziami.**



**Nie używać wody do czyszczenia wewnętrznych części klimatyzatora. Woda może zniszczyć izolację co powoduje ryzyko porażenie prądem.**





## 8.1 - CZYSZCZENIE

### 8.1.1 - Czyszczenie urządzenia

- a. Do czyszczenia urządzenia używać suchej szmatki.
- b. Jeśli urządzenie jest bardzo zabrudzone można je wyczyścić szmatką zwilżoną w zimnej wodzie.



**Nie używać szmatek nasączonych środkami chemicznymi lub antystatycznymi do czyszczenia urządzenia. Nie używać benzyny, rozpuszczalników, pasty polerskiej lub podobnych środków. Takie produkty mogą powodować pękanie lub deformację plastikowej powierzchni.**

### 8.1.2 - Czyszczenie filtra powietrza

Aby zagwarantować skuteczną filtrację powietrza wewnętrznego urządzenia, konieczne jest okresowe czyszczenie filtrów powietrza (7). Czyścić co 2 tygodnie (w przypadku częstego użytkowania). Wykonać następujące czynności:

- a. Za pośrednictwem otworu w górnej części jednostki, wyciągnąć zespół filtrów (7) za pomocą zaczepów (7a) umieszczonych na ramie (8) (Rys.15).

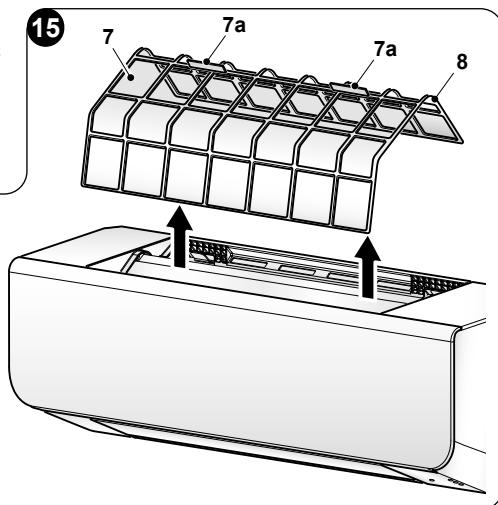
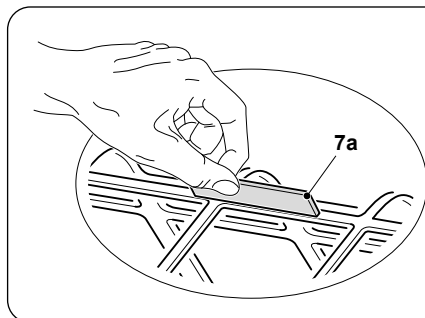

- b. Należy myć filtry (7) strumieniem wody skierowanym w kierunku przeciwnym do nagromadzonego kurzu lub użyć odkurzacza (Rys.16).

- c. W przypadku szczególnie trudnego do usunięcia brudu (np. tłuszczu lub osadów) należy wcześniej zanurzyć filtry w roztworze wody z obojętnym środkiem czyszczącym.

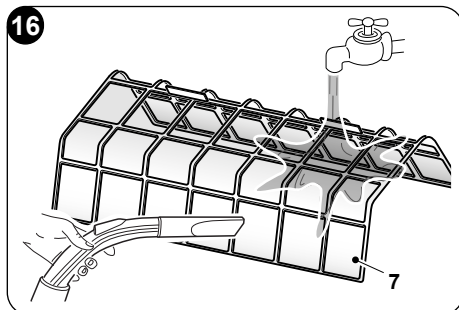

- d. Przed ponownym włożeniem filtrów, należy nimi potrząsnąć, aby usunąć wodę pozostałą po myciu.



**Jeśli filtry (7) są uszkodzone, należy je wymienić.**

- e. Upewnić się, że filtry (7) są całkowicie suche.  
f. Prawidłowo umieścić filtry (7) w odpowiednich gniazdach.  
g. Odkurzyć ewentualne kłaczki z kratki.



**Nie używać urządzenia bez filtrów (7).**

## 8.2 - KONSERWACJA

Jeśli nie planuje się stosowania urządzenia przez dłuższy okres czasu, należy wykonać następujące czynności:

- a. Uruchomić tryb tylko wentylatora na kilka godzin, aby wysuszyć wnętrze urządzenia.  
b. Wyłączyć urządzenie i odłączyć zasilanie.  
c. Wyczyścić filtry powietrza.  
d. Zamknąć zawory wody.  
e. Jeśli istnieje niebezpieczeństwo zamarznięcia, upewnić się, że układ został napełniony płynem zapobiegającym zamarzaniu, w przeciwnym razie opróżnić układ.



**Funkcja zapobiegająca zamarzaniu jest nieaktywna.**

Przed ponownym uruchomieniem klimatyzatora sprawdzić:

- a. Po dłuższym okresie bezczynności klimatyzatora należy wyczyścić filtry.  
b. Sprawdzić, czy wylot lub wlot powietrza nie są zatkane (zwłaszcza po długim okresie bezczynności klimatyzatora).

## 9 - ROZWIĄZYWANIE PROBLEMÓW

Jeśli wystąpi jedna z poniższych nieprawidłowości, wyłączyć urządzenie, odłączyć je od zasilania i skontaktować się ze sprzedawcą.

- a. Często włącza się urządzenie zabezpieczające, jak bezpiecznik lub wyłącznik automatyczny.  
b. Wyciek wody z urządzenia.  
c. Inne nieprawidłowości.

### 9.1 - FUNKCJA ZABLOKOWANEGO WENTYLATORA

- a. Gdy płytką elektroniczną otrzyma feedback o nieprawidłowej prędkości z silnika wentylatora (silnik nie jest podłączony, zablokowany, uszkodzony itp.) po 5 sekundach zielona dioda LED mignie 6 razy, a sygnał prędkości do silnika zostanie ustawiony na prędkości minimalnej.



- b. Po 20 sekundach pracy silnika wentylatora płytka elektroniczna ponownie testuje feedback odebrany z silnika przez 10 sekund.
- c. Jeśli błąd powtórzy się 5 kolejnych razy, silnik zostanie wyłączony, a zielona dioda LED mignie dwukrotnie.  
Aby wyresetować system, należy wyłączyć i ponownie włączyć płytke elektroniczną.

## 9.2 - SYGNAŁY, KTÓRE NIE WSKAZUJĄ AWARII URZĄDZENIA

### Z urządzenia wydobywa się biała mgiełka

Jeśli funkcja chłodzenia zostanie uruchomiona w pomieszczeniu o wysokiej wilgotności, a wewnątrz urządzenia będzie bardzo zanieczyszczone, rozprowadzanie temperatury w lokalu będzie nieregularne. W takim przypadku konieczne będzie wyczyszczenie wnętrza urządzenia.

Więcej informacji na temat czyszczenia urządzenia można uzyskać u sprzedawcy.

Operacja ta wymaga interwencji wykwalifikowanego technika.

### Hałas podczas działania

- a. W trybie chłodzenia lub podczas wyłączania urządzenie emituje niski, ciągły hałas, przypominający brzęczenie.  
Hałas ten jest spowodowany pracą pompy spustowej (akcesorium opcjonalne).
- b. Urządzenie emituje piszczący dźwięk, gdy system zatrzymuje się po pracy w trybie ogrzewania.  
Hałas ten jest spowodowany rozszerzaniem się i kurczeniem plastikowych części w wyniku zmian temperatury.

### Wyrzucanie pyłu z urządzenia

- a. Dzieje się tak, gdy urządzenie jest używane po raz pierwszy po długim okresie czasu i zależy od ilości kurzu nagromadzonego wewnątrz urządzenia

### Urządzenie wydziela zapachy

- a. Urządzenie może pochłaniać zapachy z pomieszczeń, mebli, papierosów itp. i uwalniać je z powrotem do otoczenia.

## 9.3 - NIEPRAWIDŁOWOŚCI I MOŻLIWE ROZWIĄZANIA

Przed zwróceniem się po serwis techniczny lub naprawę zapoznać się z poniższymi punktami.

NIEPRAWIDŁOWOŚĆ	PRZYCZYNA	CO NALEŻY ZROBIĆ?
Urządzenie nie uruchamia się	Przerwanie zasilania elektrycznego	Poczekać na przywrócenie zasilania elektrycznego
	Wyłącznik jest wyłączony	Włączyć jednostkę
	Bezpiecznik wyłącznika może być przepalony	Wymienić bezpiecznik
	Rozładowane lub uszkodzone baterie pilota zdalnego sterowania	Wymienić baterie lub sprawdzić pilot zdalnego sterowania  >>>>>



NIEPRAWIDŁOWOŚĆ	PRZYCZYNA	CO NALEŻY ZROBIĆ?
Powietrze krąży regularnie, ale chłodzenie jest niewystarczające	Nieprawidłowo ustawiona temperatura	Ustawić prawidłową temperaturę.
Nieskuteczne chłodzenie	Nagromadzenie zanieczyszczeń na węzłownicy wymiennika ciepła urządzenia	Wyczyść węzłownicę wymiennika ciepła
	Filtr powietrza jest brudny	Wyczyścić filtr
	Niedrożność wlotu urządzenia	Usunąć zanieczyszczenia w celu uwolnienia przepływu powietrza
	Otwarte drzwi lub okna	Zamknąć drzwi lub okna
	Narażenie na bezpośrednie działanie promieni słonecznych	Chronić przed działaniem promieni słonecznych zasuwając zasłony
	Zbyt wiele źródeł ciepła	Ograniczyć źródła ciepła
	Zbyt wysoka temperatura zewnętrzna	Wydajność chłodzenia klimatyzatora jest zmniejszona (normalne)
Nieskuteczne ogrzewanie	Temperatura zewnętrzna poniżej 7°C	Użyć urządzenia grzewczego
	Częściowo otwarte drzwi lub okna	Zamknąć drzwi lub okna
Nie można zmienić prędkości wentylatora	Sprawdzić, czy TRYB wyświetlany na wyświetlaczu jest trybem AUTO (automatyczny)	Jeśli wybrano tryb automatyczny, klimatyzator automatycznie dostosowuje prędkość wentylatora
	Ochrona przed gorącym powietrzem w trybie chłodzenia	Obniżyć temperaturę na wlocie w trybie chłodzenia; podnieść temperaturę na wlocie w trybie ogrzewania
	Ochrona przed zimnym powietrzem w trybie ogrzewania	
Wskaźnik TEMP nie włącza się	Sprawdzić, czy TRYB wyświetlany na wyświetlaczu jest trybem FAN (wentylacja)	W trybie wentylacji nie można ustawić temperatury.

### Unikać samodzielnej naprawy urządzenia.

**Jeśli problem nie zostanie rozwiązany, skontaktować się z lokalnym sprzedawcą lub najbliższym centrum serwisowym. Należy podać szczegółowe informacje na temat usterki oraz model urządzenia.**





<b>0 - ALLMÄN INFORMATION</b> .....	<b>3</b>
0.1 - SYMBOLER .....	3
0.2 - REDAKTIONELLA PIKTOGRAM .....	3
0.3 - ALLMÄNNA VARNINGSTEXTER .....	4
0.4 - VIKTIG SÄKERHETSINFORMATION .....	5
0.5 - INSTALLATIONSINFORMATION .....	10
0.6 - RISKZONER .....	10
0.7 - FÖRUTSEDD ANVÄNDNING .....	10
<b>1 - BESKRIVNING AV APPARATEN</b> .....	<b>11</b>
1.1 - IDENTIFIERING AV HUVUDELAR (Bild.1) .....	11
1.2 - KOMPONENTER SOM MEDFÖLJER UTRUSTNINGEN (Bild.2) .....	12
1.3 - ÖVERGRIPANDE DIMENSIONER (Bild.3) .....	12
<b>2 - INSTALLATIONSSEKVENSS</b> .....	<b>12</b>
<b>3 - INSTALLATION AV APPARATEN</b> .....	<b>13</b>
3.1 - INSPEKTION OCH FÖRFLYTTNING AV ENHETEN .....	13
3.2 - INSTALLATION AV APPARATEN .....	13
3.2.1 - Installationsplats .....	13
3.2.2 - Placering av vattenrör och rör för kondensatutlopp .....	14
3.2.3 - Montering av fästplattan .....	15
3.2.4 - Nedmontering av apparatens hölje .....	16
3.2.5 - Fastsättning av apparat .....	17
<b>4 - HYDRAULISK ANSLUTNING</b> .....	<b>18</b>
4.1 - BILD ÖVER TRYCKFALL .....	19
<b>5 - ELEKTRISK ANSLUTNING</b> .....	<b>20</b>
5.1 - KLARSIGNALSKONTAKT FÖR PÅSLAGNING AV GENERATOR VARM/KALL .....	23
5.2 - KONFIGURATION .....	23
<b>6 - DRIFTSFÖRHÅLLANDEN</b> .....	<b>24</b>
<b>7 - INSTÄLLNING AV FUNKTIONSLÄGE</b> .....	<b>24</b>
<b>8 - RENGÖRING OCH UNDERHÅLL</b> .....	<b>24</b>
8.1 - RENGÖRING .....	25
8.1.1 - Rengöring av apparaten .....	25
8.1.2 - Rengöring av luftfiltret .....	25
8.2 - UNDERHÅLL .....	26
<b>9 - PROBLEMLÖSNING</b> .....	<b>26</b>
9.1 - BLOCKERAD FLÄKTFUNKTION .....	26
9.2 - SIGNALER SOM INTE INDIKERAR EN FELFUNKTION FÖR ENHETEN .....	27
9.3 - FEL OCH MÖJLIGA ÅTGÄRDER .....	27



## TEKNISKA DATA

För data om elabsorption, se märkskylten på enheten.

Modeller		1000	1200	1400
Beskrivning				
Batteriets vatteninnehåll	l	0,75	0,97	0,97
Maximalt arbetstryck	bar	10	10	10
Vattenleveransens maximala temperatur	°C	70	70	70
Minsta temperatur för vattenleverans	°C	3	3	3
Anslutningar för vatten	-	1/2	1/2	1/2
Strömspanning	V- ph Hz	230 -1 50	230 -1 50	230 -1 50



### AVFALLSHANTERING

Symbolen på produkten eller på förpackningen indikerar att produkten inte ska betraktas som ett normalt hushållsavfall utan ska lämnas in vid en lämplig uppsamlingsstation för återvinning av elektrisk och elektronisk utrustning. Vid bortskaffande av denna produkt på lämpligt sätt bidrar ni till att undvika potentiellt negativa konsekvenser för miljö och hälsa, som kan vara ett resultat av ett olämpligt bortskaffande av produkten. För mer detaljerad information om återvinning av denna produkt, kontakta kommunkontoret, deN lokala avfallshanteringstjänsten eller butiken där produkten köptes. Denna förordning är endast giltig i EU-länderna.



## 0 - ALLMÄN INFORMATION

Vi vill framför allt tacka dig för att ha valt en av våra produkter.

Dokument förbehållet de rättsliga villkoren med förbud för reproduktion eller överlämnande till tredje part utan ett uttryckligt godkännande från tillverkningsföretaget.

Enheten kan undergå uppdateringar och därmed ha andra detaljer än de som framställs, utan att det därför äventyrar betydelsen av texterna i denna handbok.

### 0.1 - SYMBOLER

De piktogram som beskrivs i följande kapitel gör det möjligt att snabbt och på ett enhetligt sätt tillhandahålla nödvändig information för en korrekt användning av maskinen under säkra förhållanden.

### 0.2 - REDAKTIONELLA PIKTOGRAM



#### FARLIG ELEKTRISK SPÄNNING

Signalerar till den berörda personalen att den beskrivna manövern medför en risk för elstöt om den inte utförs i enlighet med säkerhetsföreskrifterna.



#### FARA

Indikerar att apparaten använder lättantändligt kylmedel. Om kylmedlet läcker ut och exponeras för en yttre användningskälla finns det risk för brand.



#### ALLMÄN FARA

Signalerar till den berörda personalen att den beskrivna manövern medför en risk för fysisk skada om den inte utförs i enlighet med säkerhetsföreskrifterna.



#### FARA FÖR HÖG VÄRME

Signalerar till den berörda personalen att den beskrivna manövern medför en risk för brännskador till följd av kontakt med mycket varma komponenter, om den inte utförs i enlighet med säkerhetsföreskrifterna.



#### TÄCK INTE ÖVER

Signalerar till den berörda personalen att det är förbjudet att täcka över apparaten för att undvika överhettning.



#### OBSERVERA

- Indikerar att detta dokument måste läsas igenom noggrant innan apparaten installeras och/eller används.
- Indikerar att detta dokument måste läsas igenom noggrant innan något underhålls- och/eller rengöringsarbete utförs.





- Indikerar att servicepersonalen måste hantera apparaten i enlighet med installationshandboken.



#### Service

Markerar situationer där man måste informera:

#### TEKNISK KUNDSERVICE



#### Innehåll

Avsnitten som föregås av denna symbol innehåller mycket viktig information och föreskrifter, särskilt vad gäller säkerheten. Försummelse att respektera detta kan medföra följande:

- fara för operatörernas säkerhet
- upphörande av den avtalsenliga garantin
- avböjande av ansvar från tillverkarens sida.



#### Uppräckt hand

Signalerar åtgärder som absolut inte får utföras.

### 0.3 - ALLMÄNNA VARNINGSTEXTER

**NÄR ELEKTRISK UTRUSTNING ANVÄNDS MÅSTE ALLTID DE GRUNDLÄGGANDE SÄKERHETSBESTÄMMELSERNA FÖLJAS FÖR ATT MINSKA RISKERNA FÖR BRAND, ELSTÖTAR OCH PERSONOLYCKOR, INKLUSIVE FÖLJANDE:**

1. Läs noga igenom denna handbok innan ni går vidare med någon typ av manöver (installation, underhåll, användning) och följ noggrant det som beskrivs i varje enskilt kapitel.
2. Informera all personal som har hand om transport och installation av maskinen om dessa instruktioner.
3. Tillverkaren åtar sig inget ansvar för personskador eller skada på föremål till följd av en försummelse att iaktta bestämmelserna i denna handbok.
4. Tillverkaren förbehåller sig rätten att när som helst göra ändringar på modellerna, oaktat de väsentliga egenskaper som beskrivs i denna handbok.
5. Förvara denna handbok och håll den i gott skick för all framtida konsultation.
6. Installationer som inte utförs i linje med de varningar som anges i denna handbok och användning utanför de föreskrivna temperaturgränserna gör att garantin ogiltigförklaras.
7. Löpande underhåll av filter och allmän utvändigt rengöring kan även utföras av användaren eftersom det inte innebär några svåra eller farliga moment.





8. Under montering och vid varje underhållsinsgrepp måste de säkerhetsförebyggande åtgärder som anges i denna handbok, och på de dekalerna som anbringats inuti eller på

maskinen, iakttas. Dessutom måste alla de skyddsåtgärder som ges av sunt förnuft och de säkerhetsbestämmelser som gäller på installationsplatsen följas.

#### 0.4 - VIKTIG SÄKERHETSINFORMATION

De säkerhetsförebyggande åtgärder som anges är indelade i två kategorier.

I båda fallen anges säkerhetsinformation som ska läsas noggrant.



##### **VARNINGAR**

Försummelse att iakttas dessa säkerhetsförebyggande åtgärder kan få dödliga konsekvenser.



##### **OBSERVERA**

Försummelse att iakttas dessa säkerhetsförebyggande åtgärder kan få dödliga konsekvenser.



##### **VARNINGAR**

1. Säkerställ att installation, reparation och service utförs endast utförs av särskilt utbildad och kvalificerad personal.
2. Felaktigt utförande av dessa åtgärder kan förorsaka elstötar, kortslutningar, läckage, brand eller andra skador på enheten.
3. Följ installationsanvisningarna noggrant.  
En felaktig installation kan orsaka vattenläckage, elstötar och brand.
4. Utför installationen med hjälp av de medföljande tillbehören och de specificerade delarna.  
I motsatt fall kan enheten falla ned och det kan uppstå vattenläckage, elstötar och brand.
5. Enheten måste installeras på en minsta höjd av 2,21 m från golvet.
6. Enheten får inte installeras i lokaler avsedda som tvättstuga.
7. Koppla från strömkretsarna före åtkomst till kabelfästena.
8. På apparatens hydrauliska anslutningarna ska vätskornas cirkulationsriktning anges med ord eller en symbol.
9. Följ de nationella bestämmelserna för kabeldragning, gällande lagstiftning och de här installationsinstruktionerna för elektriska ingrepp. En oberoende krets och ett enda uttag måste användas.  
En otillräcklig flödes hastighet i kretsen eller en defekt elanslutning kan



orsaka elstötar och brand

10. Använd den indikerade kabeln; anslut och fäst den ordentligt så att ingen yttre kraft kan verka på klämman.  
En felaktig eller inte särskilt stabil anslutning kan orsaka överhettning eller brand vid kopplingspunkten.
11. Kablaget position ska vara noggrant utfört så att manöverpanelens hölje är korrekt fastsatt.  
Om höljet inte är korrekt fastsatt kan kabelfästets kopplingspunkt överhettas och det kan uppstå brand eller elstötar.
12. Om nätkabeln är skadad ska den bytas ut av tillverkaren, serviceoperatör eller någon annan lika kvalificerad person för att undvika riskfyllda situationer.
13. Det fasta kablaget måste vara utrustat med en omnipolär brytare med en åtskiljning mellan kontakterna på minst 3 mm mellan alla polerna.
14. Det kalla vattnets temperatur inuti enheten får inte vara under 3°C medan det varma vattnet inte får ha en temperatur som överstiger 70°C. Vattnet ska vara rent och luftens kvalitet ska ha ett PH-värde mellan 6,5 och 7,5.
15. Koppla inte från elförsörjningen manuellt när enheten är i drift eftersom det kan uppstå en felfunktion.
16. Begär installation från din återförsäljare.  
En ofullständig installation som utförts av användaren kan orsaka vattenläckage, elstötar eller brand.
17. Begär eventuella förbättringar, reparationer och underhåll från din återförsäljare. Ett felaktigt utförande av dessa åtgärder kan orsaka vattenläckage, elstötar eller brand.
18. Vid felfunktion (till exempel: onormalt ljud, dålig lukt, rök, onormal temperaturökning, elektrisk dispersion osv.) ska enheten genast stängas av och nätförsörjningen kopplas från.  
För eventuell reparation ska ni endast vända er till tekniska servicecentrum som är godkända av tillverkaren och begära att de använder originalreservdelar. Försummelse att iakttäta det som indikerats ovan kan äventyra apparatens säkerhet.
19. Blöt inte ner enheten och fjärrkontrollen.  
Det kan leda till kortslutning eller brand.
20. Om en säkring går får den inte bytas ut med en säkring med en annan ampere och använd inte kablar av någon typ.  
Användning av kablar eller koppartrådar kan leda till fel på enheten eller orsaka brand.
21. En längre tids exponering för luftdrag kan vara farligt för hälsan.
22. För inte in fingrar, stänger eller andra objekt i luftinlopps- eller luftutloppsgallren. När fläkten roterar på hög hastighet kan det ge upphov till



skada.

23. Använd inte brandfarlig sprej som lack, fästsprej eller målarfärg i närheten av enheten, eftersom det kan förorsaka brand.
24. Rör inte vid de horisontella frånluftslamellerna när svängningsfunktionen är aktiverad. Ingrarna kan fastna eller så kan enheten drabbas av ett fel.
25. NTäpp inte till- och frånluftsgallren på något sätt.
26. För in inte främmande objekt i till- och frånluftsgallren eftersom det finns risk elstötar, brand eller skada på apparaten.  
Kontakten med fläkten som roterar på hög hastighet kan vara farligt.
27. Inspektionera och utför inte underhåll på enheten personligen. Det är oerhört farligt att reparera apparaten på egen hand. Vänd dig till en kvalificerad fackman.
28. Kasta inte denna produkt bland sorterat avfall. Enheten ska lämnas in och bortskaffas som sorterat specialavfall.
29. Den vanligaste orsaken till överhettning är beläggningar av damm eller ludd i apparaten. Avlägsna denna typ av ansamlingar regelbundet genom att koppla från enheten och dra ut kontakten och därefter dammsuga gallren.
30. Vi råder er att oskadliggöra de delar av apparaten som skulle kunna utgöra en risk, särskilt för barn som kan tänkas leka med apparaten ur bruk, om ni bestämmer er för att inte längre använda denna typ av apparat.



## OBSERVERA

1. Innan installationen är det nödvändigt att kontrollera att jordkabeln inte är spänningsförd. Om kabeln är spänningsförd ska enheten inte installeras förrän systemet har fixats.
2. Jordanslut enheten.  
Anslut inte jordledaren till hydraul- eller gasrör, åskledaren eller telefonens jordkabel. En ofullständig jordanslutning kan orsaka elstötar.
3. Installera en differentialbrytare. Underlåtenhet att installera en jordfelsbrytare kan orsaka elektriska stötar.
4. Det är inte tillåtet att ansluta enheten till strömförsörjningskällan innan elkablaget och den hydrauliska anslutningen har slutförts.
5. Följ instruktionerna i den här handboken och installera utloppsröret för att säkerställa dränering och isolera rörledningarna för att undvika att det bildas kondens. Felaktig placering av utloppsröret kan orsaka vattenläckage och materialskador.
6. Installera apparaten, strömkablarna och anslutningskablarna på ett avstånd av ett avstånd av minst 1 meter från tv- eller radioapparater för att undvika bild- eller ljudstörningar. Beroende på radiovågornas



- längd kan 1 meter vara ett otillräckligt avstånd för att eliminera ljudet.
7. Installera inte luftkonditioneraren på följande platser och situationer:
    - Närvaro av frätande gas i luften (till exempel: närvaro av sulfider eller i närheten av varma källor)
    - Kraftiga spänningssvängningar (fabrik)
    - Kök med hög koncentration av oljiga gaser
    - Närvaro av kraftiga elektromagnetiska vågor
    - Närvaro av brandfarliga material eller gaser
    - Närvaro av syror eller alkaliska vätskor i avdunstningsfasen
    - Andra särskilda förhållanden.
  8. Använd aldrig apparaten för andra ändamål än det avsedda. För att undvika kvalitetsförsämring ska du inte använda enheten för att kyla av precisionsinstrument, livsmedel, växter, djur eller konstverk.
  9. Innan rengöring, se till att stänga av apparaten, stänga av strömbrytaren eller dra ur nätsladden för att undvika elektriska stötar och skador.
  10. Kontrollera enhetens jordning.
  11. För att undvika elektriska stötar, se till att enheten har en jordning och att jordkabeln inte är ansluten till hydraul- eller gasrör, åskledare eller telefonens jordkabel.
  12. Använd inte luftkonditioneraren med våta händer för att undvika elstötar.
  13. Rör inte vid lamellerna på värmeväxlarens batteri. Lamellerna är mycket vassa och kan förorsaka skärskador.
  14. Placera inte ut objekt som kan skadas av fuktigheten under enheten. Det kan bildas kondens om fukthalten överstiger 80 %, utloppet är tilltäppt eller filtret är smutsigt.
  15. Efter långvarig användning, kontrollera om det finns skador på enhetens hållare och fästen. Om enheten är skadad kan den falla ned och orsaka skador.
  16. För att undvika syrebrist, lufta miljön ordentligt om apparater utrustade med brännare används tillsammans med apparaten..
  17. Ordna utloppsroret så att kondensatavledningen blir regelbunden. Ofullständig dränering kan orsaka fuktskador på byggnaden, möbler, etc.
  18. Rör inte vid elboxens inre komponenter. Avlägsna inte den främre panelen. Vissa inre komponenter är farliga och om de rörs vid kan det skada enheten.
  19. Utsätt inte barn, växter eller djur för direkta luftdrag. Exponering för luftdrag kan vara skadligt för barn, växter eller djur.
  20. Låt inte barn kliva upp på enheten och undvik att placera objekt ovanpå den. Ett fall kan förorsaka skador.



21. Tryck inte på fjärrkontrollknappen med hårda och vassa objekt som kan skada den.
22. Använd inte apparaten om det nyligen har sprutats insektsbekämpningsmedel i lokalen eller om det finns rökelse som är tänd, kemiska ångor eller oljerester.
23. Vid utbyte av komponenter får endast originalreservdelar från användas.
24. Om apparaten förblir oanvänd under en längre tid, eller ingen vistas i det luftkonditionerade rummet, för att undvika olyckor, är det lämpligt att koppla bort strömförsörjningen.
25. Använd inte flytande eller frätande rengöringsmedel för att rengöra apparaten, spreja inte vatten eller andra vätskor på apparaten eftersom de kan skada plastkomponenterna eller till och med orsaka elektriska stötar.
26. Lämna inte enheten igång under längre perioder om luftfuktigheten är hög och om dörrar och fönster är öppna.  
Fuktigheten kan kondenseras och blöta ner eller skada inredningen.
27. Rengör apparaten med en fuktig trasa. Använd inte polermedel eller slipande material. För rengöring av filtren, se det särskilda avsnittet.
28. Använd inte apparaten i miljöer med betydande temperaturändringar eftersom det kan bildas kondens inuti apparaten.
29. Använd inte apparaten utan korrekt insatta filter.
30. Placera inte enheterna som avger öppna lågor vid punkter som är utsatta för luftdrag eller under apparaten.
31. Nedmontering, reparation eller rekonstruktion av en icke behörig person kan leda till allvarliga skador och ogiltigförklara tillverkarens garanti.
32. Använd inte apparaten vid fel eller vid dåligt funktion, om nätkabeln är skadad eller om den är skadad på något sätt. Stäng av apparaten, koppla från nätförsörjningen och se till att den kontrolleras av kvalificerade fackmän.



## 0.5 - INSTALLATIONSINFORMATION

1. Läs denna handbok först för en korrekt installation.
2. Luftkonditioneraren ska installeras av kvalificerad personal.
3. Följ handboken så mycket som möjligt under installationen av enheten och rörledningarna.
4. Om enheten är installerad på metallyta i byggnaden ska den vara isolerad enligt gällande bestämmelser för elapparater.
5. Efter att ha slutfört installation ska du utföra en noggrann kontroll före påslagning.

## 0.6 - RISKZONER

- Fläktkonvektorn får inte installeras i miljöer där det finns lättantändlig gas, explosiv gas, i mycket fuktiga omgivningar (kemtäckningar, växthus osv.), eller i lokaler där det finns andra maskiner som genererar en stark källa till värme, i närheten av en källa med saltvatten eller sva-velhaltigt vatten.
- Använd INTE gas, bensen eller andra lättantändliga vätskor i närheten av fläktkonvektorn.
- Använd endast de komponenter som levererats med apparaten (se avsnitt 1.2). Användning av icke standarddelar kan leda till vatten-läckage, elstötar, brand och skador på föremål.
- Installera inte enheten i områden med saltbemängd luft (nära kusten etc.).  
Hushållsapparater som bortskaffas i öppna eller underjordiska sop-tippar kan släppa ut farliga ämnen i grundvattnet, med påföljande förorening av livsmedelskedjan och skada på människors hälsa och välbefinnande.

## 0.7 - FÖRUTSEDD ANVÄNDNING

- Fläktkonvektorn ska endast användas för att värma upp, kyla av, avfukta och filtrera luften (efter val) med det enda syftet att få en bekväm temperatur i omgivningen.
  - Denna apparat är endast avsedd för hushållsbruk eller lik-nande  ; inte för kommersiellt eller industriellt bruk.
- En felaktig användning av anläggningen med eventuella skador som förorsakas på personer, föremål eller djur fritar tillverkningsföretaget från allt ansvar.



- Denna apparat är inte avsedd att användas med hjälp av en extern timer eller med ett separat fjärrkontrollsystem (använd endast den medföljande fjärrkontrollen).



**DENNA PRODUKT SKA ENDAST ANVÄNDAS I ENLIGHET MED DE SPECIFIKATIONER SOM INDIKERAS I DENNA HANDBOK. EN ANNAN ANVÄNDNING ÄN DEN SOM SPECIFICERATS KAN LEDA TILL ALLVARLIGA OLYCKOR.**

**TILLVERKAREN ÅTAR SIG INGET ANSVAR FÖR PERSONSKADOR ELLER SKADA PÅ FÖREMÅL TILL FÖLJD AV EN FÖRSUMMELSE ATT IAKTTA BESTÄMMELSERNA I DENNA HANDBOK.**

## 1 - BESKRIVNING AV APPARATEN

### 1.1 - IDENTIFIERING AV HUVUDELAR (Bild.1)

- |                    |  |
|--------------------|--|
| 1. Enhetens stomme | 6. Horisontell luftdeflektor                       |
| 2. Frontpanel      | 7. Luftfilter                                      |
| 3. Kopplingsplint  | 8. Filterhållarram                                 |
| 4. Luftintag       | 9. Bruks- och underhållsanvisningar<br>(+ garanti) |
| 5. Luftuttag       |  |

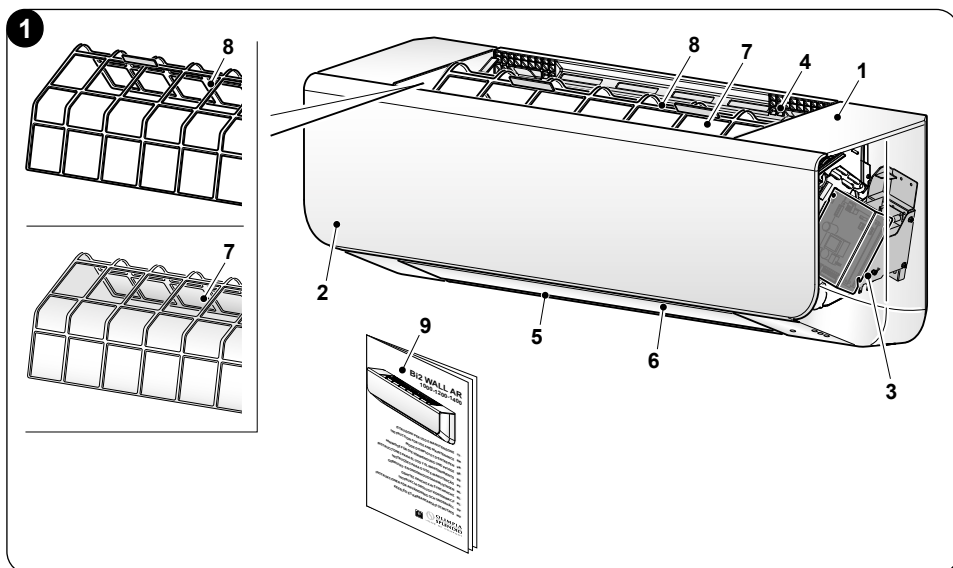

## 1.2 - KOMPONENTER SOM MEDFÖLJER UTRUSTNINGEN (Bild.2)

Kontrollera att följande tillbehör alla finns och är kompletta.

Förvara eventuella reservdelar med omsorg.

- A. Platta för fäste i väggen
- B. Mall

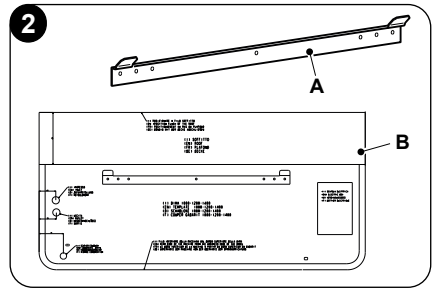

## 1.3 - ÖVERGRIPANDE DIMENSIONER (Bild.3)

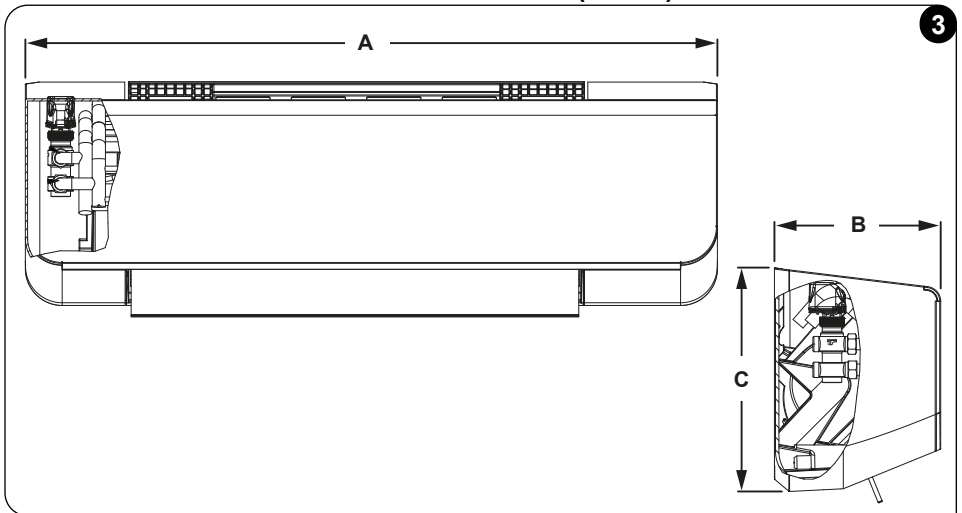

	A (mm)	B (mm)	C (mm)	Vikt (kg)
<b>1000</b>	940	226	304	11
<b>1200</b>	940	226	304	12
<b>1400</b>	940	226	304	12

## 2 - INSTALLATIONSSEKVENSS

För att installera enheten korrekt ska momenten utföras i följande ordning:

- a. Välj plats för montering.
- b. Förbered vattenslangarna och rören för kondensatutloppet med den medföljande mallen.
- c. Placera ut vägghållaren med hjälp av mallen och fäst den.
- d. Montera av det främre höljet.

>>>>





- e. Häng upp apparaten i hållaren och fäst den i väggen.
- f. Utför den hydrauliska anslutningen och anslutningen för kodensatutlopp.
- g. Utför elanslutningen och konfigurationen.
- h. Montera tillbaka det främre höljet.
- i. Kontrollera att apparaten fungerar korrekt.

## 3 - INSTALLATION AV APPARATEN

### 3.1 - INSPEKTION OCH FÖRFLYTTNING AV ENHETEN

Vid leverans, kontrollera förpackningen och rapportera omedelbart eventuella skador till speditörens reklamationsansvarige. Beakta följande information vid hantering:

- a. **Ömtålig produkt, hantera med försiktighet.**
- b. **Välj i förväg rutten att följa för transport av enheten.**
- c. **Transportera enheten och förvara den så länge som möjligt inuti originalförpackningen.**

### 3.2 - INSTALLATION AV APPARATEN

#### 3.2.1 - Installationsplats



***Innan du installerar enheten, kontrollera med användaren den eventuella närvaron av kablar, VVS- eller gasslangar etc. i väggen eller golvet för att undvika skador på grund av installationen.***

Undvik installation på följande ställen för att undvika besvär:

- Områden med en hög koncentration av olja för maskiner.
- Områden med saltbemängd luft, som nära kusten.
- Områden med en hög koncentration av svavelgas, som i kurortsanläggningar.
- Platser där det finns högfrekventa maskiner, såsom trådlös utrustning, maskiner för svarvning och medicinteknisk utrustning.
- Områden där det finns brandfarliga gaser och farliga ämnen.
- Platser med speciella omgivningsförhållanden.
- Omgivningen får inte vara utsatt för starka elektromagnetiska vågor.
- Installationsplatsen ska vara på behörigt avstånd från värmekällor, ånga och lättantändliga gaser.

***Före installationen, säkerställ att:***

- Området för inkommande och utgående anslutningar måste vara fritt från hinder.
- Se till att gardiner eller andra föremål inte blockerar luftintagsfiltren.
- Installationsplatsen måste kunna bära upp den interna enheten.
- Installationsplats ska vara lätt att underhålla.



- Installationsplatsen ska garantera tillräckligt med utrymme runt enheten, som indikeras i bild 4.

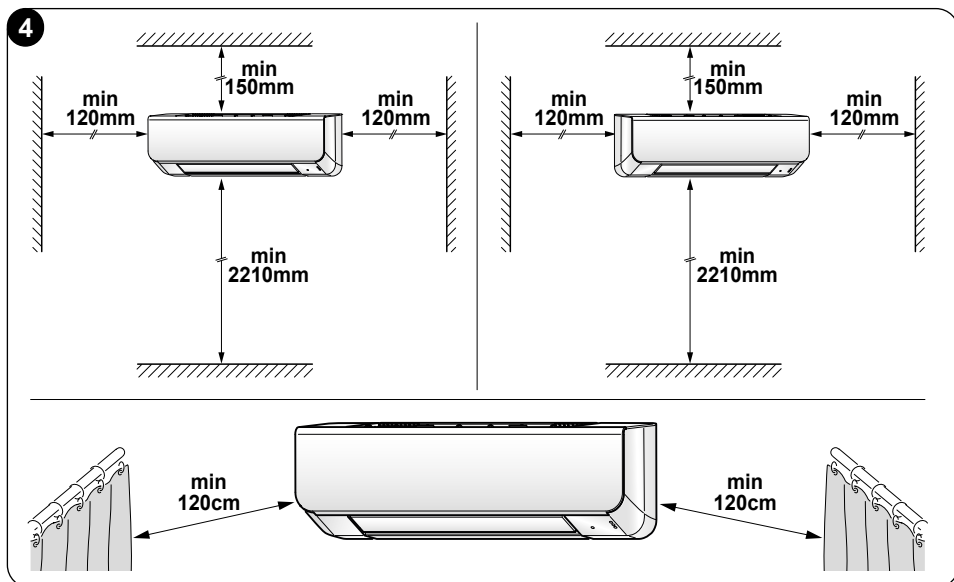

### 3.2.2 -Placering av vattenrör och rör för kondensatutlopp

Fastställ den punkt där röret för kondensatutlopp (medföljer inte) och vattenslangarna ska vara med hjälp av mallen (B).

 **Kontrollera att kondensflödet är korrekt i det förberedda utloppet, genom att långsamt hälla en lämplig mängd vatten i detsamma.**

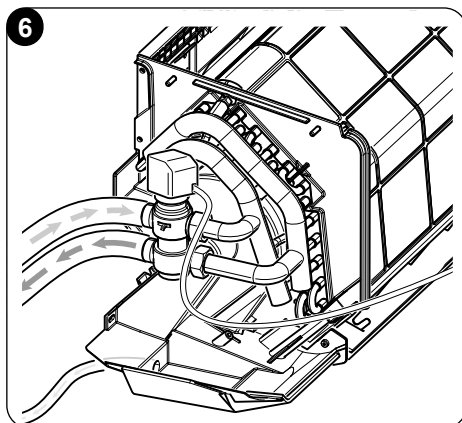
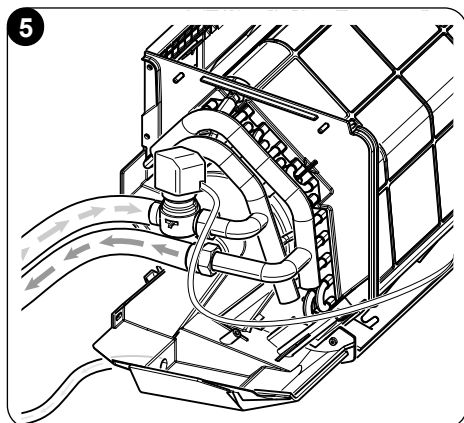

SV - 14



### 3.2.3 - Montering av fästplattan



**SÄKERSTÄLL ATT VÄGGEN DÄRENHETEN SKA INSTALLERAS KLARAR AV ATT BÄRA UPP VIKTEN INNAN.**

Gör enligt följande (bilder 7):

- Placera den medföljande bormallen (B) mot väggen och respektera minimiavstånden från taket, golvet och sidoväggarna. Vi rekommenderar att mallen hålls i rätt läge med tejp (C).
- Markera borrpunkterna (vi rekommenderar 9 punkter).



**De två hålen (F) har borrats för att fästa apparaten i väggen.**

- När det gäller tegelstens-, betong- eller liknande väggar, gör 9 hål på 5 mm i diameter.
- Sätt in pluggarna (D) i hålen (använd pluggar som passar typen av vägg).
- Fäst plattan (A) i väggen och dra åt skruvarna (E).

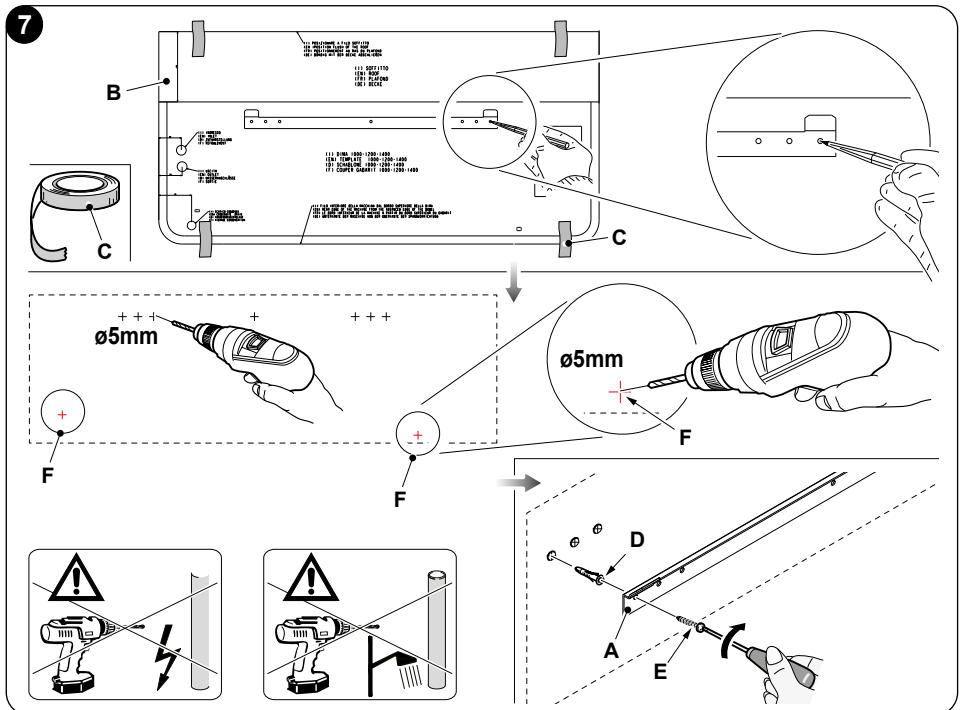

SV - 15



Bi2 WALL AR 1000/1200/1400

### 3.2.4 -Nedmontering av apparatens hölje

Gör enligt följande (bilder 8-9):

- a. Lossa de 4 övre skruvarna (X).
- b. Lossa de 2 undre skruvarna (Y).

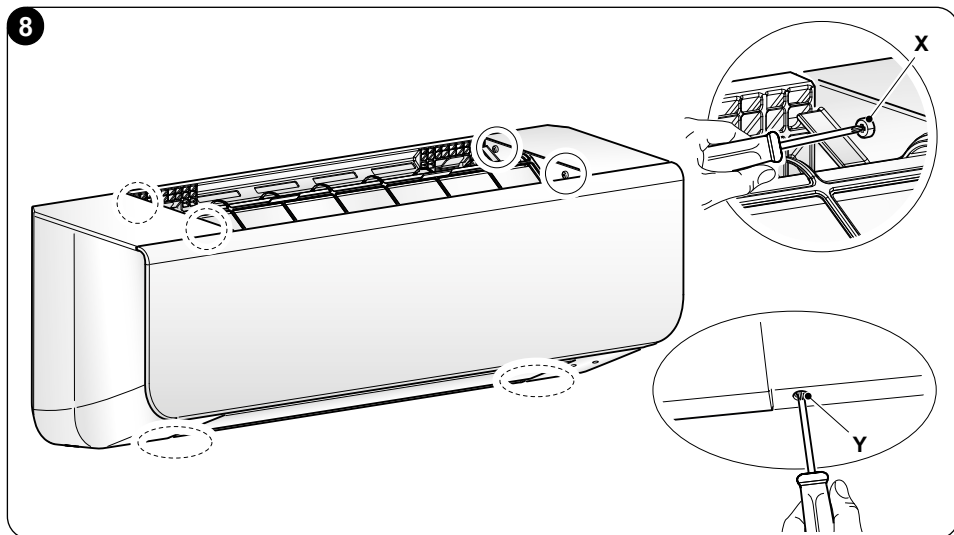

**KOPPLA BORT JORDKABELN INNAN FRONTPANELEN TAS BORT.**

- c. Ta bort det främre höljet (1a) på apparaten (1) och var försiktig så att det inte skadas.

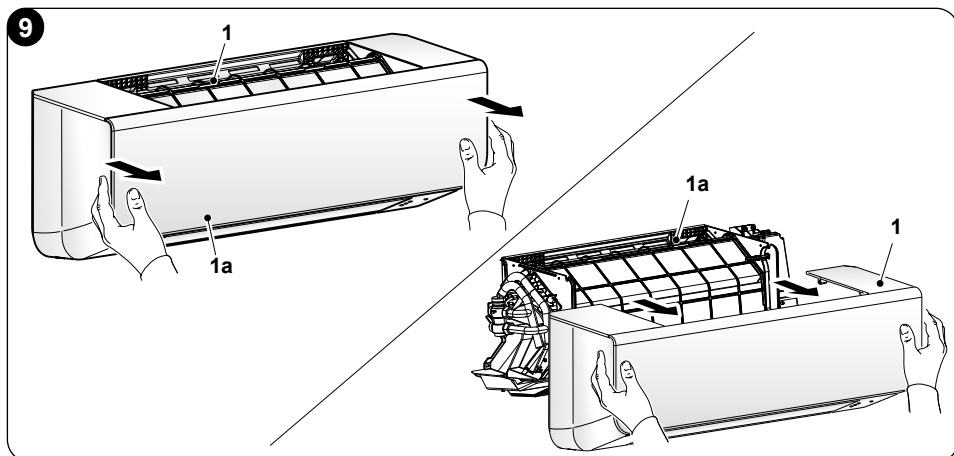

### 3.2.5 -Fastsättning av apparat

Gör enligt följande (bild 10):

- a. Sätt in stativet (A) på baksidan av enheten (1) i fästkroken (1a) på installationshållaren och flytta enheten horisontellt och vertikalt för att verifiera att den är fäst på ett stabilt sätt.
- b. Tryck inomhusenhetens botten mot väggen och flytta den sedan horisontellt och vertikalt för att se till att den är fäst på ett stabilt sätt.



**När korrekt placering av apparaten på stativet har verifierats kan du fortsätta med fastsättningen i väggen.**

- c. Fäst apparaten i väggen i höjd med hålen med pluggarna som tidigare satts in. Fäst med hjälp av skruvarna (V).

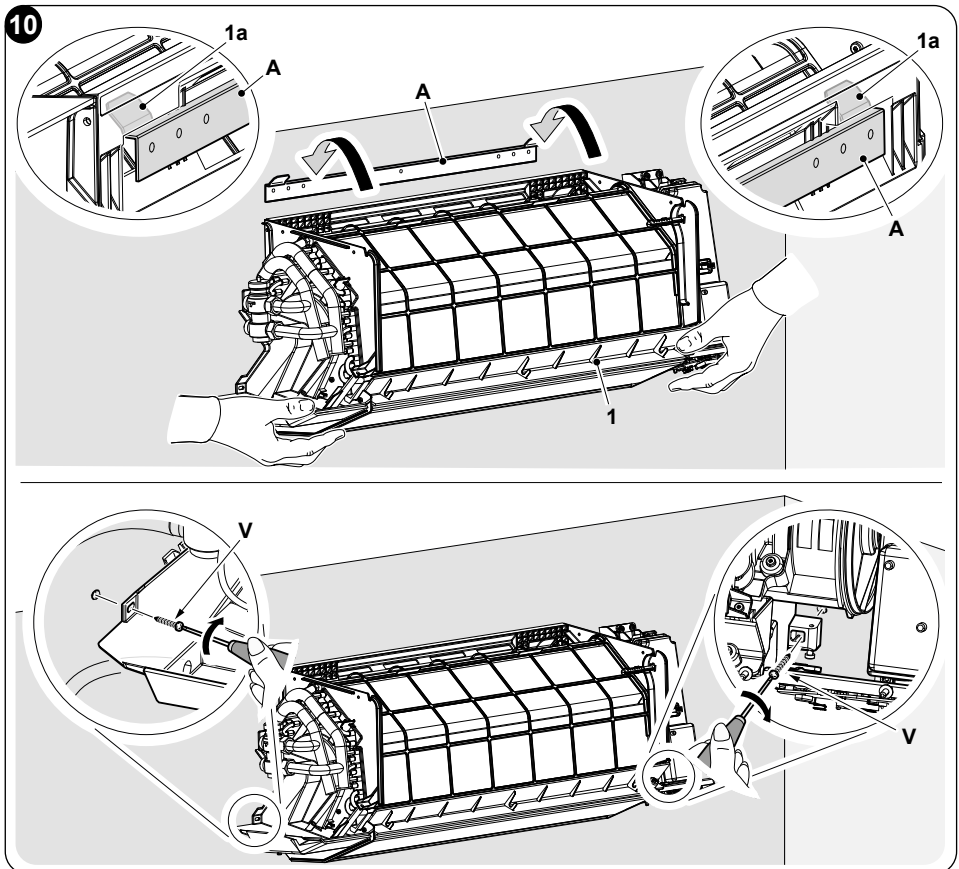

## 4 - HYDRAULISK ANSLUTNING

Rörmaterial	Kopparrör		
Modell	SLW 1000	SLW 1200	SLW 1400
Fästenas diameter	1/2"	1/2"	1/2"
Minimidiameter för slangar	20 mm	20 mm	20 mm
Yttre diameter för kondsatutloppets rörkoppling	18 mm	18 mm	18 mm



**DEN HYDRAULISKA ANSLUTNINGEN SKA UTFÖRAS AV KVALIFICERAD PERSONAL.**



- **Använd en dubbel hylsnyckel för att ansluta rören till den enheten.**
  - **Vi rekommenderar att du använder en slang för den hydrauliska anslutningen.**
  - **Isolera båda de hydrauliska rören noggrant (bilderna 11-12).**
- a. Isolera och anslut vattenslangarna.
  - b. Isolera och anslut kondensatutloppet.

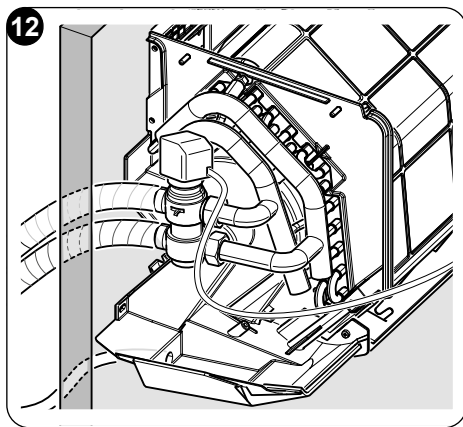
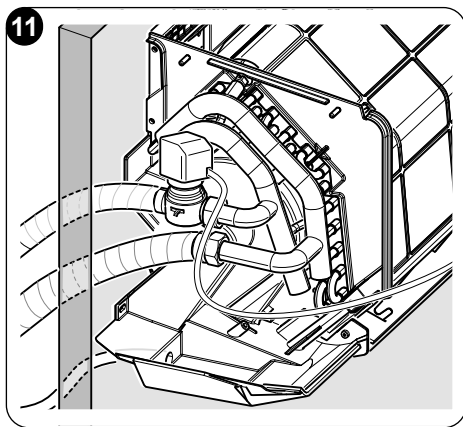

- c. Driv ut luften helt genom dräneringsventilen (S) vid den första installationen (S) (bild 13).

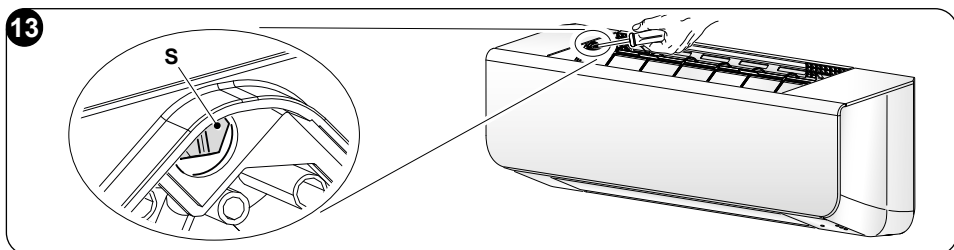







***Vi rekommenderar att ni upprepar åtgärden med utdrivning av luft även efter att apparaten har körts i ett par timmar. Det är tillrådligt att regelbundet kontrollera trycket i systemet.***

#### 4.1 - BILD ÖVER TRYCKFALL

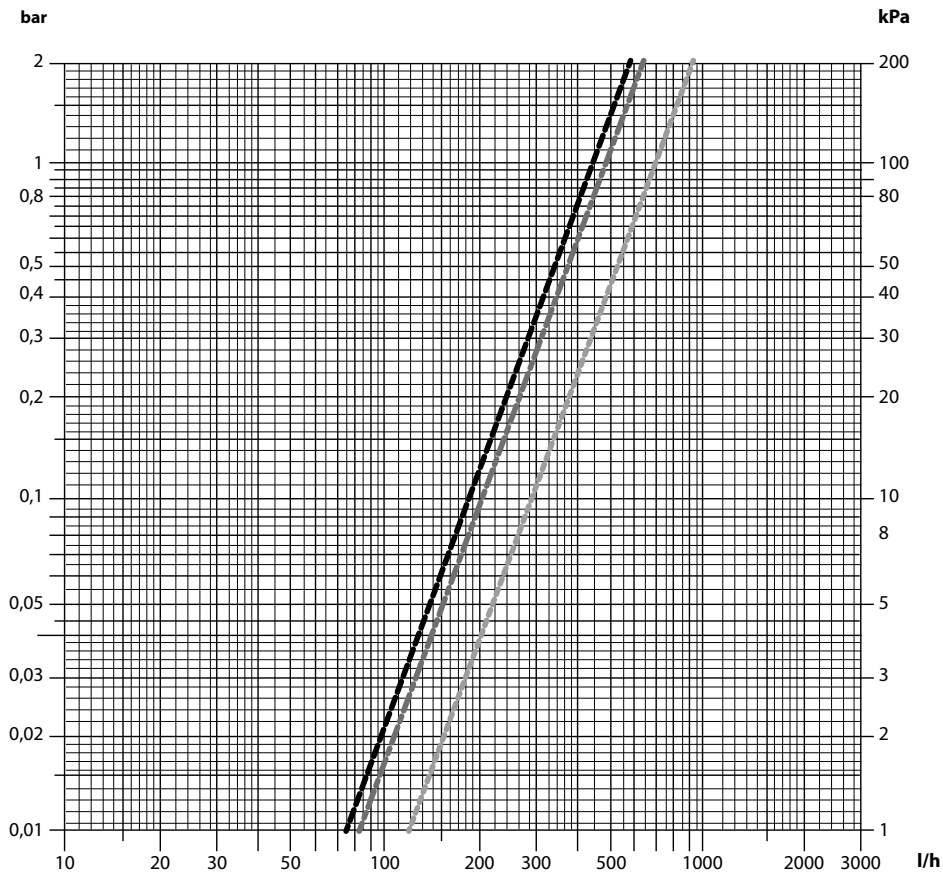
Tryckfall i enhet med tvåvägs- eller trevägs fördelningsventil i helt öppet läge.

Tryckfall i enhet med trevägs fördelningsventil i förbikopplingsläge.



-  1000
-  1200-1400
-  V3V i förbikoppling



## 5 - ELEKTRISK ANSLUTNING



**Innan du gör någon elektrisk anslutning, se till att strömförsörjningen är bortkopplad från enheten och att de system som enheten ska anslutas till uppfyller kraven i gällande lagstiftning.**

Om du vill installera utan kontakt följer du anvisningarna nedan:

- Använd en skärmad kabel med ett tvärsnitt på minst 0,5 mm<sup>2</sup> och en längd på max. 20 meter
- Använd en jordledning som är minst 20 mm längre än de aktiva kablarna.
- Anslut jordningskablarna till motsvarande uttag.
- Dra i kablarna för att se till att de är ordentligt anslutna och fäst dem sedan med den avsedda kabelklämman.

För rätt storlek på skydden, se spänningen och strömförbrukningen som anges på enhetens märkskylt.



**För att få åtkomst till kortet, ta bort skruvarna (3a) och avlägsna panelen (3b) på kopplingsplinten (3) (Bild.14).**

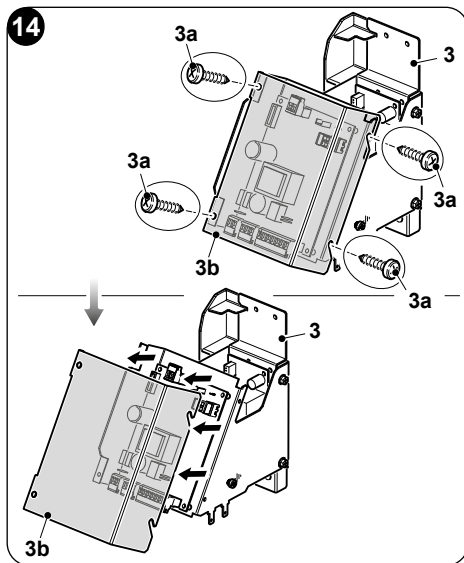

**Anslutningen av enheten MÅSTE uppfylla kraven i de europeiska och nationella bestämmelserna och den måste skyddas av en differentialbrytare på 30 mA.**



**Anslutningen till elnätet kan utföras med fast anslutning eller med rörlig kontakt av propptyp och MÅSTE vara utrustad med en omnipolär brytare som uppfyller kraven i de gällande standarderna CEI EN, med en kontaktöppning på minst 3 mm (bättre om försedd med säkringar).**



**För att garantera säkerheten är det viktigt att jordsystemet är korrekt anslutet.**

SV - 20





# Teckenförklaring för elschema "HANTERING AV FLÄKTKONVEKTORN MED DC-MOTOR VIA TERMOSTATEN 0-10Vdc (J1 - STÄNGD)" (bild X1)

- 0-10 V:** Termostat 0÷10 V  
(Använd endast anslutningar med dubbel isolering)
- M1:** DC-motor
- M2:** Flap-motor
- J1:** Jumper stängd för val av läget "0÷10 V"
- S1:** Säkerhetsmikrobrytare för suggaller (det ska endast anslutas på vissa

- modeller genom att avlägsna den befintliga omkopplaren)
- N - F:** Nätförsörjning kort 230V - 50Hz
- Y1:** Magnetventil 230V - 50Hz, 1A
- Led:** Indikator för läge/status
- SW1:** Väljare för maskinkonfiguration
- C:** Klarsignalskontakt för generator varm/kall

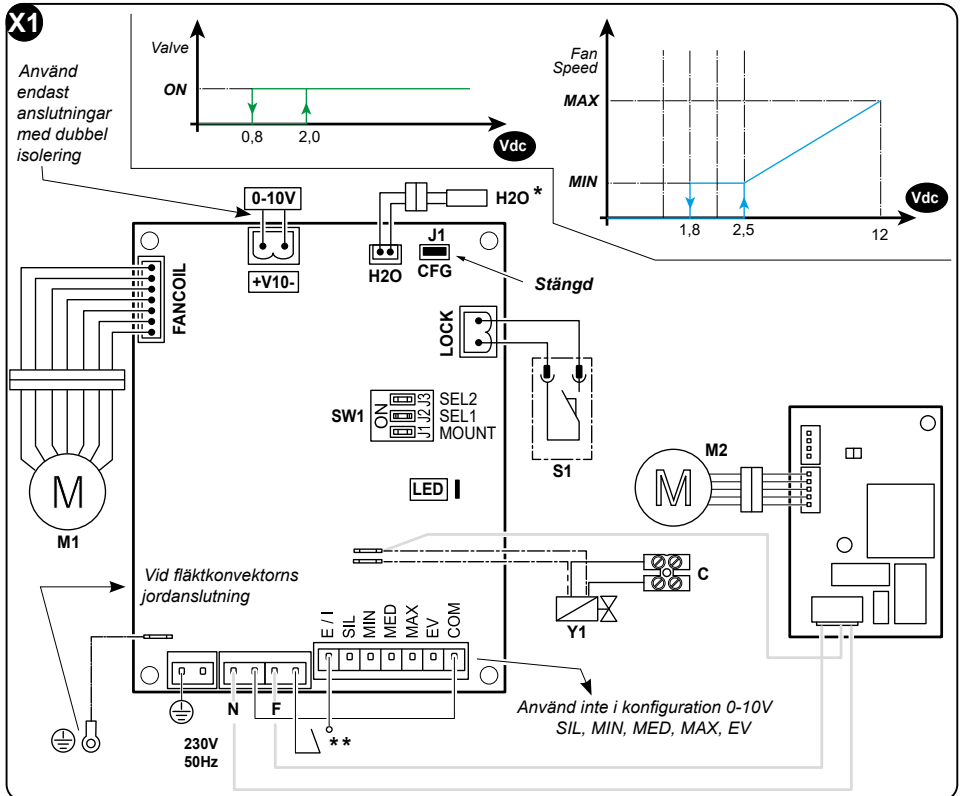

\* Vattensensorn är ett tillval: om den är ansluten tillåter kortet att fläkten endast fungerar vid den vattentemperatur som är lämplig för det valda driftläget (över 30°C i vinterläget och under 20°C i sommarläget). Om den inte är ansluten kommer kortet inte att utföra några kontroller av vattentemperaturen.

\*\* När användningen av vattensonden förutses är valet av sommar-/vinterläge NÖDVÄNDIGT via E/I-kontakten.  
Öppen = Vinter Stängd = Sommar

## Teckenförklaring för elschema "HANTERING AV FLÄKTKONVEKTORN MED DC-MOTOR VIA TERMOSTÄTEN 4 HASTIGHETSLAGEN (J1 - APERTO)" (bild X2)

**H<sub>2</sub>O:** Sensor 2 vattentemperatur (tillval)\*

**M1:** DC-motor

**M2:** Flap-motor

**S1:** Säkerhetsmikrobrytare för suggaller (det ska endast anslutas på vissa modeller genom att avlägsna den befintliga omkopplaren)

**F - N:** Nätförsörjning kort 230V - 50Hz

**Y1:** Magnetventil 230V - 50Hz, 1A

**CFG:** Jumper öppen för val av kontaktläge

**COM:** Gemensamma

**EV:** Hantering av magnetventil/aktivering av fläkt\*\*

**MAX:** Maximal hastighet

**MED:** Medelhastighet

**MIN:** Lägsta hastighet

**SIL:** Allra lägsta hastighet

**E / I:** Val av sommar-/vinterläge (Öppen: Vinter)

**Led:** Indikator för läge/status

**SW1:** Väljare för maskinkonfiguration

**C:** Klarsignalskontakt för generator varm/kall

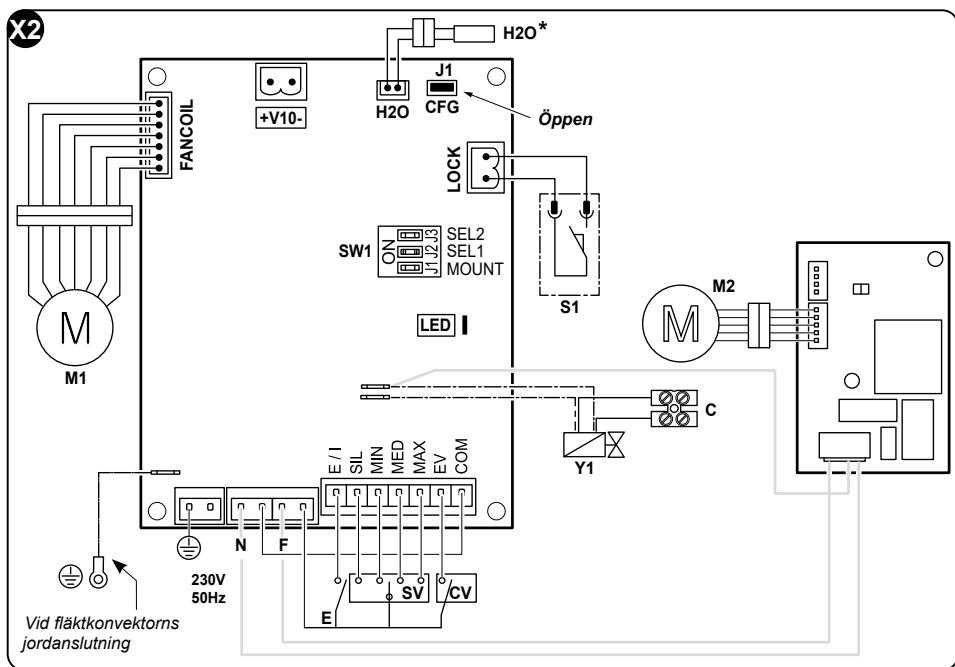

\* Vattensensorn är ett tillval: om den är ansluten tillåter kortet att fläkten endast fungerar vid den vattentemperatur som är lämplig för det valda driftläget (över 30°C i vinterläget och under 20°C i sommarläget). Om den inte är ansluten kommer kortet inte att utföra några kontroller av vattentemperaturen.

\*\* När användningen av vattensonden förutses är valet av sommar-/vinterläge NÖDVÄNDIGT via E/I-kontakten. Öppen = Vinter Stängd = Sommar

\*\*\* Fläktens funktion aktiveras endast när EV-ingången är stängd. Följ anslutningsschemat till EV-ingången även om det inte krävs någon ventilhantering. När EV-ingången är stängd aktiveras endast ingången Y1. Om E/I-kontakten inte är tillgänglig ska H<sub>2</sub>O-sonden kopplas bort.

SV - 22



Led-status	Funktionsläge
<b>Av</b>	Kort i standby (CV-kontakt öppen)
<b>På</b>	Kort i funktion (CV-kontakt stängd)
<b>1 blinkning</b>	Temperatur H2O > 20°C i sommarläge eller Temperatur H2O < 30°C i vinterläge
<b>2 blinkningar</b>	Motor blockerad/frånkopplad eller säkerhetsgallret öppet
<b>3 blinkningar</b>	Vattentempersensorn är öppen eller kortsloten
<b>4 blinkningar</b>	 <b>DENNA SIGNALERING ÄR INTE ETT LARM</b> Vid varje påslagning kontrollerar systemet strömkortets program- varuversion
<b>5 blinkningar</b>	Motoråterkopplingen signalerar en hastighet > 1400 varv/min.
<b>6 blinkningar</b>	Motoråterkopplingen signalerar en hastighet < 100 varv/min. (se blockerad fläktfunktion)

## 5.1 - KLARSIGNALSKONTAKT FÖR PÅSLAGNING AV GENERATOR VARM/KALL

Skruvanslutningen (C) på de svarta och grå kablarna på det termoelektriska huvudet är en ren kontakt (stängd = öppen ventil, 230 V max, 1 A max.) för att ge klarsignal till påslagning av generatoren för varm/kall.

## 5.2 - KONFIGURATION



**Koppla bort strömförsörjningen av kortet innan väljarna konfigureras.**

### J1 - MONTERING

ON: Vägginstallation av enheten.

OFF: Inte använd.

### J2 - SEL1 e J3 - SEL2

SEL1	SEL2	
OFF	OFF	Inte använd.
OFF	ON	Inte använd.
ON	OFF	Enhet med flap
ON	ON	Inte använd.

Endast vid den första aktiveringen av kortet utför ventilreläet en serie omkopplingar i cirka 3 sekunder för att bekräfta den valda konfigurationen.

Avsluta åtgärderna genom att sätta tillbaka de delar som tidigare monterats ned och var noga med att ansluta jordkabeln. Fäst det främre höljet med de 6 skruvarna, strömförsörj sedan maskinen.





**När enheten är konfigurerad för fjärrhantering ignoreras luftsonden som är installerad på fläktkonvektorn.**

## 6 - DRIFTSFÖRHÅLLANDEN

För en säker och effektiv funktion, använd enheten vid följande temperaturer.

Funktionsläge	Vatteninloppets temperatur
Kylning	3°C - 20°C
Uppvärmningsläge	30°C - 70°C



- **Om apparaten inte används inom de angivna värdena kan det uppstå funktionsfel.**
- **Det är normalt att det bildas kondens på enhetens yta när fukthalten i rummet är hög. Stäng i sådant fall dörrar och fönster.**
- **Hydraulsystemets driftstryck: Max: 10 bar - Min: 1,5 bar**

## 7 - INSTÄLLNING AV FUNKTIONSLÄGE

Det går att hantera och ställa in apparatens olika funktionslägen via fjärrstyrning och appen.

För ytterligare information, konsultera tillhörande bruksanvisningar.

## 8 - RENGÖRING OCH UNDERHÅLL



**Innan du fortsätter med någon typ av underhåll och rengöring ska du alltid se till att ha kopplat bort enheten från nätförsörjningen.**



**Rör inte vid enhetens metalldelar när filtret tas ut. Det finns en risk för att göra sig illa på de vassa metallkanterna.**



**Använd inte vatten för att rengöra luftkonditionerarens inre delar. Exponeringen för vatten kan förstöra isoleringen med risk för att förorsaka elstötar.**



## 8.1 - RENGÖRING

### 8.1.1 -Rengöring av apparaten

- Använd en torr trasa för att rengöra enheten.
- Det går att använda en trasa fuktad med kallt vatten för att rengöra apparaten om den är mycket smutsig.



**Använd inte en trasa som behandlats med kemiska medel eller som är antistatisk för att rengöra apparaten. Använd inte bensin, lösningsmedel, polermedel eller liknande rengöringsmedel. Denna typ av produkter kan göra att plastytorna går sönder eller deformeras.**

### 8.1.2 -Rengöring av luftfiltret

För att säkerställa effektiv intern luftfiltrering och bra drift av din enhet är det viktigt att rengöra luftfiltren (23) varannan vecka (vid frekvent användning).

Gör så här:

- Från öppningen i den övre delen av enheten ska du genom flikarna (7a) som är placerade på filterhåll-larramen (8) dra av filterenheten (7) (bild 15).

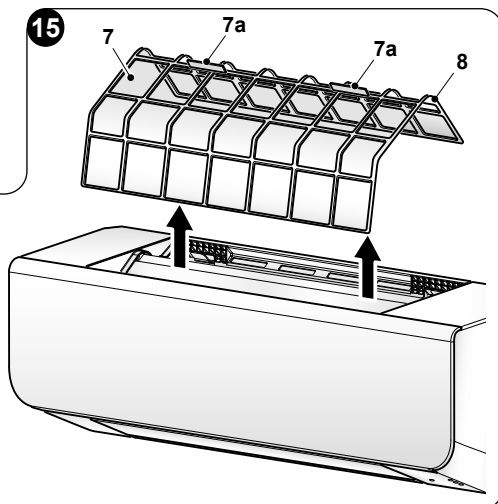
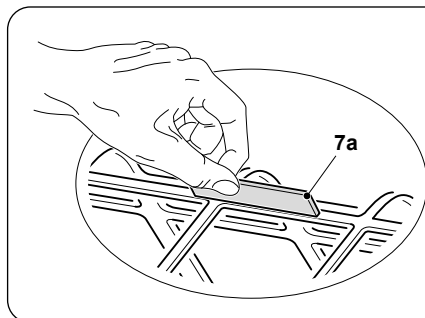

- Filtren (7) måste tvättas med en vattenstråle riktad i motsatt riktning mot dammsamlingen eller rengöras med en dammsugare (bild 16).
- I fallet med smuts som är särskilt svår att ta bort (såsom fett eller andra typer av beläggningar) är det nödvändigt att först sänka ner filtren i en lösning av vatten och neutralt rengöringsmedel.

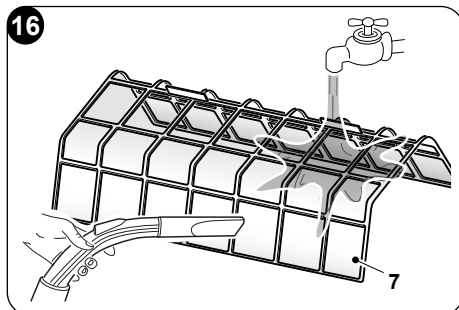

SV - 25



- d. Innan du sätter tillbaka filtren är det lämpligt att skaka dem för att eliminera vattnet som samlats under tvätten.



### ***Om filtren (7) är skadade, byt ut dem.***

- e. Se till att filtren (7) är helt torra.  
f. Sätt tillbaka filtren (7) korrekt i sina säten.  
g. Dammsug bort eventuellt ludd från gallret.



### ***Använd inte apparaten utan filtren (7).***

## **8.2 - UNDERHÅLL**

Om ni förutser att inte använda apparaten under en längre tidsperiod, gör så här:

- Använd endast fläktläget i några timmar för att torka insidan av enheten.
- Stoppa enheten och koppla bort strömförsörjningen.
- Rengör luftfiltren.
- Stäng vattenkranarna.
- Om det finns risk för frost ska du se till att det har tillsatts kylarvätska till systemet, töm annars systemet.



### ***Frostskyddsfunktionen är inte aktiv.***

Kontroller innan luftkonditioneringen sätts igång igen:

- Filtret ska rengöras efter att luftkonditioneraren inte har använts under en längre period.
- Kontrollera att luftutloppet eller -inloppet inte är blockerat (särskilt efter att luftkonditioneraren inte har använts under en längre period).

## **9 - PROBLEMLÖSNING**

**Om ett av följande problem uppstår ska enheten stängas av, nätförsörjningen kopplas bort och du ska kontakta din återförsäljare.**

- En säkerhetsanordning som en säkring eller brytare ingriper ofta.
- Enheten läcker vatten.
- Andra felfunktioner.

### **9.1 - BLOCKERAD FLÄKTFUNKTION**

- När det elektroniska kortet får en feedback från fläktmotorn om felaktig hastighet (motor inte ansluten, blockerad, sönder etc.) börjar den gröna lysdioden att blinka 6 gånger och hastighetssignalen till motorn ställs in till minimihastighet.



- b. Efter 20 sekunders drift av fläktn motorn provar det elektroniska kortet att kontrollera återkopplingen från motorn igen i 10 sekunder.
- c. Om felet kvarstår 5 gånger i rad stängs motorn av och den gröna lysdioden börjar att blinka 2 gånger.  
För att återställa systemet måste det elektroniska kortet stängas av och sedan slås på igen.

## 9.2 - SIGNALER SOM INTE INDIKERAR EN FELFUNKTION FÖR ENHETEN

### Utsläpp av en vit dimma från enheten

Om kylningsfunktionen startas i ett rum med hög luftfuktighet och enhetens insida är mycket förorenad, är inte fördelningen av temperaturen i rummet inte regelbunden. I sådant fall måste enheten rengöras invändigt.

Vänd er till lämplig återförsäljare för ytterligare information om rengöring av enheten.

En kvalificerad fackman måste utföra denna åtgärd.

### Buller under funktion

- a. Enheten avger ett lågt och kontinuerligt ljud, liknande ett brus, i kylläget eller när enheten stannar.  
Detta ljud orsakas av dräneringspumpens funktion (alternativt tillbehör).
- b. Enheten avger ett gällt ljud, som ett gnisslande ljud, när systemet stannar efter drift i uppvärmningsläget.  
Det här ljudet orsakas av plastdelarnas expansion och sammandragning till följd av variationen i temperatur.

### Utsläpp av damm från enheten

- a. Detta händer när enheten används för första gången efter en längre tidsperiod och det beror på ansamlingen av damm inne i enheten

### Enheten avger lukter

- a. Enheten kan absorbera lukten av lokaler, möbler, cigaretter osv. och släppa ut den i rummet igen.

## 9.3 - FEL OCH MÖJLIGA ÅTGÄRDER

Innan du begär ett ingrepp för assistans eller reparation, konsultera följande punkter.

FEL	ORSAK	VAD GÖR MAN?
Apparaten startar inte	Strömavbrott	Vänta tills strömmen har återställts
	Avstängd brytare	Slå på enheten
	Brytarens säkring har förmodligen gått	Byt ut säkringen
	Batterierna i fjärrkontrollen är urladdade eller fel på fjärrkontrollen	Byt ut batterierna eller undersök fjärrkontrollen

>>>>>

SV - 27



FEL	ORSAK	VAD GÖR MAN?
Luften cirkulerar normalt men kylningen är otillräcklig.	Temperaturen har inte ställts in korrekt	Ställ in korrekt temperatur.
Kylningen är inte effektiv	Det har samlats smuts i enhetens värmeväxlingsbatteri	Rengör värmeväxlingsbatteriet
	Lufffiltret är smutsigt	Rengör filtret
	Enhetens inlopp är tilltäppt	Ta bort smutsen för att frigöra luftflödet
	Dörrar och fönster är öppna	Stäng dörrar och fönster
	Exponering för direkt solljus	Skydda mot solstrålar med hjälp av gardiner
	För många värmekällor	Minska värmekällorna
	För hög utomhustemperatur	Luftkonditionerarens kylförmåga minskas (normal)
Uppvärmningen är inte effektiv	Utomhustemperaturen är lägre än 7°C	Använd en uppvärmningsanordning
	Dörrar och fönster är delvis öppna	Stäng dörrar och fönster
Det går inte att ändra fläktens hastighet	Kontrollera om det FUNKTIONSLÄGE som anges på displayen är AUTO (automatiskt)	Vid val av automatiskt läge reglerar luftkonditioneraren automatiskt fläktens hastighet
	Skydd mot varm luft i kylläget	Sänk inloppstemperaturen i kylläget; öka inloppstemperaturen i uppvärmningsläget
	Skydd mot kall luft i uppvärmningsläget	
Indikatorn TEMP tänds inte	Kontrollera om det FUNKTIONSLÄGE som anges på displayen är FAN (ventilation)	I detta funktionsläge går det inte att ställa in temperaturen.

### **Försök inte att reparera apparaten själva.**

***Om problemet inte är löst, kontakta din lokala återförsäljare eller närmaste servicecenter. Tillhandahålla detaljerad information om felfunktionen och om enhetsmodellen.***







<b>0 - ÁLTALÁNOS INFORMÁCIÓK</b> .....	<b>3</b>
0.1 - SZIMBÓLUMOK.....	3
0.2 - SZERKESZTŐI PIKTOGRAMOK.....	3
0.3 - ÁLTALÁNOS FIGYELMEZTETÉSEK.....	4
0.4 - FONTOS BIZTONSÁGI TÁJÉKOZTATÓ.....	5
0.5 - TÁJÉKOZTATÓ A TELEPÍTÉSHEZ.....	10
0.6 - KOCKÁZATI ZÓNÁK.....	10
0.7 - RENDELTETÉSSZERŰ HASZNÁLAT.....	10
<b>1 - A BERENDEZÉS BEMUTATÁSA</b> .....	<b>11</b>
1.1 - A FŐBB ALKATRÉSZEK AZONOSÍTÁSA (1 ábra).....	11
1.2 - MELLÉKELT TARTOZÉKOK (ábra.2).....	12
1.3 - ÁLTALÁNOS MÉRETEK (ábra.3).....	12
<b>2 - TELEPÍTÉSI MŰVELETSOR</b> .....	<b>12</b>
<b>3 - A BERENDEZÉS TELEPÍTÉSE</b> .....	<b>13</b>
3.1 - AZ EGYSÉG ÁTVIZSGÁLÁSA ÉS MOZGATÁSA.....	13
3.2 - A BERENDEZÉS TELEPÍTÉSE.....	13
3.2.1 - A telepítés helye.....	13
3.2.2 - A vízvezetékek és a kondenzvíz elvezető csövek elhelyezése.....	14
3.2.3 - A rögzítő lemez felszerelése.....	15
3.2.4 - A berendezés burkolatának leszerelése.....	16
3.2.5 - A berendezés rögzítése.....	17
<b>4 - A VÍZVEZETÉK BEKÖTÉSE</b> .....	<b>18</b>
4.1. - NYOMÁSVESZTESÉG GÖRBE.....	19
<b>5 - ELEKTROMOS CSATLAKOZÁS</b> .....	<b>20</b>
5.1 - MELEG/HIDEG HŐFEJLESZTŐ BEKAPCSOLÁS ENGEDÉLYEZŐ ÉRINTKEZŐ.....	23
5.2 - KONFIGURÁLÁS.....	23
<b>6 - MŰKÖDÉSI FELTÉTELEK</b> .....	<b>24</b>
<b>7 - ÜZEMMÓD BEÁLLÍTÁS</b> .....	<b>24</b>
<b>8 - TISZTÍTÁS ÉS KARBANTARTÁS</b> .....	<b>24</b>
8.1 - TISZTÍTÁS.....	25
8.1.1. - A berendezés tisztítása.....	25
8.1.2 - A levegőszűrő tisztítása.....	25
8.2 - KARBANTARTÁS.....	26
<b>9 - HIBAELEHÁRÍTÁS</b> .....	<b>26</b>
9.1. - A VENTILÁTOR MŰKÖDÉSE LE VAN TILTVA.....	26
9.2 - NEM ÜZEMHIBÁRA UTALÓ JELZÉSEK.....	27
9.3 - ÜZEMZAVAROK ÉS LEHETSÉGES MEGOLDÁSOK.....	27



## TECHNIKAI ADATOK

Az áramfelvételre vonatkozó adatokat lásd az egységre elhelyezett adattáblán.

Modellek		1000	1200	1400
Leírás				
Az akkumulátor víztartalma	l	0,75	0,97	0,97
Maximális üzemi nyomás	bar	10	10	10
Vízszállítás maximális hőmérséklete	°C	70	70	70
Vízszállítás minimális hőmérséklete	°C	3	3	3
Vízcsatlakozások	-	1/2	1/2	1/2
Tápfeszültség	V- ph Hz	230 -1 50	230 -1 50	230 -1 50



### ÁRTALMATLANÍTÁS

A terméken vagy a csomagoláson lévő szimbólum azt jelzi, hogy a terméket nem szabad normál háztartási hulladéknak tekinteni, hanem az elektromos és elektronikus berendezések újrahasznosítását végző megfelelő gyűjtőhelyre kell vinni. A termék megfelelő ártalmatlanításának biztosításával segít megelőzni a környezetre és az emberi egészségre gyakorolt lehetséges negatív következményeket, amelyeket egyébként a termék nem megfelelő hulladékkezelése okozhatna. A termék újrahasznosításával kapcsolatos további információkért forduljon a polgármesteri hivatalhoz, a helyi hulladékkezelési szolgálatához vagy ahhoz az üzlethez, ahol a terméket vásárolta. Ez a rendelkezés csak az EU tagállamaiban érvényes.



## 0 - ÁLTALÁNOS INFORMÁCIÓK

Először is szeretnénk megköszönni, hogy úgy döntött, hogy az általunk gyártott egyik berendezést vásárolta meg.

A törvény előírása szerint bizalmas dokumentum, a gyártó kifejezett engedélye nélkül sokszorosítása vagy harmadik félnek történő továbbítása tilos. A gépek frissítésként eshetnek át, és ezért a bemutatottaktól eltérő részletekkel rendelkezhetnek, anélkül, hogy ez befolyásolná a kézikönyv tartalmát.

### 0.1 - SZIMBÓLUMOK

A következő fejezetben látható piktogramok lehetővé teszik, hogy gyorsan és egyértelműen hozzáférhessen azokhoz az információkhoz, amelyek a gép biztonságos körülmények közötti helyes használatához szükségesek.

### 0.2 - SZERKESZTŐI PIKTOGRAMOK



#### VESZÉLYES ELEKTROMOS FESZÜLTSG

Tájékoztatja az érintett személyzetet, hogy az ismertett művelet, ha nem a biztonsági előírásoknak megfelelően végzik el, áramütés veszélyével jár.



#### VESZÉLY

Azt jelzi, hogy a berendezés gyúlékony hűtőközeget használ. Ha a hűtőközeg kifolyik és külső gyújtóforrásnak van kitéve, tűzveszély áll fenn.



#### ÁLTALÁNOS VESZÉLY

Tájékoztatja az érintett személyzetet, hogy az ismertett művelet, ha nem a biztonsági előírásoknak megfelelően végzik el, fizikai sérülés veszélyével jár.



#### NAGYMENNYISÉGŰ HŐSÉG VESZÉLYE

Ez jelzi az érintett személyzet számára, hogy a leírt művelet, ha nem a biztonsági előírásoknak megfelelően kerül végrehajtásra, magas hőmérsékletű alkatrészekkel való érintkezés esetén égési veszélyt jelent.



#### NE FEDJE LE

Figyelmezteti az érintett személyzetet, hogy tilos letakarni a berendezést a túlmelegedés elkerülése érdekében.



#### VIGYÁZAT

- Azt jelzi, hogy ezt a jelen dokumentumot figyelmesen el kell olvasni a berendezés üzembe helyezése és/vagy használata előtt.



- Azt jelzi, hogy a jelen dokumentumot minden karbantartási és/vagy tisztítási művelet előtt figyelmesen el kell olvasni.





- Azt jelzi, hogy a műszaki ügyfélszolgálat személyzetének a berendezést a telepítési kézikönyvben foglaltaknak megfelelően kell kezelnie.



#### Service

Olyan helyzeteket jelöl, amelyek során tájékoztatni kell:

#### MŰSZAKI ÜGYFÉLSZOLGÁLAT



#### Tartalomjegyzék

Az ezen szimbólummal bevezetett bevezetések nagyon fontos információkat és előírásokat tartalmaznak, különösen a biztonsággal kapcsolatban.

A szabályok be nem tartása az alábbi következményekkel járhat:

- veszély a kezelők biztonságára
- a szerződéses garancia elvesztése
- a gyártó felelősségének kizárása.



#### Felemelt kéz

Olyan műveleteket jelöl, amelyek végrehajtása szigorúan tilos.

### 0.3 - ÁLTALÁNOS FIGYELMEZTETÉSEK

**AZ ALAPVETŐ BIZTONSÁGI INTÉZKEDÉSEKET MINDIG BE KELL TARTANI AZ ELEKTROMOS BERENDEZÉSEK HASZNÁLATA ESETÉN A TŰZ, ÁRAMÜTÉS ÉS SZEMÉLYSÉRÜLÉS VESZÉLYÉNEK CSÖKKENTÉSÉRE ÉRDEKÉBEN, BELEÉRTVE A KÖVETKEZŐKET:**

1. Mielőtt bármilyen műveletet (telepítés, karbantartás, használat) folytatna, figyelmesen olvassa el ezt a kézikönyvet és pontosan kövesse az egyes fejezetekben leírtakat.
2. Ismertesse ezeket az utasításokat minden, a gép szállításában és üzembe helyezésében részt vevő személyzettel.
3. A gyártó nem vállal felelősséget a jelen kézikönyvben foglalt szabályok be nem tartásából eredő személyi vagy anyagi károkért.
4. A gyártó fenntartja magának a jogot, hogy modelljeit bármikor módosítsa, a jelen kézikönyvben leírt alapvető jellemzők sérelme nélkül.
5. Őrizze meg gondosan a jelen kézikönyvet az esetleges későbbi használatra.
6. A jelen kézikönyvben szereplő figyelmeztetéseknek nem megfelelő telepítés és az előírt hőmérsékleti határértékeken kívüli használat a garancia érvényének megszűnésével jár.
7. A szűrők szokásos karbantartását, az általános külső tisztítást a felhasználó is elvégezheti, mivel ezek nem járnak bonyolult vagy veszélyes műveletekkel.
8. Az összeszerelés és a karbantartási műveletek során be kell



tartani a jelen kézikönyvben és a berendezésre vagy a berendezésbe elhelyezett címkéken feltüntetett óvintézkedéseket, valamint követni kell a telepítés helyén érvényben lévő

biztonsági előírásokat, és meg kell tenni a józan ész által javasolt óvintézkedéseket.

#### 0.4 - FONTOS BIZTONSÁGI TÁJÉKOZTATÓ

A következő óvintézkedések két csoportra vannak felosztva. Mindkét csoport esetében olyan tudnivalókról van szó, amelyeket figyelmesen el kell olvasni.



##### FIGYELMEZTETÉSEK

Ezeknek az óvintézkedések figyelmen kívül hagyása halálos következményekkel járhat.



##### VIGYÁZAT

Ezeknek az óvintézkedéseknek a figyelmen kívül hagyása sérüléseket vagy a berendezés károsodását okozhatja.



##### FIGYELMEZTETÉSEK

1. Biztosítsa, hogy a telepítési, javítási és szervizelési munkálatokat kizárólag megfelelően felkészült, képzett személy végezze el.
2. Ezeknek a műveleteknek a szakszerűtlen végrehajtása áramütéseket, zárlatot, szivárgásokat, tüzet vagy a berendezés károsodását eredményezheti.
3. Kövesse pontosan a telepítési utasításokat.  
A helytelen telepítés vízszivárgást, áramütést vagy tüzet okozhat.
4. A telepítéshez a mellékelt tartozékokat és az előírt alkatrészeket kell használni.  
Ellenkező esetben a berendezés lezuhanhat, víz szivároghat belőle, áramütés vagy tüzeset következhet be.
5. Az egységet a padlótól számított legalább 2,21 m-es magasságba kell felszerelni.
6. Az egység nem telepíthető mosókonyhába.
7. Mielőtt a sorkapcsokhoz nyúlna, kösse ki az áramellátást.
8. Az egység vízvezeték csatlakozóin szavakkal vagy jelzésekkel fel kell tüntetni a közegek áramlási irányát.
9. Az elektromos bekötésekhez kövesse a nemzeti szintű szabványokat és előírásokat és a telepítési utasításokat is.  
Független áramkör és különálló csatlakozó használatára van szükség.



Az elégtelen áramköri teljesítmény vagy a helytelen elektromos bekötés áramütést vagy tüzet okozhat

10. Használja a megadott típusú kábelt; ezt mindig úgy kell bekötni és rögzíteni, hogy ne érje külső erőhatás a sorkapcsot.  
A szakszerűtlen vagy laza csatlakozás túlmelegedést vagy akár tüzet is okozhat a csatlakozási ponton.
11. A kábelek bevezetésekor mindig nagyon gondosan kell eljárni, ügyelve arra, hogy a vezérlő panel burkolata helyesen legyen rögzítve.  
Ha a burkolat nincs megfelelően rögzítve, a sorkapocsnál lévő csatlakozási pont túlmelegedhet, ami tüzet, vagy áramütést okozhat.
12. Ha a tápvezeték sérül, a veszélyhelyzetek elkerülése érdekében a cseréjét végeztesse a gyártóval, egy márkaszervizzel vagy egy hasonló tapasztalattal rendelkező szakemberrel.
13. A rögzített kábelre egy olyan kismegszakítót kell felszerelni, amelynek nyitott állapotában az érintkezők közötti távolság legalább 3 mm.
14. Az egységben keringő hideg víz hőmérséklete nem lehet alacsonyabb 3 °C-nál, a meleg víz hőmérséklete pedig nem haladhatja meg a 70 °C fokot. Tiszta vizet kell használni, és a levegő pH-értékének 6,5 és 7,5 között kell lennie.
15. A berendezés működése közben a tápellátást tilos kézzel kikötni, mert ez meghibásodást okozhat.
16. A telepítéssel bizza meg a forgalmazó szakembereit.  
A használó által végzett hiányos telepítés vízszivárgást, áramütést vagy tüzet okozhat.
17. A telepítéssel bizza meg a forgalmazó szakembereit.  
A használó által végzett hiányos telepítés vízszivárgást, áramütést vagy tüzet okozhat.
18. Működési rendellenességek esetén (például: szokatlan zaj, kellemetlen szag, füst, rendellenes hőmérséklet-emelkedés, elektromos diszperzió stb.) azonnal kapcsolja ki a berendezést, és kösse ki a tápfeszültséget.  
Az esetleges javításokat kizárólag a gyártó által megbízott szervizközpontokkal végeztesse el, és mindig kérje az eredeti pótalkatrészek használatát.  
A fenti előírások megszegésével veszélyezteti a berendezés biztonságát.
19. Ne nedvesítse be a berendezést és a távirányítót.  
Rövidzárlatot vagy tüzet okozhat.
20. Ha egy biztosíték kiég, ne cserélje ki eltérő áramerősségűre, és ne használjon semmilyen kábelt.  
A rézkábelek vagy rézvezetékek használata az egység meghibásodását vagy tüzet okozhat.
21. A légáramlatnak való hosszabb kitettség egészségkárosodást okozhat.
22. A levegő bemeneti vagy kimeneti rácsokba ujjal vagy más tárgyakkal



benyúlni tilos. Amikor a ventilátor lapátok nagy sebességen forognak, sérüléseket okozhatnak.

23. Ne használjon gyúlékony spray-eket (lakkot, fixálókat vagy festéket) berendezés közelében, mert tüzet okozhatnak.
24. Amikor a függőleges légmozgás funkció aktív, a vízszintes levegő kifújó rácsokat megérinteni tilos. A berendezés levegő beszívó és kifúvó rácsait lefedni tilos.
25. A berendezés levegő beszívó és kifúvó rácsait lefedni tilos.
26. A levegő beszívó és kifújó rácsokba idegen tárgyakat tilos bedugni, mert ez áramütést vagy tüzet okozhat, illetve károsíthatja a berendezést. A nagy sebességgel forgó ventilátor lapátokkal való érintkezés veszélyes lehet
27. Ne végezze személyesen a berendezés átvizsgálását és karbantartását. A berendezés saját kezű javítása rendkívül veszélyes. Forduljon képzett szakemberhez.
28. A hasznos élettartama végén a berendezés nem kezelhető települési vegyes hulladékként. A berendezést egy erre kijelölt gyűjtőközpontban kell leadni a megfelelő ártalmatlanításra.
28. A túlmelegedést leggyakrabban a berendezésre lerakódott por és szennyeződések okozzák. Távolítsa el rendszeresen ezeket a lerakódásokat a rácsokról egy porszívó segítségével. A művelet megkezdése előtt húzza ki a berendezés csatlakozóját a konnektorból
30. Ha a berendezést véglegesen használaton kívül helyezi, tanácsos a berendezés potenciálisan veszélyes alkatrészeit ártalmatlanná tenni, hogy az üzemképtelen berendezés ne jelenthessen veszélyt pl. a gyerekek számára, ha esetlegesen játszanak vele.



## VIGYÁZAT

1. A telepítés előtt ellenőrizni kell, hogy a földelő vezeték nincs-e feszültség alatt. Ha a vezeték feszültség alatt van, a berendezés telepítése előtt ki kell javítani a rendszert.
2. Csatlakoztassa a berendezést a földelésre.  
Na csatlakoztassa a földelő vezetéket víz- vagy gázvezetékekre, villámhárítóra vagy a telefon földelő vezetékére. A hiányos földelés áramütést okozhat.
3. Szereljen be egy áram-védőkapcsolót. Az áram-védőkapcsoló beszerelésének elmulasztása áramütést okozhat.
4. A berendezés csak az elektromos és vízvezeték bekötések végén csatlakoztatható az áramforrásra.
5. Építsen be egy kondenzvíz elvezető csövet az utasításoknak megfelelően, amely biztosítja a megfelelő vízelvezetést, és a páralecsapódás elkerülése

érdekében szigetelje a csővezetékeket. A kondenzvíz elvezető cső helytelen bekötése vízszivárgást és anyagi károkat okozhat.

6. A képet és a hangot zavaró interferencia elkerülése érdekében a berendezés táp- és csatlakozóvezetékeit legalább 1 m távolságra kell vezetni a tévé- és rádiókészülékektől. A rádióberendezések esetében előfordulhat, hogy az adott hullámhosszon az 1 méteres távolság nem elegendő a zaj megszüntetésére.
7. Ne telepítse a légkondicionálót, ha a következő feltételek valamelyike áll fenn:
  - Maró gázok jelenléte a levegőben (pl. szulfidok vagy termásvíz-források közelében)
  - Nagy a feszültségingadozás (gyárakban)
  - Konyha, ahol olajos gőzök nagy koncentrációban vannak jelen
  - Erős elektromágneses terek jelenléte
  - Tűzveszélyes anyagok vagy gázok jelenlétePárolgó savak vagy lúgok jelenléte
  - Egyéb speciális feltételek
8. A berendezés nem használható a rendeltetéstől eltérő célokra. A minőségromlás megakadályozása érdekében az egység nem használható precíziós műszerek, élelmiszerek, növények, állatok vagy műtárgyak hűtésére.
9. Az áramütés és sérülések elkerülésének érdekében a tisztítás megkezdése előtt állítsa le a berendezést, állítsa a kapcsolót nyitott állásba, vagy kösse ki a tápvezetéket.
10. Ellenőrizze a berendezés földelését.
11. Az áramütés elkerülése érdekében győződjön meg arról, hogy a berendezés földelve van-e, a földelő vezeték nem lett-e vízvezetékekre, gázvezetékere, villámhárítóra vagy a telefon földelésére csatlakoztatva.
12. Az áramütés elkerülése érdekében ne nyúljon a légkondicionálóhoz nedves kézzel.
13. Ne érintse meg a hőcserélő lemezeit. A lemezek nagyon élesek, sérüléseket okozhatnak.
14. Ne helyezzen a berendezés alá olyan tárgyakat, amelyeket károsíthat a nedvesség. Ha a levegő páratartalma meghaladja a 80%-ot, a pára kicsapódhat, és ha a lefolyócső el van tömődve, vagy a szűrő szennyezett, kondenzvíz maradhat vissza.
15. Tartós használatot követően ellenőrizze, hogy a tartóelem és a berendezés csatlakozásai nem sérültek-e. Sérülés esetén az egység lezuhanhat, és sérüléseket okozhat.
16. Az oxigénhiány elkerülése érdekében szellőztesse ki alaposan a helyiséget, ha égővel működő berendezéseket használ a jelen berendezéssel együtt.
17. Helyezze el a lefolyócsövet úgy, hogy biztosított legyen a helyes vízelvezés.





- tés. Az elégtelen vízelvezetés hatására keletkező nedvesség károsíthatja az épületet, a bútorokat stb.
18. A villanszerelési dobozban lévő alkatrészeket megérinteni tilos. Ne vegye le az elülső fedelet. A doboz belsejében lévő alkatrészek veszélyesek, és a megérintésükkel károsíthatja a berendezést.
  19. Ne tegye ki a gyermekeket, növényeket vagy állatokat közvetlen légáramlatnak.  
A huzat káros lehet a gyerekekre, állatokra vagy növényekre.
  20. Ne engedje meg a gyerekeknek, hogy felmásszanak az egységre, és lehetőleg ne helyezzen semmit az egység tetejére. A leesés sérüléseket okozhat.
  21. A távirányító gombjainak megnyomásához ne használjon kemény és hegyes tárgyakat, mert megsérthetik a gombokat.
  22. A berendezés nem használható akkor, ha a helyiségben röviddel a használat előtt rovarirtó szereket porlasztottak, vagy a helyiségben meggyújtott füstölők, vegyszer gőzei vagy olajos maradványok vannak.
  23. Az alkatrészek cseréjekor csak és kizárólag eredeti pótalkatrészek használhatók.
  24. Ha a berendezést huzamosabb ideig nem használják, vagy senki nem tartózkodik a légkondicionált helyiségben, a balesetek elkerülése érdekében tanácsos a berendezést áramtalanítani.
  25. Ne használjon folyékony vagy korrozív tisztítószeret a berendezés tisztításához, ne permetezzen vizet vagy más folyadékot a berendezésre, mert ezek károsíthatják a műanyag alkatrészeket, vagy akár áramütést is okozhatnak.
  26. Ne hagyja hosszú ideig működni a berendezést, ha magas a páratartalom, és nyitva vannak az ajtók vagy ablakok.  
A pára lecsapódhat, és megnedvesítheti vagy károsíthatja a bútorokat.
  27. A berendezés tisztításához használjon nedves rongyot; súrolószereket vagy a felületet károsító anyagokat használni tilos. A szűrők tisztítását a vonatkozó fejezet ismerteti.
  28. A berendezés használata nem megengedett olyan helyiségekben, ahol a hőingadozás jelentős, mert kondenzvíz képződhet a belsejében.
  29. A berendezés csak megfelelően felszerelt szűrőkkel használható.
  30. Ne helyezzen nyílt lánggal működő berendezéseket a légáramlat útjába vagy a berendezés alá.
  31. Az illetéktelen személyek által végzett szétszerelési, javítási vagy átalakítási műveletek súlyos károkat okozhatnak, és érvénytelenítik a garanciát.
  32. Ha a berendezésen üzemzavar vagy hiba lépett fel, a tápvezeték megsérült, vagy a berendezés más módon sérült, tilos a használata. Kapcsolja ki a berendezést, kösse ki az áramellátást, és ellenőriztesse a berendezést egy szervizes szakemberrel.



## 0.5 - TÁJÉKOZTATÓ A TELEPÍTÉSHEZ

1. A helyes telepítés érdekében először olvassa el ezt a kézikönyvet.
2. A légkondicionáló telepítését szakképzett személyeknek kell elvégezniük.
3. A berendezés és a csővezetékek telepítésekor kövesse a lehető legpontosabban a kézikönyv utasításait.
4. Ha a berendezés az épület egy fém felületére lett telepítve, az elektromos berendezésekre vonatkozó szabványok előírásainak megfelelő elektromos szigetelést kell biztosítani.
5. A telepítés végén, még a bekapcsolás előtt ellenőrizze alaposan a berendezést.

## 0.6 - KOCKÁZATI ZÓNÁK

- A fan coil nem szabad gyúlékony gázokat, robbanásveszélyes gázokat tartalmazó vagy nagyon páráos térben (mosodák, üvegházak stb.) és olyan helyiségben telepíteni, ahol más, erős hőforrást termelő gépek találhatóak, illetve sós víz vagy kénes vízforrás található.
- NE használjon gázt, benzint vagy más gyúlékony folyadékot a fan coil közelében.
- Csak a mellékelt tartozékok használhatók (lásd az 1.2. fejezetet). A nem szabványos alkatrészek használata szivárgást, áramütést, tűzveszélyt, sérüléseket és dologi károkat okozhat.
- Ne telepítse a berendezést sós pára jelenlétében (pl. tengerparton). A nyitott szemétkerakó telepeken vagy szemétkerakókban lerakott háztartási gépekből olyan veszélyes anyagok szabadulhatnak fel, amelyek a talajvizbe szivárogva a táplálékláncba kerülhetnek, és ennek következtében károsíthatják az emberi egészséget.

## 0.7 - RENDELTETÉSSZERŰ HASZNÁLAT

- A fan coil kizárólag a levegő felmelegítésére, hűtésére, páramentesítésére vagy szűrésére használható (az Ön választása szerint) azzal az egyetlen céllal, hogy a helyiség hőmérsékletét kényelmessé tegye.
- A berendezést kizárólag lakossági vagy azzal egyenértékű használatra  ; tervezték; ipari vagy kereskedelmi használatra nem alkalmas.
- A berendezés nem rendeltetésszerű használatáért és az ezek következtében fellépő személyeknek vagy állatoknak okozott sérülésekért és dologi károkért a gyártó semmilyen felelősséget nem vállal.



- A berendezés nem alkalmas külső időzítővel vagy különálló távvezérlő rendszerrel történő működtetésre (csak a mellékelt távirányító használható).



**EZT A TERMÉKET CSAK A JELEN KÉZIKÖNYVBEN MEGADOTT ELŐÍRÁSOKNAK MEGFELELŐEN SZABAD HASZNÁLNI. A MEGHATÁROZOTTÓL ELTÉRŐ HASZNÁLAT SÚLYOS SÉRÜLÉST OKOZHAT.**

**A GYÁRTÓ NEM VÁLLAL FELELŐSSÉGET A JELEN KÉZIKÖNYVBEN FOGLALT SZABÁLYOK BE NEM TARTÁSÁBÓL EREDŐ SZEMÉLYI SÉRÜLÉSEKÉRT VAGY ANYAGI KÁROKÉRT.**

## 1 - A BERENDEZÉS BEMUTATÁSA

### 1.1 - A FŐBB ALKATRÉSZEK AZONOSÍTÁSA (1 ábra)

- |                       |   |
|-----------------------|---|
| 1. A berendezés teste | 6. Vízszintes légterelő                             |
| 2. Elülső fedél       | 7. Légszűrő   |
| 3. Sorkapocs          | 8. Szűrőtartó keret                                 |
| 4. Levegő bemenet     | 9. Kezelési és karbantartási kézikönyv (+ garancia) |
| 5. Levegő kimenet     |   |

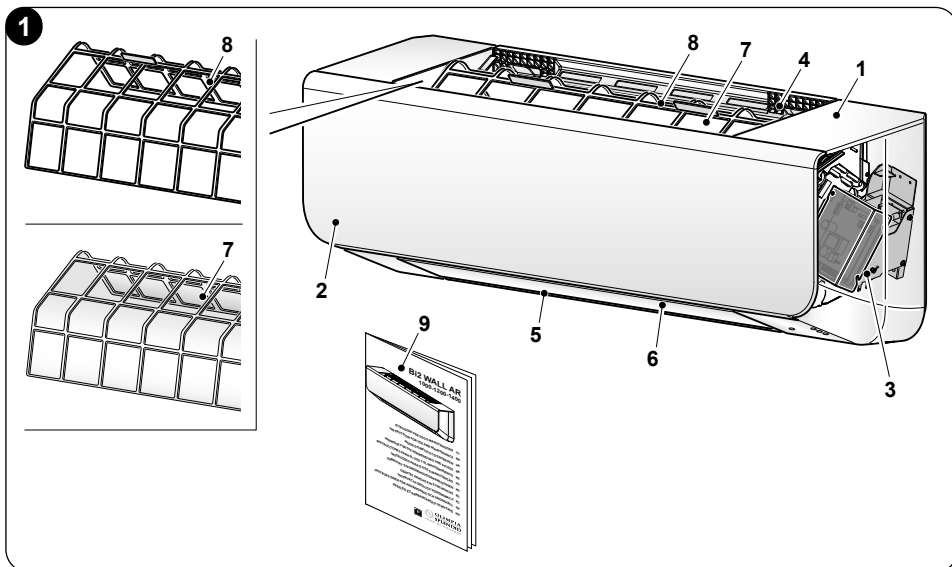

## 1.2 - MELLÉKELT TARTOZÉKOK (ábra.2)

Ellenőrizze, hogy a következő tartozékok hiánytalanul megvannak-e.  
Őrizze meg gondosan az esetleges pótkatrészeket.

- A. Lemez a fali rögzítéshez
- B. Furatsablon

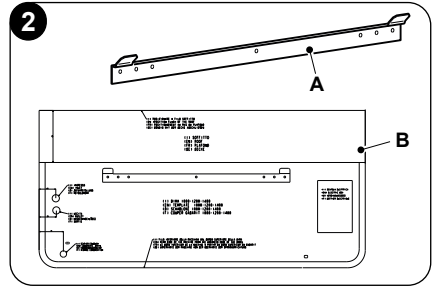

## 1.3 - ÁLTALÁNOS MÉRETEK (ábra.3)

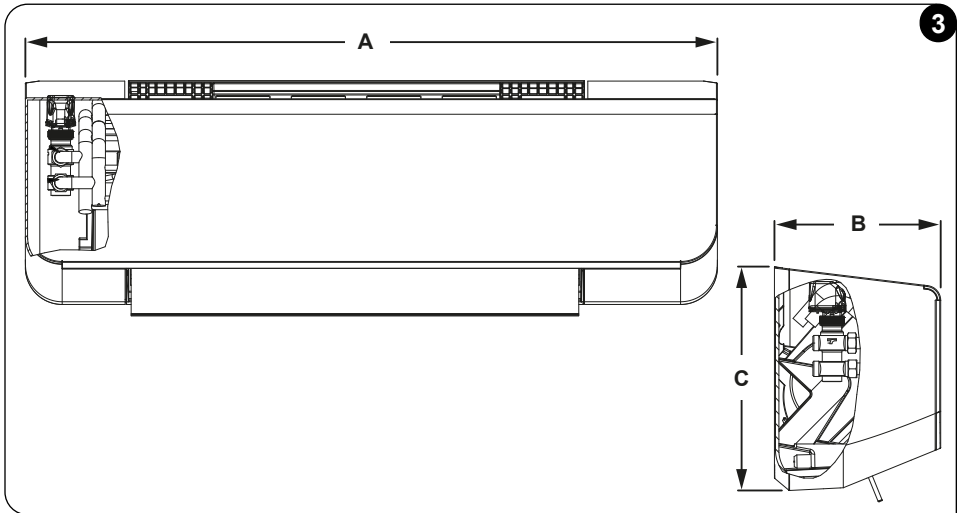

	A (mm)	B (mm)	C (mm)	Súly (kg)
<b>1000</b>	940	226	304	11
<b>1200</b>	940	226	304	12
<b>1400</b>	940	226	304	12

## 2 - TELEPÍTÉSI MŰVELETSOR

A berendezés helyes telepítéséhez végezze el a felsorolt műveleteket a megadott sorrendben:

- a. Válassza ki a beszerelés helyét.
- b. Készítse elő a vízvezető csöveket a mellékelt furatsablon segítségével.
- c. Helyezze fel a sablon segítségével a konzolt a falra, és rögzítse.
- d. Szerelje le az előlő burkolatot.

>>>>



- e. Akassza fel a berendezést a konzolra, és rögzítse a falhoz.
- f. Kösse be a vízvezeték és kondenzvíz elvezető csöveket.
- g. Kösse be az elektromos csatlakozókat, és végezze el a berendezés konfigurálását.
- h. Szerelje vissza az elülső burkolatot.
- i. Ellenőrizze a berendezés megfelelő működését.

## 3 - A BERENDEZÉS TELEPÍTÉSE

### 3.1 - AZ EGYSÉG ÁTVIZSGÁLÁSA ÉS MOZGATÁSA

Az átvételkor ellenőrizze a csomagolást, és haladéktalanul jelezze az esetleges hibákat a szállító panaszfelvétellel foglalkozó munkatársának. A berendezés mozgatásához vegye figyelembe a következőket:

- a. **Törékeny, mozgassa körültekintően.**
- b. **Jelölje ki előre az egység szállítási útvonalát.**
- c. **Lehetőség szerint tartsa az egységet az eredeti csomagolásában a szállításhoz.**

### 3.2 - A BERENDEZÉS TELEPÍTÉSE

#### 3.2.1 - A telepítés helye



***A telepítési balesetek elkerülése érdekében az egység telepítése előtt ellenőrizze a felhasználóval, hogy nem futnak-e kábelek, víz- vagy gázvezetékek stb. a falban vagy a padlóban.***

Akellmetlenségek elkerülése érdekében ne telepítse a berendezést a következő területeken:

- Olyan térben, ahol nagy koncentrációban van jelen gépolaj.
- Sós párárt tartalmazó környezetben, pl. a tengerparti területeken.
- Olyan térben, pl. fürdőkben, ahol nagy koncentrációban fordulnak elő kéntartalmú gázok.
- Olyan helyiségekben, ahol nagy frekvencián működő berendezések, vezeték nélküli egységek, hegesztő gépek vagy orvosi felszerelések vannak jelen.
- Olyan területeken, ahol tűzveszélyes gázok és veszélyes anyagok fordulnak elő.
- Olyan területeken, ahol speciális feltételek uralkodnak.
- A telepítés helye nem lehet erős elektromágneses sugárzásnak kitéve.
- A telepítéshez hőforrásoktól, gőzöktől és gyúlékony gázoktól távol eső területet kell választani.

***A telepítés megkezdése előtt ellenőrizze, hogy teljesünek-e a következők:***

- A bemeneti és kimeneti csatlakozások területének akadálymentesnek kell lennie.
- Ellenőrizze, hogy a függönyök vagy egyéb tárgyak nem fedik-e le a levegő beszívó szűrőket.
- A telepítésre kijelölt területnek képesnek kell lennie arra, hogy megtartsa a beltéri egység súlyát.
- A telepítési helynek kényelmes hozzáférést kell biztosítania a karbantartáshoz.



- Az egység telepítési helyén elegendő szabad térnek kell maradnia az egység körül, a 4. ábrán jelöltek szerint.

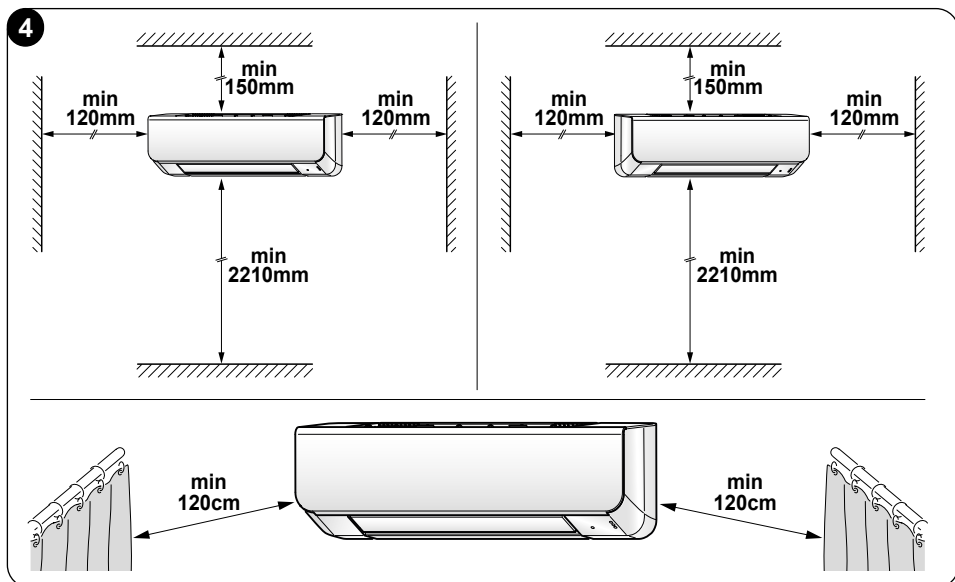

### 3.2.2. - A vízvezetékek és a kondenzvíz elvezető csövek elhelyezése

A furatsablon (B) használatával jelölje ki azt a pontot, ahol a kondenzvíz elvezető csövet (nem tartozék) és a vízvezetékeket elhelyezi.



**A megfelelő mennyiségű víz beöntésével ellenőrizze, hogy a kondenzvíz megfelelően lefolyik-e az előkészített lefolyóba.**

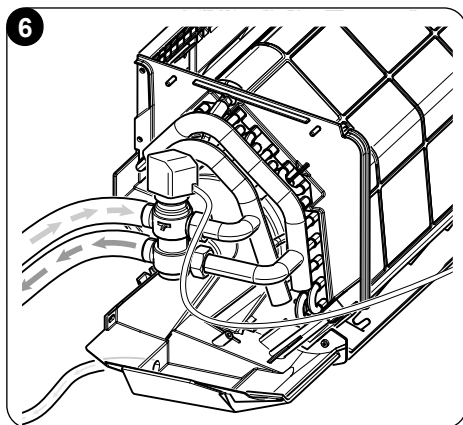
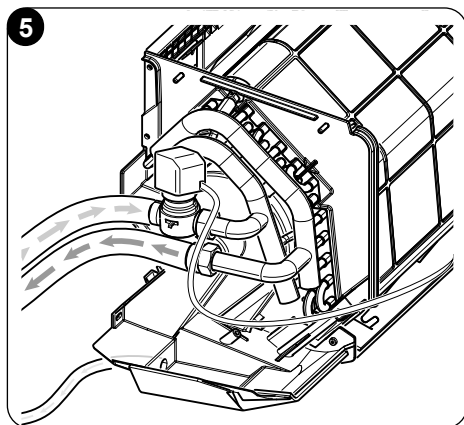

### 3.2.3 - A rögzítő lemez felszerelése



**A LEMEZ RÖGZÍTÉSE ELŐTT GYŐZŐDJÖN MEG ARRÓL, HOGY A FAL TEHERBÍRÁSA KÉPES MEGTARTANI A BERENDEZÉS SÚLYÁT.**

A következőképpen járjon el (ábra 7):

- Helyezze a mellékelt fúrósablont (B) a falra úgy, hogy biztosított legyen a mennyezettől, a padlótól és az oldalfalaktól a sablonon feltüntetett minimális távolság. Célszerű a sablont egy ragasztószalaggal (C) rögzíteni, hogy a megfelelő helyzetben maradjon.
- Jelölje meg a furatok helyét (tanácsos 9 pontot megjelölni).



**Két furat (F) lett előkészítve a berendezés falra történő rögzítéséhez.**

- Tégla- és betonfalak vagy hasonló anyagból készült falak esetén fúrjon ki 9 db 5 mm-es furatot.
- Helyezze be a dübeleket (D) a furatokba (használgjon a fal típusának megfelelő dübeleket).
- Rögzítse a lemezt (A) a falra a csavarok meghúzásával (E).

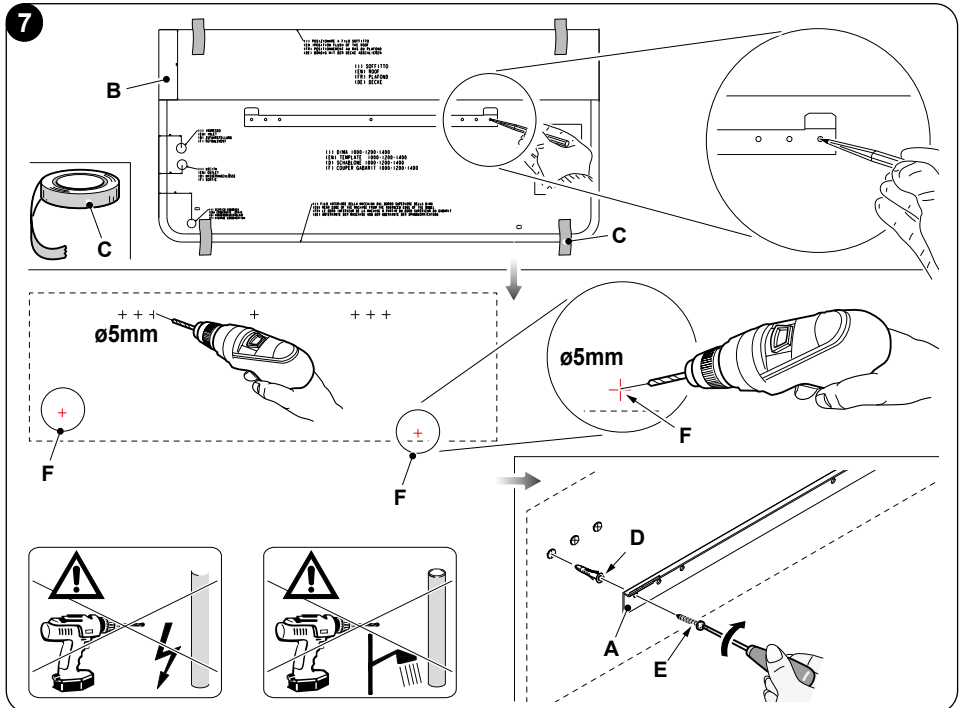

HU - 15



Bi2 WALL AR 1000/1200/1400

### 3.2.4. - A berendezés burkolatának leszerelése

Tegye a következőket (8-9. ábra):

- a. Hajtsa ki a 4 darab felső csavart (X).
- b. Hajtsa ki a 2 darab alsó csavart (Y).

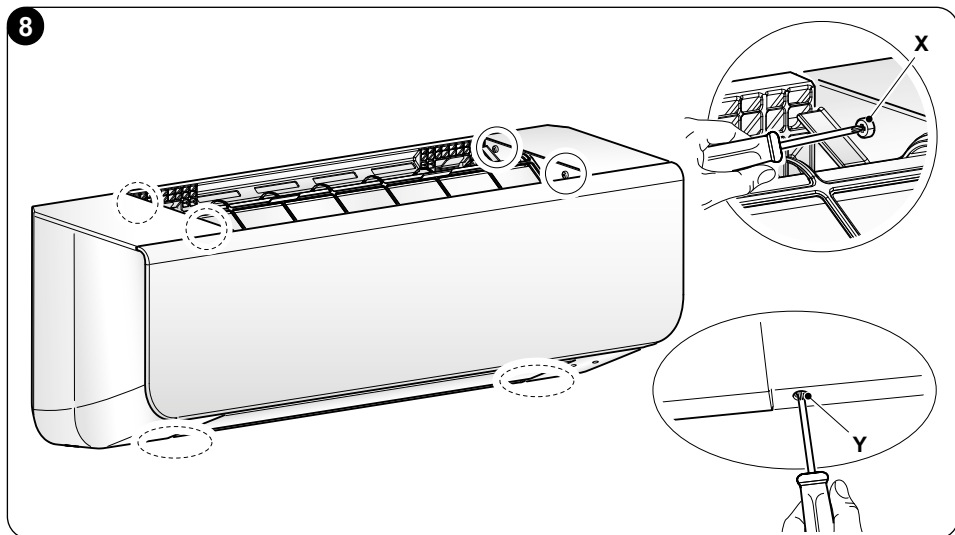

**AZ ELÜLSŐ BURKOLAT ELTÁVOLÍTÁSA ELŐTT KÖSSÉ KI A FÖLDELŐ VEZETÉKET.**

- c. Szerelje le a berendezés (1) elülső burkolatát (1a), ügyelve arra, hogy ne sérüljön meg.

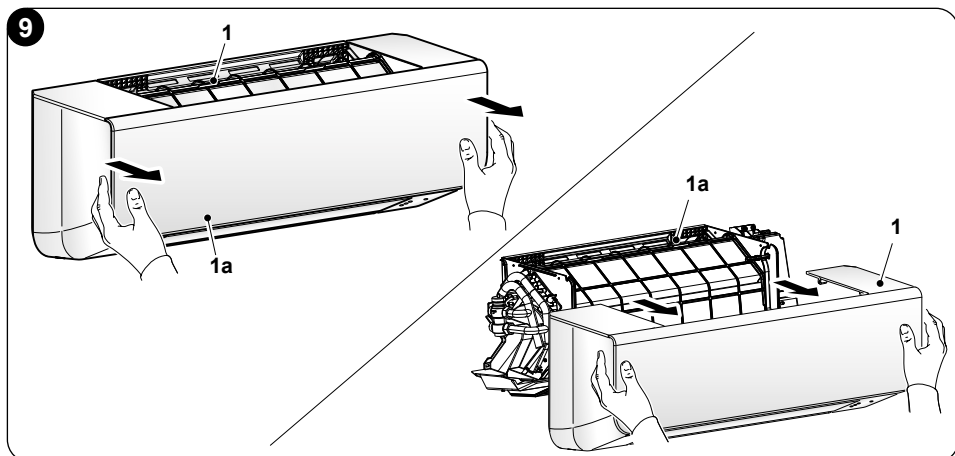



### 3.2.5. - A berendezés rögzítése

Tegye a következőket (10. ábra):

- a. Helyezze fel a konzolt (A) az egység (1) hátulján lévő telepítő konzolra (1a), majd mozgassa meg az egységet vízszintesen és függőlegesen, ellenőrizve, hogy stabilan van-e rögzítve.
- b. Tolja az egység alsó felét egészen a falig, majd függőleges és vízszintes mozgásokkal ellenőrizze, hogy a berendezés rögzítése stabil-e.



**Miután a berendezés megfelelően fel lett helyezve a konzolra, rögzítse a falhoz.**

- c. Rögzítse a berendezést a falhoz a csavarok (V) segítségével a korábban elkészített tiplis furatokba.

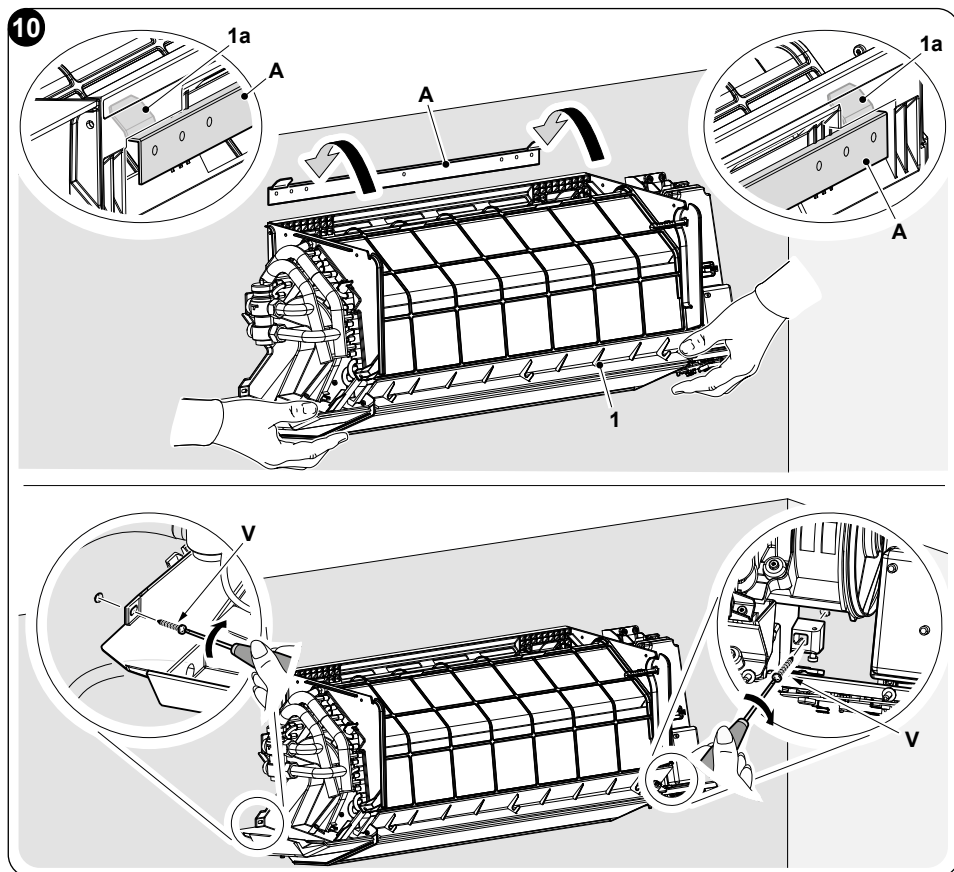

## 4. - A VÍZVEZETÉK BEKÖTÉSE

A csövek anyaga	Rézcső		
Modell	SLW 1000	SLW 1200	SLW 1400
Csatlakozó átmérők	1/2"	1/2"	1/2"
Minimum csőátmérők	20 mm	20 mm	20 mm
A kondenzvíz elvezető cső csatlakozó külső átmérője	18 mm	18 mm	18 mm



### A VÍZVEZETÉKET SZAKEMBEREKKEL KELL BEKÖTTETNI.

- Az egység csöveinek csatlakoztatásához használjon kettős csavarkulcsot.
- A vízvezeték bekötéséhez tanácsos rugalmas tömlőt használni.
- Szigetelje alaposan mindkét vízvezeték csatlakozó csövet (11-12. ábra).

- a. Szigetelje és csatlakoztassa a vízvezeték csöveket.
- b. Szigetelje és csatlakoztassa a kondenzvíz elvezetést.

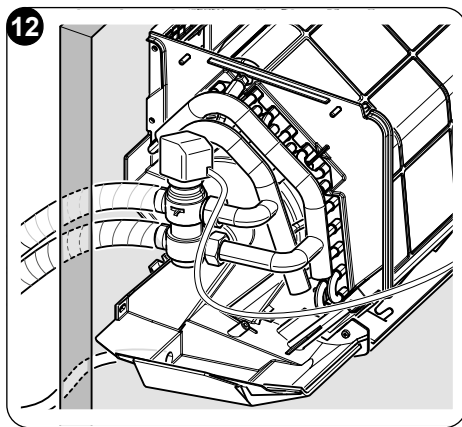
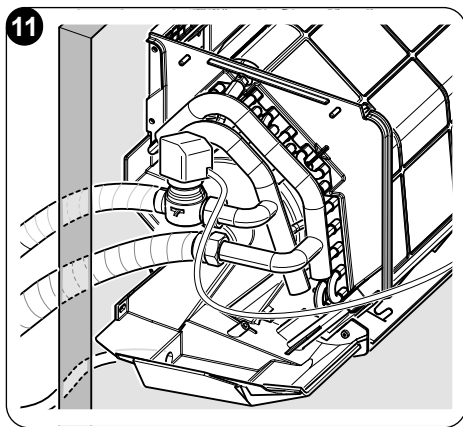

- c. Az első telepítéskor engedje ki az összes levegőt a rendszerből a légtelenítő szelep (S) segítségével (13. ábra).

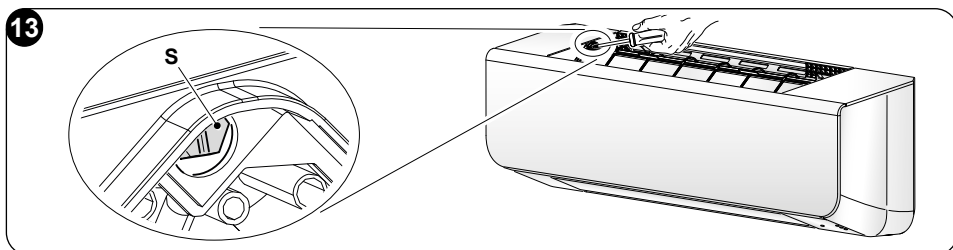





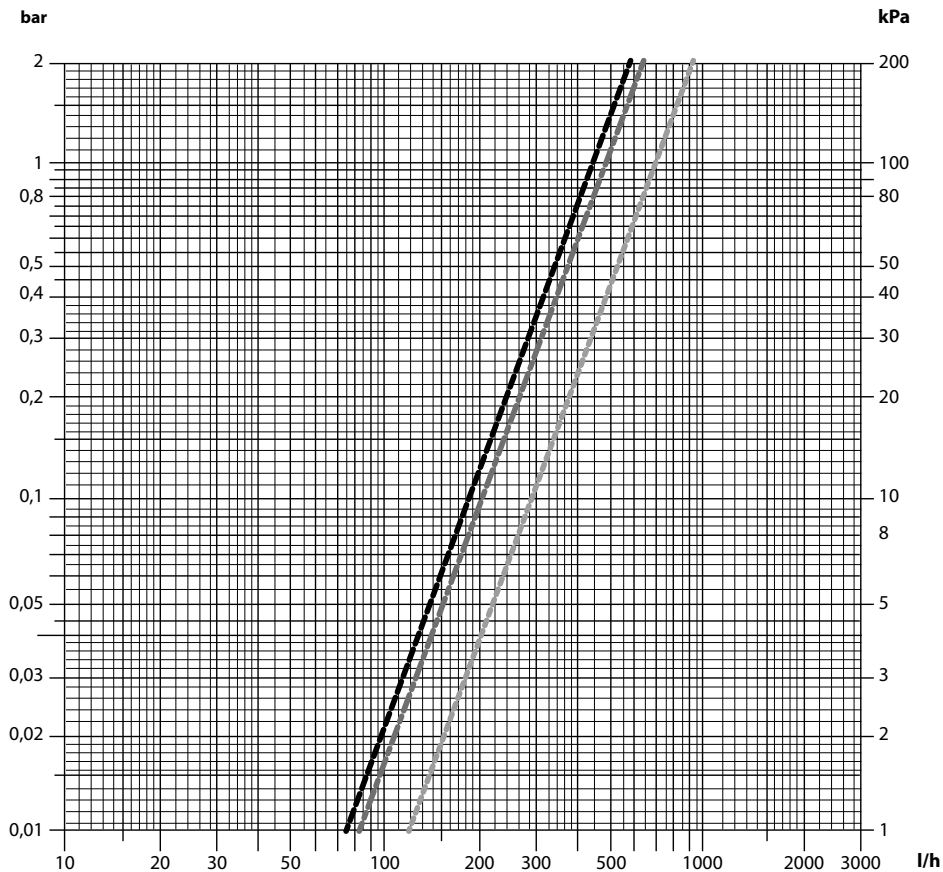

**A berendezés néhány órányi működését követően célszerű megismételni a légtelenítést, és rendszeresen ellenőrizni a rendszerben a nyomást.**

#### 4.1. - NYOMÁSVESZTESÉG GÖRBE

Nyomásveszteség a 2- vagy 3-járatú útváltó szelepekkel felszerelt egységben a szelep teljesen nyitott állásában. Nyomásveszteség a 3-járatú útváltó szeleppel felszerelt egységben a szelep bypass állásában.



-  1000
-  1200-1400
-  V3V bypass állásban



## 5. - ELEKTROMOS CSATLAKOZÁS



**Az elektromos csatlakozások bekötése előtt ellenőrizze, hogy az egység áramellátása ki van-e kötve, és az a hálózat, amelyre a berendezés csatlakoztatva lesz, megfelel-e a hatályos előírásoknak.**

A csatlakozódugó nélküli felszereléshez kövesse az alábbi utasításokat:

- Használjon egy legalább 0,5 mm<sup>2</sup>-es keresztmetszetű vezetékét, amelynek a hossza nem haladja meg a 20 métert.
- Használjon olyan földelő vezetékét, amely legalább 20 mm-rel hosszabb, mint a feszültség alatt lévő vezetők.
- Csatlakoztassa a földelő vezetékét a megfelelő csatlakozóba.
- Húzza meg a vezetékeket annak ellenőrzésére, hogy megfelelően lettek-e bekötve, majd rögzítse őket a megfelelő sorkapocsba.

A védőelemek megfelelő méretezéséhez lásd a berendezés adattáblán feltüntetett feszültség és áramfelvétel értékeit.



**A vezérlő a csavarok (3a) kihajtását és a sorkapocs (3) fedelének (3b) eltávolítását követően válik elérhetővé (14. ábra).**

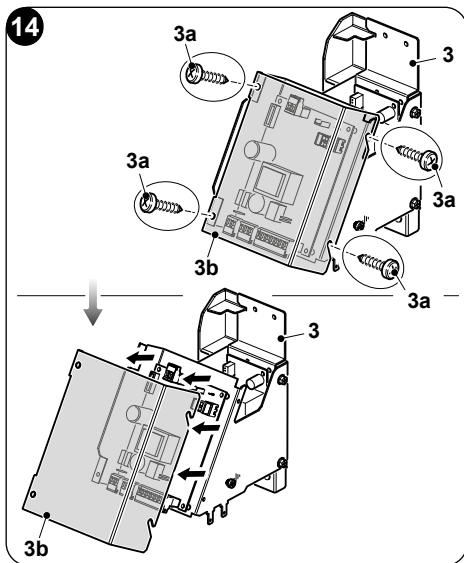

**A berendezést mindig a hatályos uniós és nemzeti szabványoknak megfelelően KELL bekötni, és egy 30 mA-es áram-védőkapcsolóval KELL védeni.**



**Az elektromos rendszer csatlakoztatása történhet állandó csatlakozással vagy csatlakozódugóval, de minden esetben fel KELL szerelni egy olyan a vonatkozó CEI (olasz elektrotechnikai testület) EN szabványoknak megfelelő kismegszakítót, amelynek nyitott állapotában az érintkezők közötti távolság legalább 3 mm (lehetőség szerint biztosítékkal ellátottat).**



**A földelő rendszer szakszerű bekötése a berendezés biztonságos működése érdekében elengedhetetlen.**

HU - 20



## Jelmagyarázat a kapcsolási rajzhoz „AZ EGYENÁRAMÚ MOTOROS FAN COIL VEZÉRELÉSE A TERMOSZTÁT 0-10 Vdc JELÉVEL (J1 - ZÁRT)” (X1. ábra)

- 0-10 V:** Termosztát 0-10 V  
(Csak megerősített szigetelésű csatlakozások használhatók)
- M1:** Egyenáramú motor
- M2:** Légterelő motor
- J1:** Zárt jumper az üzemmód kiválasztásához „0-10 V”
- S1:** Levegő beszívó rács biztonsági mikrokapcsolója

- (csak néhány modellen kell bekötni a meglévő átkötés eltávolításával)
- N - F:** Vezérlő tápellátás 230 V - 50 Hz
- Y1:** Mágnesszelep 230 V - 5 Hz, 1 A
- LED:** Üzem mód/állapot jelzés
- SW1:** Gépkonfiguráció választókapcsoló
- C:** Hideg/meleg hőfejlesztő engedélyező érintkező

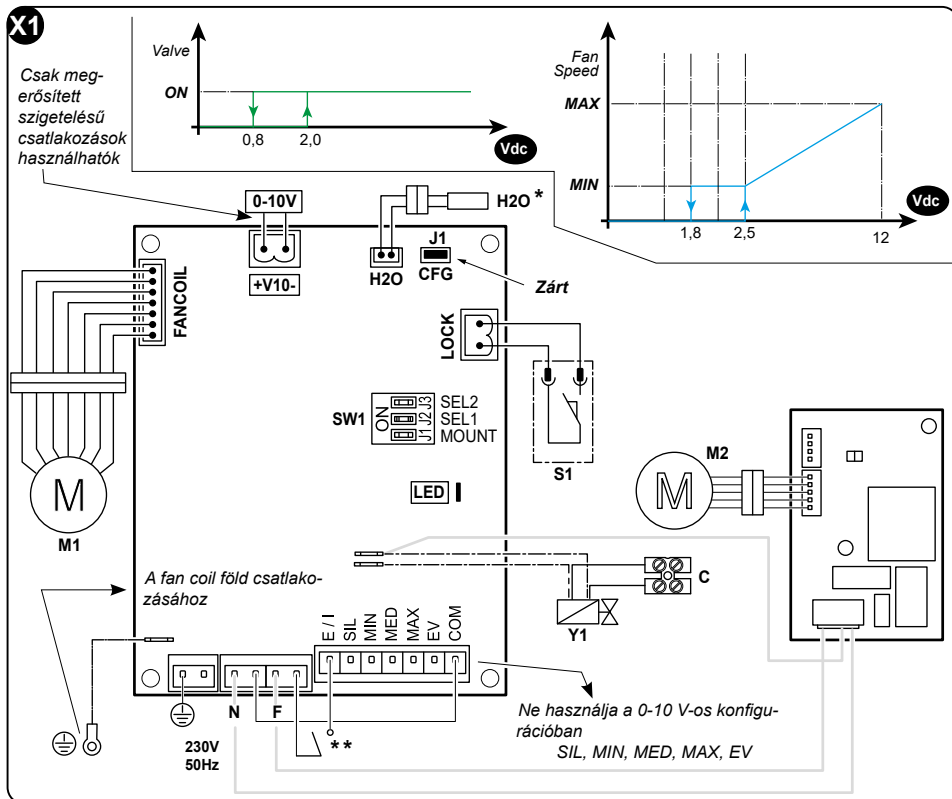

\* A vízhőmérséklet érzékelő opcionális: ha csatlakoztatva van, a vezérlő csak akkor engedélyezi a ventilátor működését, ha a víz hőmérséklete megfelel a beállított üzemmódnak (tél módban melegebb, mint 30 °C, nyár módban, pedig hidegebb, mint 20 °C). Ha az érzékelő nincs csatlakoztatva, a berendezés nem engedélyezi a vízhőmérséklet ellenőrzését.

\*\* Ha a vízhőmérséklet érzékelő használva van, akkor az E/I érintkezővel ki LEGYEN választva a Tél/Nyár üzemmód.

Nyitott = Tél

Zárt = Nyár

## Jelmagyarázat a kapcsolási rajzhoz „AZ EGYENÁRAMÚ MOTOROS FAN COIL VEZÉRLÉSE A 4 SEBESSÉGES TERMOSZTÁT JELEVEL (J1 - NYITOTT)“ (X2. ábra)

**H<sub>2</sub>O:** 2 vízhőmérséklet érzékelő (opcionális)\*

**M1:** Egyenáramú motor

**M2:** Légtelítő motor

**S1:** Levegő beszívó rács biztonsági mikrokapcsolója (csak néhány modellen kell bekötni a meglévő átkötés eltávolításával)

**F - N:** Vezérlő tápellátás 230 V - 50 Hz

**Y1:** Mágnesszelep 230 V - 5 Hz, 1 A

**CFG:** A jumper nyitott az „érintkezők” mód kiválasztásához

**COM:** Közös

**EV:** A mágnesszelep vezérlése / Ventilátor engedélyezés \*\*

**MAX:** Maximális sebesség

**MED:** Közepes sebesség

**MIN:** Minimális sebesség

**SIL:** Szuper minimális sebesség

**E / I:** Nyár / Tél mód kiválasztás (Nyitva: Tél)

**LED:** Üzem mód/állapot jelzés

**SW1:** Gépkonfiguráció választókapcsoló

**C:** Hideg/meleg hőfejlesztő engedélyező érintkező

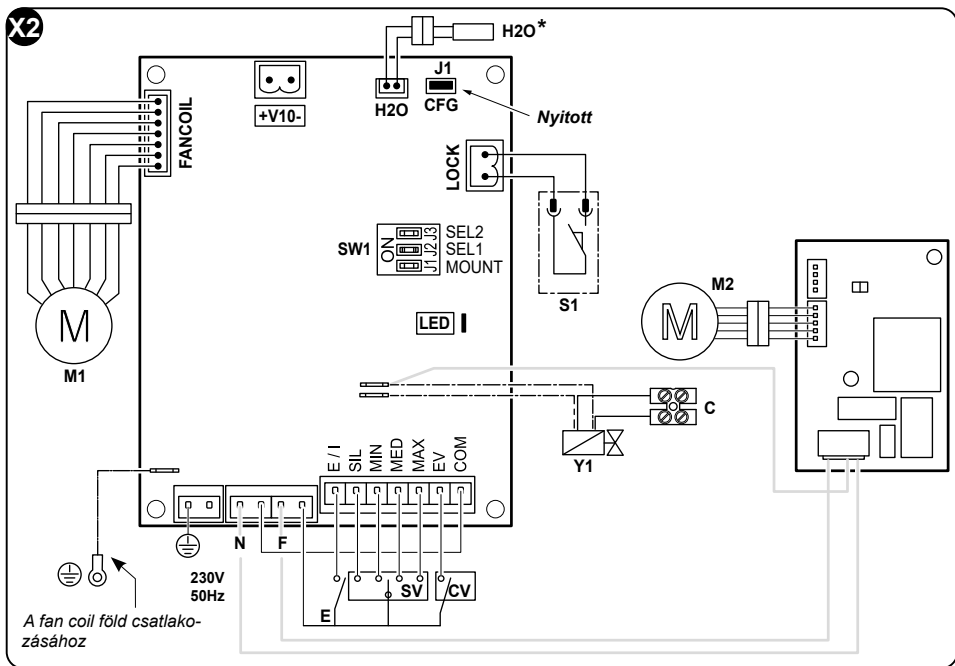

\* A vízhőmérséklet érzékelő opcionális: ha csatlakoztatva van, a vezérlő csak akkor engedélyezi a ventilátor működését, ha a víz hőmérséklete megfelel a beállított üzemmódnak (tél módban melegebb, mint 30 °C, nyár módban, pedig hidegebb, mint 20° C). Ha az érzékelő nincs csatlakoztatva, a berendezés nem engedélyezi a vízhőmérséklet ellenőrzését.

\*\* Ha a vízhőmérséklet érzékelő használva van, akkor az E/I érintkezővel ki LEGYEN választva a Tél/Nyár üzemmód. Nyitott = Tél Zárt = Nyár

\*\*\* A ventilátor működése csak akkor van engedélyezve, ha a mágnesszelep (EV) bemenet zárva van. Kövesse a mágnesszelep (EV) bemenet kapcsolási rajzát, akkor is, ha nincs szükség a szelep kezelésére. Ha a mágnesszelep (EV) bemenet zárva van, csak az Y1 kimenet kerül gerjesztett állapotba. Ha nincs E/I érintkező, kösse ki a vízhőmérséklet érzékelőt.

HU - 22



A LED állapota	Üzemmód
<b>Ki</b>	A vezérlő készenléti állapotban (a CV érintkező nyitott)
<b>Be</b>	A vezérlő működik ( a CV érintkező zárt)
<b>1 villanás</b>	H2O hőmérséklete > 20°C nyár módban vagy H2O hőmérséklete < 30°C tél módban
<b>2 villanás</b>	A motor elakadt/nincs csatlakoztatva vagy a biztonsági rács nyitva van
<b>3 villanás</b>	A vízhőmérséklet érzékelő nyitott vagy zárlatos
<b>4 villanás</b>	 <b>EZ CSAK JELZÉS, NEM HIBA</b> A rendszer minden bekapcsoláskor ellenőrzi a vezérlő szoftverének verziószámát
<b>5 villanás</b>	A motortól jövő visszajelzés 1400 fordulat/percnél nagyobb fordulatszámot jelez
<b>6 villanás</b>	A motortól jövő visszajelzés 100 fordulat/percnél kisebb fordulatszámot jelez (a ventilátor működése le van tiltva)

## 5.1 - MELEG/HIDEG HŐFEJLESZTŐ BEKAPCSOLÁS ENGEDÉLYEZŐ ÉRINTKEZŐ

A termoelektromos fej fekete és szürke vezetékain lévő csavaros csatlakozó (C) tulajdonképpen egy feszültségmentes érintkező (zárt = a szelep nyitva, max. 230 V, max. 1 A), amellyel engedélyezhető a hőfejlesztő berendezés (meleg/hideg) bekapcsolása.

## 5.2 - KONFIGURÁLÁS



**A választókapcsolók beállítása előtt kapcsolja ki a vezérlő.**

### J1 - MOUNT

ON: Telepítés oldalfali egységként.

OFF: Nincs használatban.

### J2 - SEL1 és J3 - SEL2

SEL1	SEL2	
OFF	OFF	Nincs használatban.
OFF	ON	Nincs használatban.
ON	OFF	Légterelő egység
ON	ON	Nincs használatban.

Csak a vezérlő első bekapcsolásakor kb. 3 másodperc hosszan a szelep reléje többször átkapcsol, ezzel ellenőrizve a beállított konfigurációt.

A művelet végén szerelje vissza a korábban eltávolított alkatrészeket, ügyelve arra, hogy visszakösse a földelő vezetéket is. Rögzítse az elülső burkolatot a 6 csavarral, majd helyezze a gépet feszültség alá.





**Ha a berendezés távirányításra van konfigurálva, a fan-coilra felszerelt levegőhőmérséklet-érzékelőt a rendszer nem veszi figyelembe.**

## 6 - MŰKÖDÉSI FELTÉTELEK

A hatékony és biztonságos működés érdekében a berendezés a következő hőmérsékleten használható.

Mód	Bemeneti vízhőmérséklet
Hűtés	3°C- 20°C
Fűtés mód	30°C- 70°C



- **Ha a berendezést nem az előírt üzemi hőmérsékleti tartományban használja, üzemzavarok léphetnek fel.**
- **Ha a helyiség páratartalma magas, normális, hogy a berendezés felületére kicsapódik a pára: ilyen esetekben csukja be az ajtókat és az ablakokat.**
- **A vízkör üzemi nyomása: Max: 10 bar - Min: 1,5 bar**

## 7 - ÜZEMMÓD BEÁLLÍTÁS

A berendezés üzemmódjai a távvezérlőn vagy az alkalmazáson keresztül állíthatók be és kezelhetők.

További felvilágosításért olvassa el a vonatkozó használati útmutatókat.

## 8 - TISZTÍTÁS ÉS KARBANTARTÁS



**A karbantartási vagy tisztítási műveletek megkezdése előtt mindig ellenőrizze, hogy kikötötte-e a berendezés áramellátását.**



**A légszűrő eltávolításakor ne érintse meg a berendezés fém részeit. Az éles szélek sérüléseket okozhatnak.**



**A légkondicionáló berendezés belsejének tisztításához vizet használni tilos. A víz tönkretelheti a szigetelést, ami áramütés veszélyét okozhatja.**





## 8.1 - TISZTÍTÁS

### 8.1.1. - A berendezés tisztítása

- Használjon száraz ruhát a berendezés tisztításához.
- Ha a berendezés nagyon szennyezett, használjon a tisztításhoz hideg vízzel megnedvesített ruhát.



**Ne használjon vegyileg kezelt vagy antisztatikus kendőt a berendezés tisztításához. Ne használjon benzint, higítót, polírozó pasztát vagy hasonló oldószereket. Ezek a termékek a műanyag felület repedését vagy deformálódását okozhatják.**

### 8.1.2 -A levegőszűrő tisztítása

A hatékony belső levegőszűrés és a berendezés megfelelő működése érdekében elengedhetetlen a légszűrők (7) rendszeres, kéthetenkénti tisztítása (gyakori használat esetén). A következőképpen járjon el:

- Húzza ki az egység felső részén a szűrő egységet (7), a szűrőtartó keretre (8) elhelyezett fűlek (7a) segítségével (15. ábra).

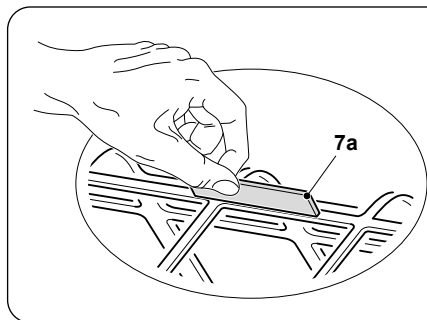
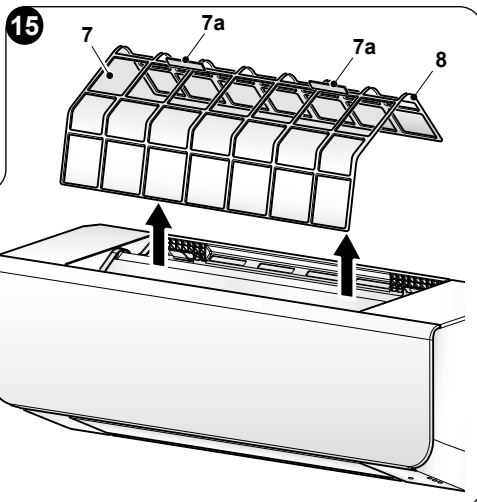

- Mossa el a szűrőket (7) folyóvízzel. A vízsugarat irányítsa a por lerakódási irányával ellentétesen, vagy használjon a tisztításhoz porszívót (16. ábra).
- Különösen makacs pl. zsíros szennyeződések vagy más lerakódások esetén a mosás előtt áztassa be a szűrőket semleges mosószeres vízbe.

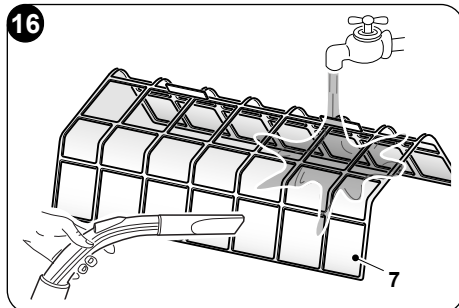

- d. Mielőtt a szűrőket visszatenné, rázza ki belőlük a mosásból visszamaradó vizet.



### ***Ha a szűrők (7) sérültek, ki kell őket cserélni.***

- e. Ellenőrizze, hogy a szűrők (7) teljesen megszáradtak-e.  
f. Tegye vissza a szűrőket (7) a helyükre.  
g. Egy porszívóval távolítsa el a rácsról az esetleges szennyeződések.



### ***A berendezés csak megfelelően felszerelt szűrőkkel (7) használható.***

## **8.2 - KARBANTARTÁS**

Ha nem tervezi hosszabb ideig használni a berendezést, tegye a következőket:

- a. Kapcsolja be a csak ventilátor módot egy rövid időre a berendezés belsejének kiszáradásához.  
b. Állítsa le a berendezést, és kösse ki az áramellátást.  
c. Tisztítsa meg a légszűrőket.  
d. Zárja el a vízcsapokat.  
e. Ha fennáll a fagykárak veszélye, ellenőrizze, hogy a rendszerben van-e fagyálló, vagy ürtse ki a rendszert.



### ***A fagyvédelmi funkció nem aktív.***

Ellenőrzések a légkondicionáló következő használata előtt:

- a. Egy hosszabb üzemén kívüli időszakot követően tisztítsa meg a szűrőket.  
b. Ellenőrizze, hogy a levegő bemeneti és kimeneti nyílások nincsenek-e eltömődve (főleg akkor, ha a légkondicionálót hosszú ideig nem használta).

## **9 - HIBAELEHÁRÍTÁS**

**Ha a következő hibák valamelyike előfordul, kapcsolja ki a berendezést, kösse ki az áramellátást, és forduljon a kereskedőhöz.**

- a. Egy biztonsági berendezés (pl. biztosíték vagy megszakító) gyakran kiold.  
b. A berendezésből víz szivárog.  
c. Egyéb üzemzavar.

### **9.1. - A VENTILÁTOR MŰKÖDÉSE LE VAN TILTVA**

- a. Ha a vezérlő helytelen sebesség visszajelzést kap a ventilátor motorjától (a motor nincs csatlakoztatva, elakadt, meghibásodott stb.), 5 másodperc elteltével a zöld LED 6-szor kigyullad, és a motor sebesség jel a minimális sebességre lesz beállítva.



- b. 20 másodpercnyi működést követően a ventilátor 10 másodperc hosszan ismét megpróbálja a motortól érkező visszajelzést ellenőrizni.
- c. Ha a hiba egymás után 5-ször bekapcsol, a motor leáll, és a zöld LED 2 villanással villog.  
A rendszer visszaállításához kapcsolja ki, majd kapcsolja vissza a vezérlőt.

## 9.2 - NEM ÜZEMHIBÁRA UTALÓ JELZÉSEK

### Fehér kód távozik a berendezésből

Ha a hűtés funkciót egy olyan helyiségben kapcsolja be, ahol a páratartalom magas, és a berendezés belseje erősen szennyezett, a hőmérséklet eloszlása nem lesz egyenletes. Ebben az esetben ki kell tisztítani a berendezés belsejét.

A berendezés tisztításával kapcsolatos további tájékoztatásért forduljon a kereskedőhöz. A műveletet szakembernek kell elvégeznie.

### A működés zajos

- a. A berendezés hűtés módban vagy a kikapcsoláskor folyamatos, halk surrogó hangot hallat. Ezt a zajt a kondenzvíz elvezető szivattyú működése okozza (opcionális tartozék).
- b. A berendezés a fűtés módú működést követő leállításkor csikorgó hangot ad ki. Ezt a zajt a műanyag alkatrészek hőmérséklet-változás hatására fellépő tágulása és zsugorodása okozza.

### Por távozik a berendezésből

- a. Akkor fordul elő, amikor a berendezést egy hosszabb üzemén kívüli időszak után újra bekapcsolja, és a berendezés belsejében lerakódott por mennyiségétől függ

### A berendezés kellemetlen szagot bocsát ki

- a. A berendezés beszívhatja a helyiségek, bútorok szagát, a cigarettaszagot stb., és ezt visszafújhatja a környezetbe.

## 9.3 - ÜZEMZAVAROK ÉS LEHETSÉGES MEGOLDÁSOK

Mielőtt az ügyfélszolgálathoz fordulna segítségért vagy javításért, tanulmányozza a következő pontokat.

ÜZEMZAVAR	OK	MIT KELL TENNI?
A készülék nem indul el	Áramszünet	Várja meg, hogy visszakapcsolják az áramot
	A kapcsoló ki van kapcsolva	Kapcsolja be az egységet
	Lehet, hogy a kapcsoló biztosítéka kiégett	Cserélje ki a biztosítékot
	A távirányítóban lévő elemek lemerültek, vagy a távirányító meghibásodott	Cserélje ki az elemeket, vagy vizsgálja meg a távirányítót

>>>>>



ÜZEMZAVAR	OK	MIT KELL TENNI?
A levegő kering, csak nincs elég hideg	A hőmérséklet-beállítás nem megfelelő	Állítson be megfelelő hőmérsékletet.
A hűtés nem elég hatékony	Szennyeződés gyűlt fel a berendezés hőcserélőjén	Tisztítsa meg a hőcserélőt
	A levegőszűrő piszkos	Tisztítsa meg a szűrőt
	A berendezés bemeneti nyílása eltömődött	Távolítsa el a szennyeződések a levegő útjának megnyitásához
	Az ajtók vagy ablakok nyitva vannak	Csukja be az ajtókat vagy az ablakokat
	A berendezés közvetlen napfénynek van kitéve	Védje a napfénytől függönyök segítségével
	Túl sok hőforrás	Csökkentse a hőforrások számát
	A külső hőmérséklet túl magas	A berendezés hűtési teljesítménye csökken (ez teljesen normális)
A fűtés nem elég hatékony	A külső hőmérséklet 7 °C alá süllyedt	Használjon fűtőberendezést
	Az ajtók vagy ablakok résnyire nyitva vannak	Csukja be az ajtókat vagy az ablakokat
A ventilátor sebessége nem módosítható	Ellenőrizze a kijelzőn, hogy a berendezés AUTO (automatikus) MÓDBAN van-e	Ha az automatikus mód van beállítva, a légkondicionáló automatikusan szabályozza a ventilátor sebességét
	Meleg levegő elleni védelem hűtés módban	Hűtés módban csökkentse a bemeneti hőmérsékletet, fűtés módban növelje a bemeneti hőmérsékletet
	Hideg levegő elleni védelem hűtés módban	
A TEMP jel nem kapcsol be	Ellenőrizze a kijelzőn, hogy a berendezés FAN (ventilátor) MÓDBAN van-e	Ventilátor módban a hőmérséklet nem állítható be.

### **Ne próbálja meg saját maga megjavítani a berendezést.**

***Ha a probléma nem oldódik meg, forduljon a kereskedőhöz vagy a legközelebbi szervizszolgálatához. Adjon részletes információkat a berendezés hibájáról és modelljéről.***



OLIMPIA SPLENDID spa  
via Industriale 1/3  
25060 Cellatica (BS)  
[www.olimpiasplesid.it](http://www.olimpiasplesid.it)  
[info@olimpiasplesid.it](mailto:info@olimpiasplesid.it)

I dati tecnici e le caratteristiche estetiche dei prodotti possono subire cambiamenti. Olimpia Splendid si riserva di modificarli in ogni momento senza preavviso.