

# SITALI SF 150

SITALI SF 150 Cod. 99431

Kontrollierte **Mechanische Ventilation** dezentralisiert auf einzelnen Fluss wechselnd mit Wärmerückgewinnung



## EIGENSCHAFTEN

Temperatursonde die die Inversionszeit der Luftflüsse reguliert um das interne Komfortniveau zu halten

Energieklasse: **A**

Motor EC Brushless

Integrierter Feuchtigkeitssensor

Einfache Wartung, magnetische indoor Auslösung

Infrarot Fernbedienung mit LCD

Doppelter Filter im internen/externen Bereich des Austauschers

Vielfarbiger LED Anzeiger

5 Geschwindigkeiten des Ventilators verfügbar

Magnetische Wandhalterung für die Fernbedienung



## FUNKTION SILENT

Die leiseste: nur **10 dB (A)**

Für die ständige Funktion 24/24h optimiert.



## INTELLIGENTE FUNKTION

Dank der Sonde zur Temperaturerfassung, regelt sich die Umschaltung der Flüsse selbst um den bestmöglichen internen Komfort zu bieten.



## MAGNETISCHE FUNKTION

Schnelles Ausklinken durch Magnete für eine einfache Wartung ohne Fachpersonal.

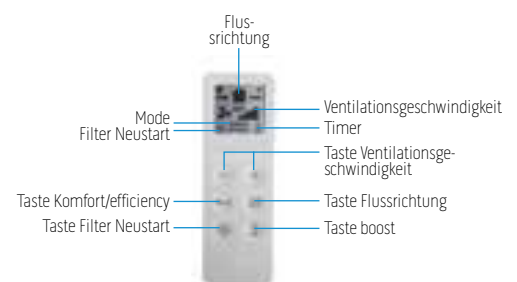
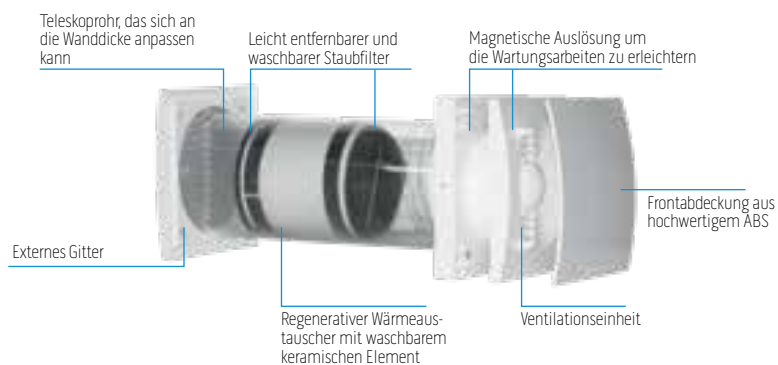

## ZWEI MODALITÄTEN

**Comfort:** besserer akustischer Komfort für den nächtlichen Gebrauch

**Efficiency:** beste Effizienz bei maximaler Leistung

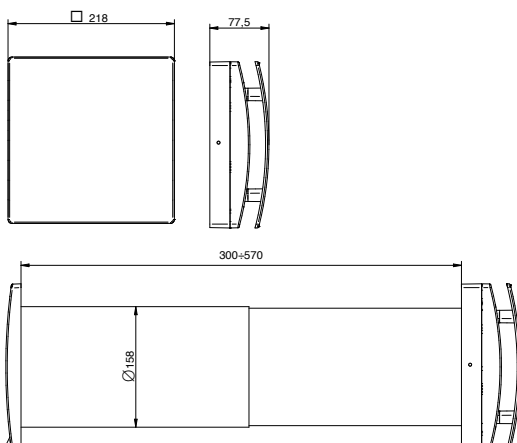

TECHNISCHE DATEN	SF 150
Produktcode	99431
Öffnungsdurchmesser mm	150
Energieklasse	A
Luftdurchflussmenge m <sup>3</sup> /h	60/50/40/30/20
Schalldruck db(A)*	29/24/20/14/10
Aufnahme W	6/4,5/3,5/2,5/2
Wärmeausbeute max	82%
Raumtemperatur °C max	-20°C +50°C
Gewicht Kg	5,5
Schutzniveau IP	IPX4

- 220-240 V ~ 50-60Hz Gas-Luftleistungen gemessen gemäß ISO 5801 bei 230V 50Hz, Luftdichte 1,2 Kg/m<sup>3</sup> - Daten im von TÜV Rheinland akkreditierten Labor gemessen  
\* Schalldruckniveau bei 3m auf freiem Feld