



CALDORAD DIGITAL

ISTRUZIONI PER INSTALLAZIONE, USO E MANUTENZIONE **IT**

IL PRESENTE PRODOTTO E' ADATTO SOLO A AMBIENTI
CORRETTAMENTE ISOLATI O AD UN USO OCCASIONALE

INSTRUCTIONS FOR INSTALLATION, USE AND MAINTENANCE **EN**

*THIS PRODUCT IS ONLY SUITABLE FOR WELL INSULATED
SPACES OR OCCASIONAL USE*

INSTRUCTIONS POUR L'INSTALLATION, L'EMPLOI ET L'ENTRETIEN **FR**

CE PRODUIT NE PEUT ÊTRE UTILISÉ QUE DANS DES LOCAUX
BIEN ISOLÉS OU DE MANIÈRE OCCASIONNELLE

INSTALLATIONS, BEDIENUNGS AND WARTUNGSANWEISUNGEN **DE**

*DIESES PRODUKT IST NUR FÜR GUT ISOLIER TE RÄUME ODER FÜR DEN
GELEGENTLICHEN GEBRAUCH GEEIGNET*

INSTRUCCIONES PARA LA INSTALACIÓN, USO Y MANTENIMIENTO **ES**

ESTE PRODUCTO ESTÁ INDICADO ÚNICAMENTE EN LUGARES
ABRIGADOS O PARA UNA UTILIZACIÓN PUNTUAL

INSTRUKCJA INSTALACJI, UŻYTKOWANIA I KONSERWACJI **PL**

*PRODUKT JEST PRZEZNACZONY WYŁĄCZNIE DO DOBRZE
IZOLOWANYCH POMIESZCZEŃ LUB DO SPORADYCZNEGO UŻYTKU*

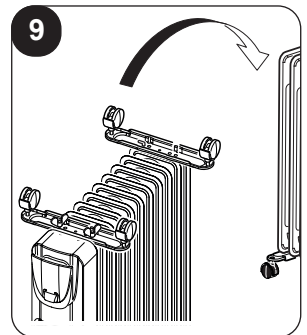
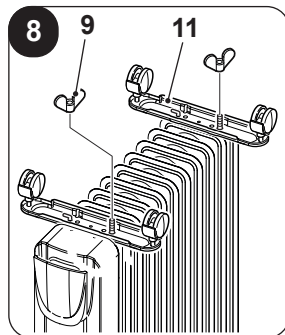
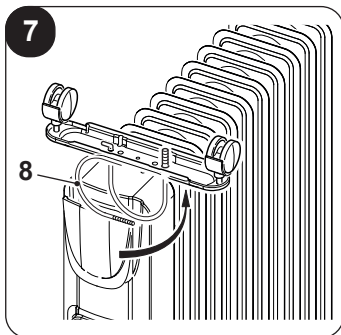
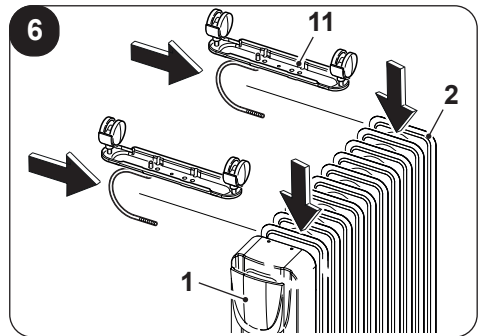
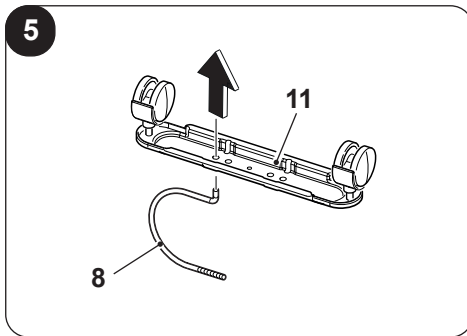
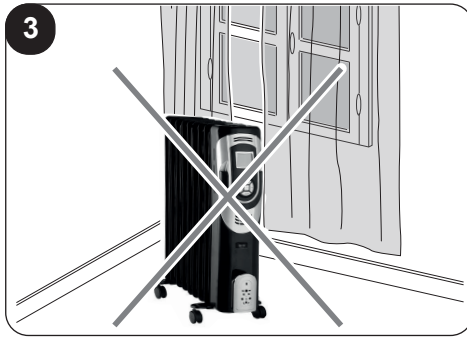
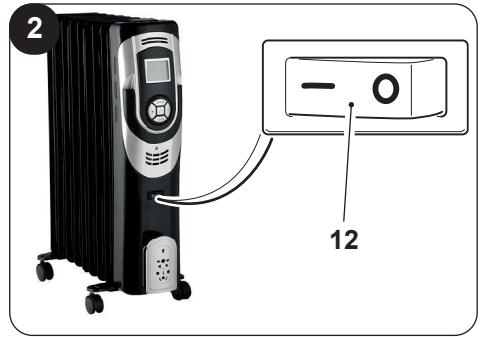
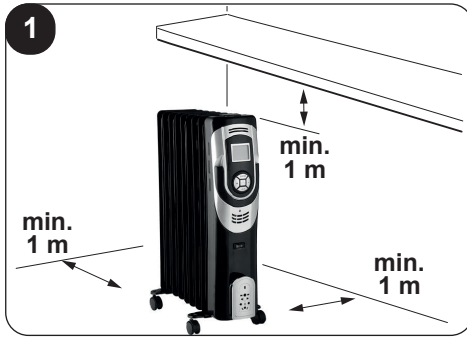

ILLUSTRAZIONI

Le illustrazioni sono raggruppate
nella seconda pagina del manuale



INDICE GENERALE

0 - AVVERTENZE	2
0.1 - INFORMAZIONI GENERALI	2
0.2 - SIMBOLOGIA.....	2
0.3 - PITTOGRAMMI REDAZIONALI	2
0.4 - AVVERTENZE GENERALI	4
0.5 - USO PREVISTO	10
0.6 - USO NON PREVISTO E POTENZIALMENTE PERICOLOSO.....	11
1 - DESCRIZIONE APPARECCHIO E COMANDI	11
2 - INSTALLAZIONE	11
3 - UTILIZZO	13
4 - FUNZIONAMENTO	13
4.1 - IMPOSTAZIONE TEMPERATURA.....	13
4.2 - MODALITÀ “SPEGNIMENTO AUTOMATICO”.....	13
4.3 - MODALITÀ “ACCENSIONE AUTOMATICA”.....	14
4.4 - IMPOSTAZIONE UNITÀ DI MISURA TEMPERATURA.....	14
5 - PROTEZIONE SURRISCALDAMENTO	15
6 - MANUTENZIONE E PULIZIA	15
7 - CONSERVAZIONE DELL’APPARECCHIO	16
8 - DATI TECNICI	16



SMALTIMENTO

Il simbolo sul prodotto o sulla confezione indica che il prodotto non deve essere considerato come un normale rifiuto domestico, ma deve essere portato nel punto di raccolta appropriato per il riciclaggio di apparecchiature elettriche ed elettroniche. Provvedendo a smaltire questo prodotto in modo appropriato, si contribuisce a evitare potenziali conseguenze negative per l'ambiente e per la salute, che potrebbero derivare da uno smaltimento inadeguato del prodotto.

Per informazioni più dettagliate sul riciclaggio di questo prodotto, contattare l'ufficio comunale, il servizio locale di smaltimento rifiuti o il negozio in qui è stato acquistato il prodotto.

Questa disposizione è valida solamente negli stati membri dell'UE.

0 - AVVERTENZE

0.1 - INFORMAZIONI GENERALI

Desideriamo innanzitutto ringraziarVi per aver deciso di accordare la vostra preferenza ad un apparecchio di nostra produzione.

0.2 - SIMBOLOGIA

I pittogrammi riportati nel seguente capitolo consentono di fornire rapidamente ed in modo univoco informazioni necessarie alla corretta utilizzazione della macchina in condizioni di sicurezza.

0.3 - Pittogrammi redazionali



Service

Contrassegna situazioni nelle quali si deve informare il SERVICE aziendale interno:

SERVIZIO ASSISTENZA TECNICA CLIENTI



Indice

I paragrafi preceduti da questo simbolo contengono informazioni e prescrizioni molto importanti, particolarmente per quanto riguarda la sicurezza.

Il mancato rispetto può comportare:

- pericolo per l'incolumità degli operatori
- perdita della garanzia contrattuale
- declinazione di responsabilità da parte della ditta costruttrice.



Mano alzata

Contrassegna azioni che non si devono assolutamente fare.



PERICOLO

Segnala che l'apparecchio utilizza refrigerante infiammabile. Se il refrigerante fuoriesce e viene esposto a una fonte di ignizione esterna, c'è il rischio di incendio.

**TENSIONE ELETTRICA PERICOLOSA**

Segnala al personale interessato che l'operazione descritta presenta, se non effettuata nel rispetto delle normative di sicurezza, il rischio di subire uno shock elettrico.

**PERICOLO GENERICO**

Segnala al personale interessato che l'operazione descritta presenta, se non effettuata nel rispetto delle normative di sicurezza, il rischio di subire danni fisici.

**PERICOLO DI FORTE CALORE**

Segnala al personale interessato che l'operazione descritta presenta, se non effettuata nel rispetto delle normative di sicurezza, il rischio di subire bruciature per contatto con componenti con elevata temperatura.

**NON COPRIRE**

Segnala al personale interessato che è vietato coprire l'apparecchio per evitarne il surriscaldamento.

**ATTENZIONE**

- Segnala che il presente documento deve essere letto con attenzione prima di installare e/o utilizzare l'apparecchio.
- Indica che il personale di assistenza deve maneggiare l'apparecchio attenendosi al manuale di installazione.

**ATTENZIONE**

- Segnala che potrebbero esserci delle informazioni aggiuntive su manuali allegati.
- Indica che sono disponibili informazioni nel manuale d'uso o nel manuale di installazione.

**ATTENZIONE**

Indica che il personale di assistenza deve maneggiare l'apparecchio attenendosi al manuale di installazione.

0.4 - AVVERTENZE GENERALI

QUANDO SI UTILIZZANO APPARECCHIATURE ELETTRICHE, È SEMPRE NECESSARIO SEGUIRE PRECAUZIONI DI SICUREZZA DI BASE PER RIDURRE RISCHI DI INCENDIO, SCOSSE ELETTRICHE E INFORTUNI A PERSONE, INCLUSO QUANTO SEGUE:



1. Documento riservato ai termini di legge con divieto di riproduzione o di trasmissione a terzi senza esplicita autorizzazione della ditta OLIMPIA SPLENDID.

Gli apparecchi possono subire aggiornamenti e quindi presentare particolari diversi da quelli raffigurati, senza per questo costituire pregiudizio per i testi contenuti in questo manuale.



2. Leggere attentamente il presente manuale prima di procedere con qualsiasi operazione (installazione, manutenzione, uso) ed attenersi scrupolosamente a quanto descritto nei singoli capitoli.



3. Conservare con cura questo libretto per ogni ulteriore consultazione.

4. Dopo aver tolto l'imballaggio assicurarsi dell'integrità dell'apparecchio; gli elementi dell'imballaggio non devono essere lasciati alla portata dei bambini in quanto potenziali fonti di pericolo.

5. LA DITTA COSTRUTTRICE NON SI ASSUME RESPONSABILITÀ PER DANNI A PERSONE O COSE DERIVANTI DALLA MANCATA OSSERVANZA DELLE NORME CONTENUTE NEL PRESENTE LIBRETTO.

6. La ditta costruttrice si riserva il diritto di apportare modifiche in qualsiasi momento ai propri modelli, fermo restando le caratteristiche essenziali descritte nel presente manuale.



7. Prima di collegare l'apparecchio accertarsi che i dati di targa siano rispondenti a quelli della rete distribuzione elettrica.

Collegare l'apparecchio ad un'alimentazione monofase in CA alla tensione indicata sulla targa dati situata sull'apparecchio.



8. Installare l'apparecchio secondo le istruzioni del costruttore. Un'errata installazione può causare danni a persone, animali o cose, nei confronti dei quali il costruttore non può essere considerato responsabile.
9. Usare l'apparecchio su una superficie orizzontale e stabile o fissarlo alla parete, a seconda dei casi.
10. Durante l'utilizzo dell'apparecchio svolgere sempre tutto il cavo.
11. L'apparecchio è dotato di un cavo di alimentazione con spina (collegamento tipo Y). Se il cavo di alimentazione è danneggiato deve essere sostituito dal costruttore o dal suo servizio di assistenza tecnica o comunque da una persona qualificata simile, in modo da prevenire ogni rischio.



12. Installare l'apparecchio garantendo che interruttori e altri comandi non siano raggiungibili da chi sta usando il bagno o la doccia.
13. Non usare prolunghe, se non con particolare cautela.
14. Tenere l'apparecchio ad una distanza di almeno 1 m da qualsiasi oggetto, tessuti o materiali infiammabili (fig. 1).
15. Non posizionare l'apparecchio vicino a fonti di calore.
16. Non utilizzare l'apparecchio per asciugare abiti.



17. Fare attenzione che non entrino oggetti estranei nelle aperture di ventilazione o scarico in quanto vi è il rischio di scosse elettriche, incendio o danni all'apparecchio.
18. Evitare che il cavo tocchi le superfici calde durante il funzionamento.
19. Non svolgere il cavo sotto a tappeti, coperte o guide. Sistemare il cavo in zone non di passaggio in modo da evitare inciampi.
20. Non arrotolare, attorcigliare o avvolgere il cavo attorno all'apparecchio perché potrebbe indebolire e rompere l'isolamento.



21. Non riporre l'apparecchio fintanto che è ancora caldo.
22. Non utilizzare l'apparecchio all'esterno o su superfici bagnate. Evitare il versamento di liquidi sull'apparecchio.
23. L'apparecchio non deve essere utilizzato in stanze il cui pavimento abbia un'area inferiore a 5 m².
24. L'apparecchio è concepito per un utilizzo al suolo. Non installare a soffitto.
25. Non azionare l'apparecchio in prossimità di tende, in quanto il materiale potrebbe essere risucchiato nelle prese d'aria (fig. 3).



26. È vietato disperdere e lasciare alla portata di bambini il materiale dell'imballo in quanto può essere potenziale fonte di pericolo.



27. È vietato l'uso dell'apparecchio ai bambini e alle persone inabili non assistite.



28. L'apparecchio può essere utilizzato da bambini di età non inferiore a 8 anni e da persone con ridotte capacità fisiche, sensoriali o mentali, prive di esperienza o della necessaria conoscenza, purché sotto sorveglianza oppure dopo che le stesse abbiano ricevuto istruzioni relative all'uso sicuro dell'apparecchio e alla comprensione dei pericoli ad esso inerenti.



29. I bambini non devono giocare con l'apparecchio. La pulizia e la manutenzione destinata ad essere effettuata dall'utilizzatore non deve essere effettuata da bambini senza sorveglianza.



30. I bambini di età inferiore ai 3 anni dovrebbero essere tenuti a distanza se non continuamente sorvegliati.



31. I bambini di età compresa tra i 3 e gli 8 anni devono solamente accendere/spegnere l'apparecchio purché sia stato posto o installato nella sua normale posizione di funzionamento e che essi ricevano sorveglianza o istruzioni riguardanti l'utilizzo dell'apparecchio in sicurezza e ne capiscano i pericoli.



32. I bambini di età compresa tra i 3 e gli 8 anni non devono inserire la spina, regolare o pulire l'apparecchio né eseguire la manutenzione a cura dell'utilizzatore.



33. Si raccomanda di non usare la stufetta nelle immediate vicinanze della vasca da bagno, della doccia o di una piscina.



34. **ATTENZIONE** - Alcune parti del presente prodotto possono diventare molto calde e provocare ustioni. Bisogna prestare molta attenzione laddove siano presenti bambini e persone vulnerabili.



35. **ATTENZIONE** - Onde evitare il surriscaldamento, non coprire l'apparecchio (fig. 4).

36. Per un corretto uso dell'apparecchio **NON SI DEVE**:

- a. Collocarlo immediatamente sotto una presa di corrente fissa
- b. Tirare il cavo di alimentazione o l'apparecchio stesso per staccare la spina dalla presa di corrente.
- c. Lasciarlo esposto ad agenti atmosferici (pioggia, sole, ecc.).
- d. Lasciarlo inutilmente inserito.
- e. Toccarlo con mani bagnate o umide.

37. Utilizzare l'apparecchio solamente nel rispetto delle istruzioni fornite nel presente manuale. Il costruttore sconsiglia qualsiasi altro tipo di utilizzo in quanto potrebbe provocare scosse elettriche, incendi o lesioni personali.



38. La causa più comune di surriscaldamento è il deposito di polvere o lanugine nell'apparecchio. Rimuovere regolarmente questi accumuli scollegando l'apparecchiatura dalla presa di corrente ed aspirando dai fori di ventilazione e le griglie.

39. Non utilizzare detergenti abrasivi sull'apparecchio. Pulire con un panno umido (non bagnato) risciacquato in acqua insaponata calda. Scollegare sempre la spina dall'alimentazione elettrica prima di effettuare la pulizia.



40. Non collegare l'apparecchio all'alimentazione elettrica fintanto che non è completamente assemblato e regolato.
41. Spegnered e utilizzare l'impugnatura dove prevista per effettuare gli spostamenti.
42. Non lavare o immergere l'apparecchio in acqua o in altri liquidi. Potrebbero verificarsi corto circuiti o incendi.
43. Non far funzionare l'apparecchio in una area chiusa come dentro un armadio in quanto esso potrebbe causare un incendio.
44. In caso di incompatibilità tra la presa e la spina dell'apparecchio, far sostituire la presa con altra di tipo adatto da personale professionalmente qualificato, il quale accerti che la sezione dei cavi della presa sia idonea alla potenza assorbita dall'apparecchio. In generale è sconsigliato l'uso di adattatori e/o prolunghed; se il loro uso si rendesse indispensabile, devono essere conformi alle vigenti norme di sicurezza e la loro portata di corrente (A) non deve essere inferiore a quella massima dell'apparecchio.
45. Non utilizzare l'apparecchio in caso di guasto o cattivo funzionamento, se il cavo o spina sono danneggiati, o se è stato fatto cadere o è danneggiato in qualsiasi modo. Spegnered l'apparecchio, scollegare la spina dalla presa di corrente e farlo controllare da personale professionalmente qualificato.
46. Lo smontaggio, riparazione o riconversione da parte di una persona non autorizzata potrebbe comportare gravi danni e annullerà la garanzia del fabbricante.
47. Non smontare, né apportare modifiche all'apparecchio.
48. Riparare da se l'apparecchio è estremamente pericoloso.
49. Non utilizzare questo apparecchio in piccole stanze occupate da persone che non sono in grado di lasciare la stanza autonomamente, a meno che non venga fornita una supervisione costante.

50. Non scollegare la spina dalla presa di corrente prima di aver spento l'apparecchio.
51. Dopo aver tolto l'imballaggio assicurarsi che l'apparecchio si presenti integro senza visibili danneggiamenti che potrebbero essere stati causati dal trasporto. In caso di dubbio non utilizzare l'apparecchio e rivolgersi ai Centri di Assistenza Tecnica autorizzati.
52. Disinserire sempre il prodotto dall'alimentazione elettrica se lasciato incustodito.
53. Nel caso in cui si decida di non utilizzare più un apparecchio di questo tipo, si raccomanda di renderlo inoperante tagliando il cavo di alimentazione, dopo avere staccato la spina dalla presa di corrente. Si raccomanda inoltre di rendere innocue quelle parti dell'apparecchio suscettibili di costituire un pericolo, specialmente per i bambini che potrebbero servirsi dell'apparecchio fuori uso per i propri giochi.
54. Al primo utilizzo e dopo un lungo periodo di inattività dell'apparecchio, si potrebbe sentire un leggero rumore o un po' di odore. È un fenomeno normale che scompare dopo qualche minuto di funzionamento.
55. L'apparecchio è provvisto di una data quantità di olio speciale.
56. In caso di perdite d'olio, le riparazioni che richiedono l'apertura del contenitore dell'olio devono essere effettuate unicamente dal produttore o da un suo incaricato.
57. Al termine della durata di vita dell'apparecchio, rispettare le normative che regolano lo smaltimento dell'olio.

0.5 - USO PREVISTO

58. L'apparecchio deve essere utilizzato esclusivamente come radiatore elettrico con il solo scopo di rendere confortevole l'ambiente dove si soggiorna.
59. Questo apparecchio è destinato solo per un utilizzo domestico o similare, non di tipo commerciale o industriale.
60. Un uso improprio dell'apparecchio, con eventuali danni causati a persone, cose o animali, esula OLIMPIA SPLENDID da ogni responsabilità.

0.6 - USO NON PREVISTO E POTENZIALMENTE PERICOLOSO

61. Non utilizzare l'apparecchio in zone in cui vengono utilizzati o stoccati benzina, vernici o altri liquidi infiammabili o in ambienti con presenza di gas infiammabili o gas esplosivi.
62. Non utilizzare l'apparecchio se nel locale è stato da poco spruzzato insetticida a gas o in presenza di incensi accesi, vapori chimici o residui oleosi.



Questo prodotto deve essere utilizzato unicamente secondo le specifiche indicate nel presente manuale. L'utilizzo diverso da quanto specificato potrebbe comportare gravi infortuni.

LA DITTA COSTRUTTRICE NON SI ASSUME RESPONSABILITÀ PER DANNI A PERSONE O COSE DERIVANTI DALLA MANCATA OSSERVANZA DELLE NORME CONTENUTE NEL PRESENTE MANUALE.

1 - DESCRIZIONE APPARECCHIO E COMANDI

- | | |
|--------------------------------|--------------------------------|
| 1. Corpo apparecchio | 7. Libretto uso e manutenzione |
| 2. Alette radianti | 8. Staffa a "U" (2 pz) |
| 3. Impugnatura | 9. Dado ad alette (2 pz) |
| 4. Supporto cavo alimentazione | 10. Ruota (4 pz) |
| 5. Display | 11. Staffa per ruote (2 pz) |
| 6. Pannello comandi | 12. Interruttore ON/OFF |

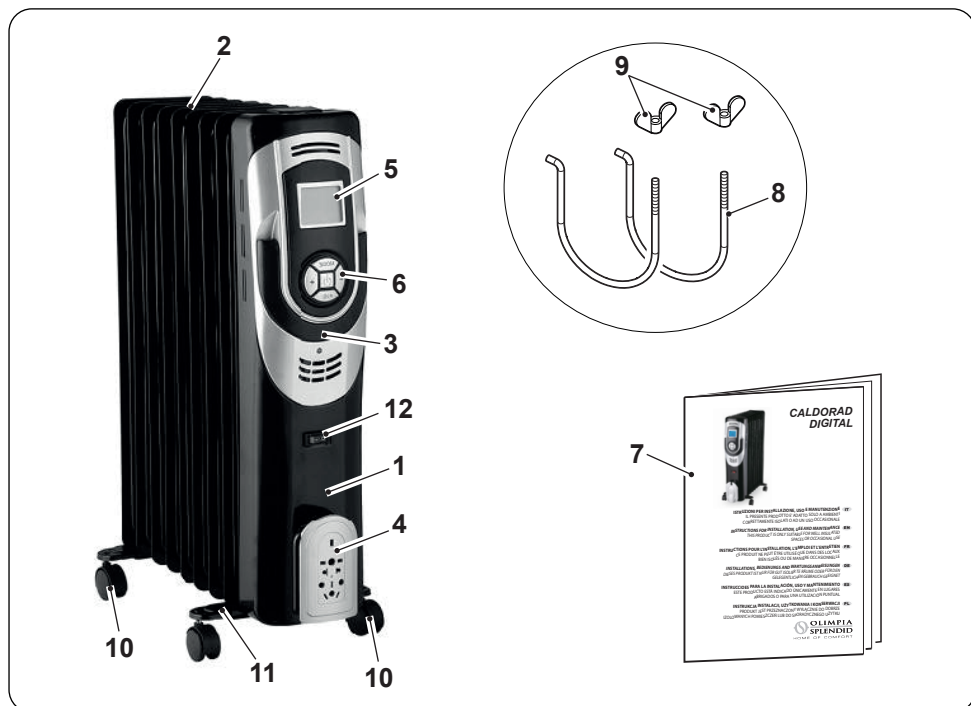

2 - INSTALLAZIONE

- Dopo aver tolto l'imballaggio, assicurarsi dell'integrità dell'apparecchio; in caso di dubbio non utilizzarlo e rivolgersi a personale professionalmente qualificato.
- Ruotare sottosopra l'apparecchio.

>>>>



*Posizionare l'apparecchio su una superficie piana e stabile, assicurandosi che non possa rovinarsi o cadere.
Proteggere il piano di appoggio.*

- Inserire le staffe (8) nei supporti (11) come illustrato in figura "5".
- Posizionare i supporti (11) tra le alette radianti (2) più esterne dell'apparecchio (1) (fig. 6).
- Ruotare le staffe (8) verso l'alto (fig. 7).
- Bloccare i supporti (11) avvitando i dadi ad alette (9) (fig. 8).
Non serrare eccessivamente i dadi ad alette (9).
- Ruotare l'apparecchio in posizione verticale (fig. 9).



- **Non utilizzare l'apparecchio senza aver prima montato supporti e ruote.**
- **Utilizzare l'apparecchio solo in posizione verticale (impugnatura "3" in alto); ogni altra posizione potrebbe creare una situazione di pericolo.**

- Svolgere completamente il cavo di alimentazione elettrica.
- Posizionare l'apparecchio in un ambiente adeguato e su una superficie stabile e piana.
- Assicurarsi che tende o altri oggetti non ostruiscano il flusso d'aria (fig. 3).
- Lasciare almeno 1 m di spazio libero sui lati, dietro l'apparecchio e sopra l'apparecchio (fig. 1).



Assicurarsi che non vi sia nulla di infiammabile o sensibile al calore entro 1 metro dall'apparecchio.



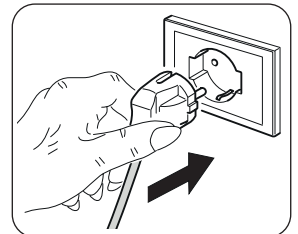

- Collegare la spina nella presa di corrente.
- Premere l'interruttore ON/OFF (12) (fig. 2).



- **Assicurarsi che i dati di rete corrispondano con quanto riportato sulla targa dati dell'apparecchio.**
- **Sistemare il cavo in zone non di passaggio in modo da evitare inciampi.**

3 - UTILIZZO

Premendo il tasto di accensione “”, posizionato sul pannello comandi (6), si attiva il “funzionamento continuo” e il display visualizza il simbolo “”:

- Se si preme il tasto “” una volta, si avvia l'apparecchio alla massima potenza ().
- Se si preme il tasto “” una seconda volta, si avvia l'apparecchio alla minima potenza ().
- Se si preme il tasto “” una terza volta, l'apparecchio si spegne.

Per spegnere completamente l'apparecchio premere l'interruttore ON/OFF (12).

4 - FUNZIONAMENTO

- Dopo aver premuto il tasto “” per accendere l'apparecchio si possono selezionare alcune funzioni:

4.1 - IMPOSTAZIONE TEMPERATURA

- Premere il tasto “**MODE**” e attendere fino a quando il simbolo della temperatura non lampeggia sul display.
 - Premere i tasti “+” o “-” per selezionare la temperatura desiderata.
 - Quando il simbolo temperatura smette di lampeggiare il valore viene settato. Il display visualizza la temperatura ambiente.

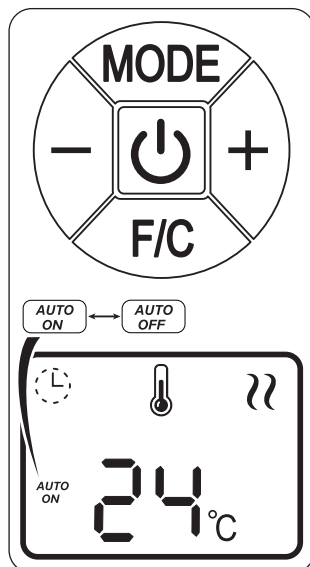

- A questo punto l'apparecchio si riattiverà automaticamente quando la temperatura della stanza si abbasserà oltre il limite impostato (il simbolo della temperatura smette di lampeggiare) e si spegnerà di nuovo una volta che la temperatura ambiente raggiunge il valore impostato (il simbolo della temperatura inizia di lampeggiare).

4.2 - MODALITÀ “SPEGNIMENTO AUTOMATICO”

- La funzione viene impostata per spegnere automaticamente l'apparecchio dopo un periodo di tempo (1-24 ore) desiderato.

- Si consiglia di selezionare la temperatura desiderata prima di impostare la funzione.
 - Premere il tasto **"MODE"** e attendere fino a quando il simbolo "AUTO OFF" e "☺" non lampeggiano sul display.
 - Premere i tasti "+" o "-" per selezionare il tempo di ritardo desiderato.
 - Quando il simbolo "☺" smette di lampeggiare il valore viene settato.
- L'apparecchio si spegnerà dopo aver raggiunto l'orario di spegnimento impostato.
- Per disattivare questa funzione premere il tasto **"MODE"** e attendere fino a quando il display visualizza il simbolo "☺":

4.3 - MODALITÀ "ACCENSIONE AUTOMATICA"

- La funzione viene impostata per accendere automaticamente l'apparecchio dopo un periodo di tempo (1-24 ore) desiderato.
- Si consiglia di selezionare la temperatura desiderata prima di impostare la funzione.
 - Premere il tasto **"MODE"** e attendere fino a quando il simbolo "AUTO ON" e "☺" non lampeggiano sul display.
 - Premere i tasti "+" o "-" per selezionare il tempo di ritardo desiderato.
 - Quando il simbolo "☺" smette di lampeggiare il valore viene settato.
- L'apparecchio si accenderà dopo aver raggiunto l'orario di accensione impostato.
- Per disattivare questa funzione premere il tasto **"MODE"** e attendere fino a quando il display visualizza il simbolo "☺":



Quando il funzionamento continuo "☺" è attivato le modalità "Spegnimento e accensione automatica" e "Impostazione temperatura" vengono disattivati.

4.4 - IMPOSTAZIONE UNITÀ DI MISURA TEMPERATURA

- Premere il pulsante "F/C" per selezionare l'unità di misura della temperatura:
 - Celsius (°C)
 - Fahrenheit (F)

5 - PROTEZIONE SURRISCALDAMENTO

- Questo prodotto è protetto da una protezione al surriscaldamento che spegne l'apparecchio automaticamente in caso di forte surriscaldamento.

In questo caso:

- scollegare la spina dalla presa della corrente;
- aspettare circa 10 minuti per lasciarlo raffreddare;
- controllare eventuali danni all'apparecchio, cavo di alimentazione e spina.

Se non ci sono danni:

- collegare la spina nella presa di corrente;
- riavviare l'apparecchio.

Se l'apparecchio rimane ancora spento, contattare il servizio assistenza.

6 - MANUTENZIONE E PULIZIA



Prima di effettuare qualunque intervento di pulizia o manutenzione sull'apparecchio scollegare la spina dalla presa di corrente ed attendere che la ventola si sia fermata.

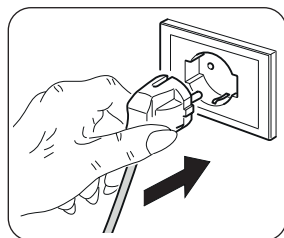

- Utilizzare un panno asciutto per pulire l'apparecchio.
- Se l'apparecchio è molto sporco, è possibile utilizzare un panno inumidito con acqua tiepida (max 50°C) e detergente delicato per pulirne le parti esterne. Asciugare con un panno asciutto.
- Utilizzare un pennello o un'aspirapolvere per rimuovere la polvere dalle alette radianti (2).



- **Assicurarsi che l'apparecchio sia completamente asciutto prima di ricollegare la spina alla presa di corrente.**
- **Non utilizzare un panno trattato chimicamente o antistatico per pulire l'apparecchio.**
- **Non utilizzare, benzina, solvente, pasta per lucidare, o solventi similari. Questi prodotti potrebbero provocare la rottura o la deformazione della superficie in plastica.**

- Non usare oli, sostanze chimiche o prodotti abrasivi per pulire l'apparecchio.
- Non lavare o immergere l'apparecchio in acqua.



In caso di malfunzionamento dell'apparecchio non tentare di smontarlo ma rivolgersi al rivenditore o al servizio di assistenza tecnica.

7 - CONSERVAZIONE DELL'APPARECCHIO

- Se non si intende utilizzare l'apparecchio per un periodo di tempo particolarmente lungo o si devono effettuare lavori che potrebbero produrre molta polvere, si consiglia di riporre l'apparecchio come segue:
 - **Spegnere l'apparecchio e scollegare la spina dalla presa di corrente.**
 - Avvolgere il cavo di alimentazione (6) al supporto (4).
 - Riporre l'apparecchio in un luogo fresco ed asciutto al riparo da umidità.

8 - DATI TECNICI

- Fare riferimento alla tabella presente nelle ultime pagine del manuale.

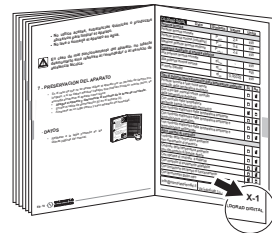

ILLUSTRATIONS

The pictures are grouped
in the second page of the manual



MAIN INDEX

0 - WARNINGS	2
0.1 - GENERAL INFORMATION	2
0.2 - SYMBOLS	2
0.3 - EDITORIAL PICTOGRAMS	2
0.4 - GENERAL WARNINGS.....	4
0.5 - PROPER USE.....	10
0.6 - UNINTENDED AND POTENTIALLY DANGEROUS USE.....	11
1 - DESCRIPTION OF THE APPLIANCE AND OF THE COMMANDS	11
2 - INSTALLATION	11
3 - USE	13
4 - OPERATION	13
4.1 - TEMPERATURE SETTING.....	13
4.2 - "AUTOMATIC SWITCHING OFF" MODE	13
4.3 - "AUTOMATIC SWITCHING ON" MODE	14
4.4 - TEMPERATURE UNIT OF MEASUREMENT SETTING.....	14
5 - OVERHEAT PROTECTION	15
6 - MAINTENANCE AND CLEANING	15
7 - PRESERVATION OF THE APPLIANCE	16
8 - TECHNICAL DATA	16



DISPOSAL

This symbol on the product or its packaging indicates that the appliance cannot be treated as normal domestic trash, but must be handed in at a collection point for recycling electric and electronic appliances.

Your contribution to the correct disposal of this product protects the environment and the health of your fellow men. Health and the environment are endangered by incorrect disposal.

Further information about the recycling of this product can be obtained from your local town hall, your refuse collection service, or in the store at which you bought the product.

This regulation is valid only in EU member states.

0 - WARNINGS

0.1 - General information

First of all, we would like to thank you for choosing our appliance.

0.2 - SYMBOLS

The pictograms in the next chapter provide the necessary information for correct, safe use of the machine in a rapid, unmistakable way.

0.3 - Editorial pictograms



Service

Refers to situations in which you should inform the SERVICE department in the company:

CUSTOMER TECHNICAL SERVICE.



Index

Paragraphs marked with this symbol contain very important information and recommendations, particularly as regards safety. Failure to comply with them may result in:

- danger of injury to the operators
- loss of the warranty
- refusal of liability by the manufacturer.



Raised hand

Refers to actions that absolutely must not be performed.



HAZARD

Indicates that the appliance uses inflammable refrigerant. If the refrigerant escapes and is exposed to a source of external ignition, there is a fire risk.

**DANGER OF HIGH VOLTAGE**

Signals to the personnel that the operation described could cause electrocution if not performed according to the safety rules.

**GENERIC DANGER**

It informs the personnel concerned that if the operation is not carried out in compliance with the safety regulations, it presents the risk of suffering physical damage.

**DANGER DUE TO HEAT**

It informs the personnel concerned that if the operation is not carried out in compliance with the safety regulations, it presents the risk of burns due to contact with components at very high temperatures.

**DO NOT COVER**

Indicates to the personnel concerned, that it is prohibited to cover the appliance, to prevent over-heating.

**ATTENTION**

- Indicates that this document must be read carefully before installing and/or using the appliance.
- Indicates that the assistance personnel must handle the appliance following the installation manual.

**ATTENTION**

- Indicates that there may be additional information in attached manuals.
- Indicates that information is available in the user manual or in the installation manual.

**ATTENTION**

Indicates that the assistance personnel must handle the appliance following the installation manual.

0.4 - GENERAL WARNINGS

WHEN USING ELECTRICAL EQUIPMENT, BASIC SAFETY PRECAUTIONS MUST ALWAYS BE FOLLOWED IN ORDER TO REDUCE RISKS OF FIRE, ELECTRIC SHOCKS AND INJURY, INCLUDING THE FOLLOWING:



1. This document is restricted in use to the terms of the law and may not be copied or transferred to third parties without the express authorization of the manufacturer, **OLIMPIA SPLENDID**.

Our appliances are subject to change and some parts may appear different from the ones shown here, without this affecting the text of the manual in any way.



2. Read this manual carefully before performing any operation (installation, maintenance, use) and follow the instructions contained in each chapter.



3. Keep the manual carefully for future reference.
4. After removing the packaging, check that the appliance is in perfect condition. The packaging materials must not be left within reach of children as they can be dangerous.
5. **THE MANUFACTURER IS NOT RESPONSIBLE FOR DAMAGES TO PERSONS OR PROPERTY CAUSED BY FAILURE TO FOLLOW THE INSTRUCTIONS IN THIS MANUAL.**
6. The manufacturer reserves the right to make any changes it deems advisable to its models, although the essential features described in this manual remain the same.



7. Before connecting, make sure that the plate data corresponds with the mains electrical supply. Connect the appliance to a single-phase power supply in AC at the voltage indicated on the nameplate located on the appliance.



8. Install it according to the manufacturer's instructions. An incorrect installation can cause damage to people, animals or property for which the manufacturer accepts no responsibility.
9. Use the appliance on a horizontal and stable surface or secure it to the wall, depending on the cases.
10. Always unreel the cable completely during use.
11. The appliance is equipped with a power cord with plug (Y-type connection). If the power cord is damaged, it must be replaced by the manufacturer, his technical service or a similarly qualified person in order to eliminate all possible risks.



12. Install it in such a way that the switches and other controls cannot be reached by persons using the bath or shower.
13. Do not use extensions, if not with particular care.
14. Keep the appliance at a distance of at least 1 m from any object, fabric or flammable material (fig. 1).
15. Do not place appliance close to a radiant heat source.
16. Do not use the appliance to dry clothes.



17. Do not insert or allow foreign objects to enter any ventilation or exhaust opening, as this may cause an electric shock, fire or damage to the appliance.
18. Do not allow cord to come in contact with heated surfaces during operation.
19. Do not run cord under carpeting, throw rugs or runners etc. Arrange cord away from traffic areas so that it will not be tripped over.
20. Do not twist, kink or wrap the cord around the appliance, as this may cause the insulation to weaken and split.



21. Do not store appliance while it is still hot.
22. Do not use this appliance outdoors, or on wet surfaces. Avoid spilling liquid on the appliance.
23. The appliance must not be used in rooms whose floor area is lower than 5 m².
24. This heater is intended for floor use only. Do not mount on ceiling.
25. Do not operate the heater near curtains, as the material could be sucked into the air vents. (fig. 3).



26. It is forbidden to dispose of or leave in the reach of children the packaging materials which could become a source of danger.



27. It is forbidden for the appliance to be used by children or unassisted disabled persons.



28. The appliance may be used by children over 8 years of age and by persons with reduced physical, sensorial or mental capacities, or without the required experience or knowledge, provided they are supervised or have been instructed in the safe use of the appliance and understand the hazards involved.



29. Children must not play with equipment. Children must not be allowed to clean the appliance or perform user maintenance without proper supervision.



30. Children of less than 3 years should be kept away unless continuously supervised.



31. Children aged from 3 years and less than 8 years shall only switch on/off the appliance provided that it has been placed or installed in its intended normal operating position and they have been given supervision or instruction concerning the use of the appliance in a safe way and understand the hazards involved.



32. Children aged from 3 years and less than 8 years shall not plug in, regulate and clean the appliance or perform user maintenance.



33. Do not use this heater in the immediate surroundings of a bath, a shower or a swimming pool.



34. Some parts of this product may become very hot and could cause burns. Be very careful when children or vulnerable adults are nearby.



35. **WARNING:** in order to avoid overheating, do not cover the heater (fig. 4).

36. For correct use of the appliance **NEVER:**
- Place it immediately underneath a mains wall socket.
 - Pull the power cable or the appliance itself to remove the plug from the mains socket.
 - Leave it expose to atmospheric agents (rain, sun, etc.).
 - Leave it plugged in when not in use.
 - Touch it with wet or damp hands.
37. Use this appliance only as described in this manual. Any other use is not recommended by the manufacturer and may cause fire, electric shock or injury.



38. The most common cause of overheating is deposits of dust or fluff in the appliance. Ensure these deposits are removed regularly by unplugging the appliance and vacuum cleaning air vents and grilles.
39. Do not use abrasive cleaning products on this appliance. Clean with a damp cloth (not wet) rinsed in hot soapy water only. Always remove plug from the mains supply before cleaning.



40. Do not connect the appliance to the mains voltage until completely assembled and adjusted.
41. Switch off and use handles where provided when moving.
42. Do not immerse the appliance in water or in other liquids. Short circuits or fires may occur.
43. Do not let the appliance work in enclosed areas such as a cabinet since it could cause a fire.
44. If the appliance's plug is incompatible with the socket, have the socket replaced with a suitable one by a qualified technician, who must ascertain that the section of the socket cables is compatible with the power absorbed by the appliance. We do not recommend using adaptors and/or extension cables. If they cannot be avoided, however, they must comply with current safety regulations and their ampacity (A) must not be below the maximum ampacity of the appliance.
45. Do not use the appliance in case of malfunctioning or faults, if the cord or plug are damaged, or if it has been dropped or damaged in any manner. Turn the appliance off, disconnect the plug from the socket and let it be checked by professionally qualified personnel.
46. Disassembly, repair or reversion performed by an unauthorized person could cause heavy damages and will cancel the manufacturer warranty.
47. Neither disassemble nor modify the appliance.
48. Repairing the appliance by yourself is extremely dangerous.
49. Do not use this appliance in small rooms occupied by persons which are not able to leave it autonomously unless constant supervision is supplied.

50. Do not remove plug from power socket until the appliance has been switched off.
51. After removing the packing, make sure that the appliance is complete, without visible damage that could have been caused during transport. In case of doubt, do not use the appliance and contact the authorised Technical Assistance centres.
52. When left unattended, always disconnect from the power supply.
53. If you no longer wish to use this appliance, it must be made inoperative by cutting the power supply cable after removing the plug from the power socket. Hazardous parts of the appliance must be rendered harmless, especially as there is a risk of children playing with it.
54. At first use and after a long period of inactivity of the appliance, a slight noise may be heard and a slight odour may be smelled. It is a normal phenomenon which will disappear after a few minutes of operation.
55. The appliance is filled with a precise quantity of special oil.
56. Repair requiring opening of the oil container are only to be made by the manufacturer or his service agent who should be contacted if there is an oil leakage.
57. Regulations concerning the disposal of oil when scrapping the appliance have to be followed.

0.5 - PROPER USE

58. The appliance must be used exclusively as an electrical radiator with the only purpose of making the room where you are staying comfortable.
59. This appliance is only designed for domestic use or similar, not for commercial or industrial use.
60. An improper use of the appliance with possible damages caused to people, things or animals releases OLIMPIA SPLENDID from any responsibility.

0.6 - UNINTENDED AND POTENTIALLY DANGEROUS USE

61. Do not use the appliance in areas in which are used or stored petrol, varnishes or other flammable liquids or in environments with the presence of flammable or explosive gases.
62. Do not use the appliance if insecticide gas has just been sprayed in the room or in the presence of burning incenses, chemical vapours or oily residues.



This product must be used exclusively according to the specifications indicated in this manual. Use different to that specified, could cause serious injuries.

THE MANUFACTURER IS NOT LIABLE FOR INJURY/DAMAGE TO PERSONS/OBJECTS DERIVING FROM FAILURE TO COMPLY WITH THE REGULATIONS CONTAINED IN THIS MANUAL.

1 - DESCRIPTION OF THE APPLIANCE AND OF THE COMMANDS

1. Appliance body
2. Radiator fin
3. Handle
4. Cable plate
5. Display
6. Control Panel
7. Use and maintenance booklet
8. "U" bracket (2 pieces)
9. Wing nut (2 pieces)
10. Wheel (4 pieces)
11. Wheel support (2 pieces)
12. ON/OFF switch

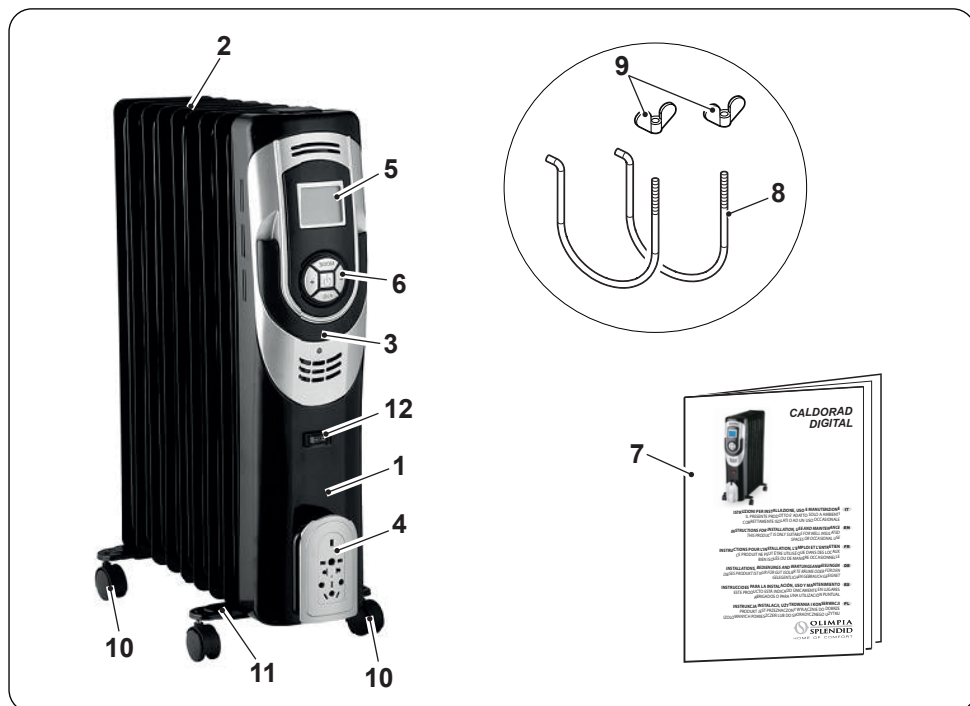

2 - INSTALLATION

- After removing the packaging, check that the appliance is in perfect condition; in case of doubts do not use it and refer to professionally qualified personnel.
- Rotate the appliance upside down.

>>>>



Place the appliance on a flat and stable surface, making sure it cannot be damaged or fall. Protect the support surface.

- Insert the brackets (8) in the supports (11) as shown in figure “5”.
- Position the supports (11) between the most external radiant wings (2) of the appliance (1) (fig. 6).
- Rotate the brackets (8) upwards (fig. 7).
- Lock the supports (11) by screwing the wing nuts (9) (fig. 8).
Do not tighten the wing nuts (9) excessively.
- Rotate the appliance to a vertical position (fig. 9).



- **Do not use the appliance without having mounted the supports and the wheels first.**
- **Only use the appliance in vertical position (handle “3” above); every other position may create a dangerous situation.**

- Entirely straighten the power cord.
- Place the appliance in an appropriate environment and on a stable and flat surface.
- Make sure that curtains or other objects do not obstruct the air flow (fig. 3).
- Leave at least 1 m of free space on the sides, behind the appliance and above it (fig. 1).





Make sure there is not any flammable or sensitive-to-heat object within 1 meter from the appliance.

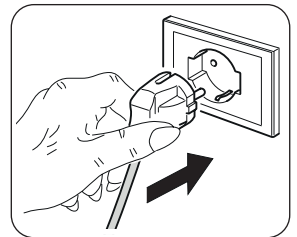



- Connect the plug to the power socket.
- Press the ON/OFF switch (12) (fig. 2).



- **Make sure the mains data correspond to what is described on the data plate of the appliance.**
- **Arrange cord away from traffic areas so that it will not be tripped over.**

3 - USE

Press the power key “”, located on the control panel (6), to activate the “continuous operation” and the symbol “” will appear on the display:

- If the key “” is pressed once, the appliance activates at maximum power ().
- If the key “” is pressed twice, the appliance activates at minimum power ().
- If the key “” is pressed a third time, the appliance switches off.

To switch off the appliance completely, press the ON/OFF switch (12).

4 - OPERATION

- After pressing the key “” to switch on the appliance, a few functions can be selected:

4.1 - TEMPERATURE SETTING

- Press the key “**MODE**” and wait until when the temperature symbol flashes on the display.
 - Press the keys “+” or “-” to select the desired temperature.
 - When the temperature symbol stops flashing, the value is set. The display shows ambient temperature.

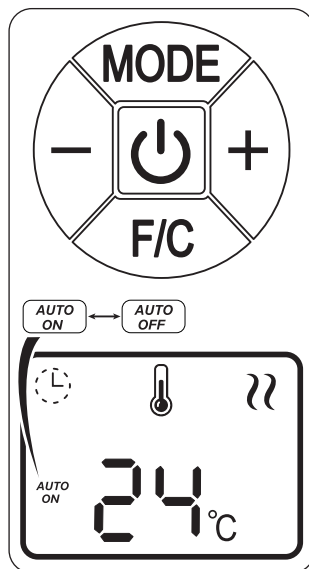

- At this point the appliance will reactivate automatically whenever the temperature of the room will lower under the set threshold (the temperature symbol stops flashing) and will switch on again once ambient temperature reaches the set value (the temperature symbol starts to flash).

4.2 - “AUTOMATIC SWITCHING OFF” MODE

- This function is set to switch off the appliance automatically after a desired period of time (1-24 hours).

- It is advised to select the desired temperature before setting the function.
 - Press the key **"MODE"** and wait until the symbols "AUTO OFF" and "⌚" flash on the display.
 - Press the keys "+" or "-" to select the desired delay time.
 - When the symbol "⌚" stops flashing, the value is set.
- The appliance will switch off after reaching the set switching off time.
- To disable this function, press the key **"MODE"** and wait until the display shows the symbol "⌚":

4.3 - "AUTOMATIC SWITCHING ON" MODE

- This function is set to switch on the appliance automatically after a desired period of time (1-24 hours).
- It is advised to select the desired temperature before setting the function.
 - Press the key **"MODE"** and wait until the symbols "AUTO ON" and "⌚" flash on the display.
 - Press the keys "+" or "-" to select the desired delay time.
 - When the symbol "⌚" stops flashing, the value is set.
- The appliance will switch off after reaching the set switching on time.
- To disable this function, press the key **"MODE"** and wait until the display shows the symbol "⌚":



When continuous operation "⌚" is on, the modes "Automatic switching on/off" and "Temperature setting" are disabled.

4.4 - TEMPERATURE UNIT OF MEASUREMENT SETTING

- Press the button "F/C" to select the unit of measurement of temperature:
 - Celsius (°C)
 - Fahrenheit (F)

5 - OVERHEAT PROTECTION

- This heater is protected with overheat protection that switches off the appliance automatically in case of severe overheating

In this case:

- unplug the appliance;
- wait about 10 minutes for it to cool;
- check for damage to the appliance, the cord and the plug.

If there is no damage:

- plug the unit back in;
- switch it on as described above.

If the heater still does not turn on, please contact Customer Service for assistance.

6 - MAINTENANCE AND CLEANING



Before performing any cleaning or maintenance intervention on the appliance, disconnect the plug from the power socket and wait for the fan to stop completely.

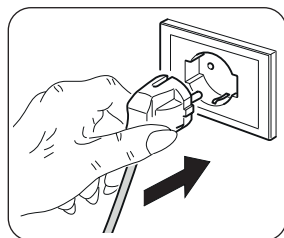

- Use a dry cloth to clean the appliance.
- If the appliance is very dirty, it is possible to use a cloth dampened with warm water (max 50°C) and a mild detergent to clean its external parts. Dry with a dry cloth.
- Use a brush or a vacuum cleaner to remove dust from the radiant wings (2).



- **Make sure the appliance is completely dry before reconnecting the plug to the power socket.**
- **Do not use a chemically treated or antistatic cloth to clean the appliance.**
- **Do not use petrol, solvents, polishing pastes or similar. These products could break or deform the plastic surface.**



- Do not use oils, chemical substances or abrasive products to clean the appliance.
- Neither wash nor immerse the appliance with/in water.

In case of an appliance malfunction, do not try to disassemble it but instead refer to the retailer or to the technical assistance service.

7 - PRESERVATION OF THE APPLIANCE

- If you do not intend to use the appliance for a particularly long period of time or if operations which could produce a lot of dust must be performed, it is advised to store the appliance as follows:
 - **Switch the appliance off and disconnect the plug from the power socket.**
 - Wrap the power cord (6) around the support (4).
 - Store in a fresh and dry place away from humidity.

8 - TECHNICAL DATA

- Please refer to the table in the last pages of the manual.

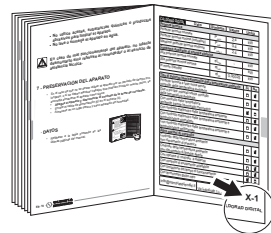

ILLUSTRATIONS

Les illustrations sont regroupées sur la deuxième page du manuel



TABLE DES MATIÈRES GÉNÉRALE

0 - MISES EN GARDE	2
0.1 - INFORMATIONS GÉNÉRALES	2
0.2 - SYMBOLOGIE	2
0.3 - PICTOGRAMMES RÉDACTIONNELS	2
0.4 - MISES EN GARDE GÉNÉRALES	4
0.5 - USAGE PRÉVU	10
0.6 - USAGE NON PRÉVU ET POTENTIELLEMENT DANGEREUX	11
1 - DESCRIPTION DE L'APPAREIL ET COMMANDES	11
2 - INSTALLATION	11
3 - UTILISATION	13
4 - FONCTIONNEMENT	13
4.1 - CONFIGURATION DE LA TEMPÉRATURE	13
4.2 - MODE « EXTINCTION AUTOMATIQUE »	13
4.3 - MODE « ALLUMAGE AUTOMATIQUE »	14
4.4 - CONFIGURATION DE L'UNITÉ DE MESURE DE LA TEMPÉRATURE.....	14
5 - PROTECTION SURCHAUFFE	15
6 - ENTRETIEN ET NETTOYAGE	15
7 - CONSERVATION DE L'APPAREIL	16
8 - DONNÉES TECHNIQUES	16



ELIMINATION

Ce symbole apposé sur le produit ou son emballage indique que ce produit ne doit pas être jeté au titre des ordures ménagères normales, mais doit être remis à un centre de collecte pour le recyclage des appareils électriques et électroniques.

En contribuant à une élimination correcte de ce produit, vous protégez l'environnement et la santé d'autrui. L'environnement et la santé sont mis en danger par une élimination incorrecte du produit.

Pour toutes informations complémentaires concernant le recyclage de ce produit, adressez-vous à votre municipalité, votre service des ordures ou au magasin où vous avez acheté le produit.

Cette consigne n'est valable que pour les états membres de l'UE.

0 - MISES EN GARDE

0.1 - Informations générales

Tout d'abord, nous tenons à vous remercier pour avoir décidé d'accorder votre préférence à un appareil de notre production.

0.2 - SYMBOLOGIE

Les pictogrammes reportés au chapitre suivant permettent de fournir rapidement et de manière univoque les informations nécessaires pour une utilisation correcte de la machine dans des conditions de sécurité.

0.3 - Pictogrammes rédactionnels



Service

Indique des situations où il faut informer le SERVICE interne de la société:

SERVICE APRES-VENTE CLIENTS.



Index

Les paragraphes précédés par ce symbole contiennent des informations et des prescriptions très importantes, notamment pour ce qui concerne la sécurité.

Le non-respect peut comporter:

- danger pour la sécurité des opérateurs.
- perte de la garantie du contrat.
- dégagement de la responsabilité du fabricant.



Main levée

Indique les actions qu'il ne faut absolument pas accomplir.



DANGER

Il indique que l'appareil utilise un réfrigérant inflammable. Si le liquide réfrigérant fuit et qu'il est exposé à une source d'ignition externe, un incendie risque de survenir.



TENSION ÉLECTRIQUE DANGEREUSE

Signale au personnel concerné que l'opération décrite présente, si elle n'est pas effectuée conformément aux normes de sécurité, le risque de provoquer une décharge électrique.



DANGER GÉNÉRAL

Il signale au personnel concerné que l'opération décrite présente, si elle n'est pas effectuée conformément aux normes de sécurité, le risque de subir des lésions physiques.



DANGER DE TEMPÉRATURE ÉLEVÉE

Il indique au personnel concerné que l'opération décrite présente, si elle n'est pas effectuée conformément aux normes de sécurité, le risque de subir des brûlures par contact avec des composants à haute température.



NE PAS COUVRIR

Il indique au personnel concerné qu'il est interdit de couvrir l'appareil afin d'en éviter la surchauffe.



ATTENTION

- Il indique que ce document doit être lu attentivement avant d'installer et / ou d'utiliser l'appareil.
- Indique que le personnel préposé à la réparation doit gérer l'appareil conformément à la notice d'installation.



ATTENTION

- Il signale la possibilité d'avoir des informations supplémentaires sur les manuels joints.
- Il indique que des informations sont disponibles dans la notice d'utilisation ou dans la notice d'installation.



ATTENTION

Indique que le personnel préposé à la réparation doit gérer l'appareil conformément à la notice d'installation.

0.4 - MISES EN GARDE GÉNÉRALES

LORSQUE VOUS UTILISEZ DES APPAREILS ÉLECTRIQUES, IL EST TOUJOURS NÉCESSAIRE DE SUIVRE SCRUPULEUSEMENT LES CONSIGNES DE SÉCURITÉ FONDAMENTALES AFIN DE RÉDUIRE LES RISQUES D'INCENDIE ET D'ÉLECTROCHOC SET ACCIDENTS A PERSONNES, Y COMPRIS CE QUI SUIT :



1. Document réservé aux termes de la loi avec interdiction de reproduction ou de transmission à tiers sans l'autorisation expresse de la société OLIMPIA SPLENDID. Les appareils peuvent subir des mises à jour et par conséquent présenter des éléments différents de ceux qui sont représentés, sans que cela constitue pour autant un préjudice pour les textes contenus dans ce manuel.



2. Lire attentivement le présent manuel avant de procéder à toute opération (installation, entretien, utilisation) et suivre scrupuleusement ce qui est décrit dans chacun des chapitres.



3. Conserver soigneusement le présent livret pour toute consultation ultérieure.

4. Après avoir retiré l'emballage, s'assurer que l'appareil est en parfait état. Les éléments de l'emballage ne doivent pas être laissés à portée des enfants pour qui ils représentent des sources potentielles de danger.

5. LE FABRICANT DECLINE TOUTE RESPONSABILITE EN CAS DE DOMMAGES AUX PERSONNES OU AUX BIENS DERIVANT DU NON-RESPECT DES NORMES CONTENUES DANS LE PRESENT LIVRET.

6. Le fabricant se réserve le droit d'apporter à tout moment des modifications à ces modèles, tout en conservant les caractéristiques essentielles décrites dans le présent manuel.



7. Avant de brancher l'appareil, s'assurer que les données de la plaque signalétique sont conformes à celles du réseau électrique. Raccorder l'appareil à une alimentation monophasée en CA à la tension indiquée sur la plaque signalétique située sur l'appareil.



8. Installer l'appareil selon les instructions du constructeur. Une mauvaise installation peut entraîner des dommages aux personnes, animaux et choses, au sujet desquels le constructeur décline toute responsabilité.
9. Utiliser l'appareil sur une surface horizontale et stable ou le fixer au mur, selon les cas.
10. Pendant l'utilisation de l'appareil, dérouler toujours le câble.
11. L'appareil est équipé d'un câble d'alimentation avec fiche (connexion de type Y). Si le câble d'alimentation est endommagé, il doit être remplacé par le constructeur ou par son service d'assistance technique ou, de toute façon, par une personne ayant des qualifications similaires, de façon à prévenir tout risque.



12. L'installer en veillant à ce que les interrupteurs et autres commandes ne soient pas accessibles par les personnes utilisant la baignoire ou la douche.
13. Ne pas utiliser de rallonges à moins de faire preuve de la prudence nécessaire.
14. Tenir l'appareil à une distance d'au moins 1 m de n'importe quel objet, tissus ou matériau inflammable (fig. 1).
15. Ne pas placer l'appareil près de sources de chaleur.
16. Ne pas utiliser l'appareil pour sécher des vêtements.



17. Veiller à ce qu'il n'entre pas d'objets étrangers dans les ouvertures de ventilation ou d'évacuation, car il existe un risque d'électrocution, d'incendie ou de détérioration de l'appareil.
18. Eviter que le câble touche les surfaces chaudes pendant le fonctionnement.
19. Ne pas dérouler le câble sous des tapis, couvertures et carpettes. Placer le câble dans des zones sans passage de façon à éviter des trébuchements.
20. Ne pas enrouler ou entortiller le câble autour de l'appareil car cela pourrait affaiblir ou détériorer l'isolation.



21. Ne pas ranger l'appareil tant qu'il est encore chaud.
22. Ne pas utiliser l'appareil à l'extérieur ou sur des surfaces mouillées. Eviter de renverser des liquides sur l'appareil.
23. L'appareil ne doit pas être utilisé dans des pièces où la surface du sol est inférieure à 5 m².
24. L'appareil est conçu pour une utilisation au sol. Ne pas installer au plafond.
25. Ne pas actionner l'appareil à proximité de rideaux car ils pourraient être aspirés par les prises d'air (fig. 3).



26. Il est défendu de jeter dans la nature ou de laisser à la portée des enfants le matériau d'emballage car il peut être une source potentielle de danger.



27. L'utilisation de l'appareil par des enfants et des personnes handicapées non assistées est interdite.



28. L'appareil peut être utilisé par des enfants d'au moins 8 ans et par des personnes ayant des capacités physiques, sensorielles ou mentales réduites, ou dépourvues de l'expérience ou des connaissances nécessaires, à condition que ce soit sous surveillance ou qu'elles aient reçu des instructions relatives à l'utilisation sûre de l'appareil et à la compréhension des dangers qui y sont liés.



29. Les enfants ne doivent pas jouer avec l'appareil. Le nettoyage et la maintenance destinés à être effectués par l'utilisateur ne doivent pas être effectués par des enfants sans surveillance.



30. Tenir les enfants de moins de 3 ans loin de l'appareil, sauf s'ils font l'objet d'une surveillance continue.



31. Les enfants âgés de 3 à 8 ans doivent seulement être autorisés à allumer et éteindre l'appareil, à condition que ce dernier soit placé ou installé dans sa position normale de fonctionnement et qu'ils soient surveillés ou reçoivent de instructions sur l'utilisation sûre de l'appareil et en comprennent les dangers.



32. Les enfants âgés de 3 à 8 ans ne doivent pas être autorisés à brancher, régler ou nettoyer l'appareil ni à en effectuer l'entretien à la charge de l'utilisateur.



33. Il est conseillé de ne pas utiliser le poêle à proximité immédiate d'une baignoire, d'une douche ou d'une piscine.



34. **ATTENTION** - Certaines parties de cet appareil peuvent devenir très chaudes et provoquer des brûlures. Il faut faire très attention en présence d'enfants et de personnes vulnérables.



35. **ATTENTION** : Pour éviter la surchauffe, ne pas couvrir l'appareil (fig. 4).

36. Pour une utilisation correcte du l'appareil **IL NE FAUT PAS:**

- Le placer immédiatement sous une prise de courant fixe.
- Tirer le câble d'alimentation ou l'appareil pour débrancher la fiche de la prise de courant.
- Le laisser exposé à des agents atmosphériques (pluie, soleil etc.).
- Le laisser inutilement branché.
- Le toucher avec les mains mouillées ou humides.

37. Utiliser l'appareil uniquement dans le respect des instructions fournies dans le présent manuel. Le constructeur déconseille toute autre utilisation car cela pourrait provoquer électrocutions, incendies ou dommages corporels.



38. La cause la plus commune de surchauffe est le dépôt de poussière dans l'appareil. Enlever régulièrement ces accumulations en débranchant l'appareil du secteur et en aspirant au niveau des orifices de ventilation et des grilles.

39. Ne pas utiliser de détergents abrasifs sur l'appareil. Nettoyer au moyen d'un chiffon humide (ou mouillé) rincé dans de l'eau savonneuse chaude.

Débrancher toujours l'appareil avant de procéder au nettoyage.



40. Ne pas brancher l'appareil au secteur tant qu'il n'est pas complètement assemblé et réglé.
41. Eteindre et utiliser les poignées où elles sont prévues pour effectuer les déplacements.
42. Ne pas immerger l'appareil dans de l'eau ou autres liquides. Des courts-circuits ou des incendies peuvent survenir.
21. Ne pas faire fonctionner l'appareil dans une zone fermée comme à l'intérieur d'une armoire car il pourrait provoquer un incendie.
22. En cas d'incompatibilité entre la prise et la fiche de l'appareil, faire remplacer la prise par une autre de type approprié par du personnel professionnellement qualifié, qui devra s'assurer que la section des câbles de la prise est appropriée à la puissance absorbée par l'appareil. En général, l'utilisation d'adaptateurs et/ou de rallonges est déconseillée; si leur utilisation devait être indispensable, ils devraient être conformes aux normes de sécurité en vigueur et leur capacité (A) ne doit pas être inférieure à la capacité maximum de l'appareil.
45. Ne pas utiliser l'appareil en cas de panne ou de dysfonctionnement, si le câble ou la fiche est endommagé ou si l'appareil est tombé ou endommagé de quelque façon que ce soit. Éteindre l'appareil, débrancher la fiche de la prise de courant et la faire vérifier par du personnel qualifié.
46. Le démontage, la réparation ou la reconversion par une personne non autorisée pourrait comporter des dommages graves et entraîner l'annulation de la garantie du fabricant.
47. Ne pas démonter ni modifier abusivement l'appareil.
48. Réparer l'appareil tout seul est extrêmement dangereux.
49. Ne pas utiliser cet appareil dans de petites pièces occupées par des personnes qui ne sont pas en mesure de laisser la pièce de manière autonome, à moins d'une supervision constante.

50. Ne pas débrancher l'appareil du secteur avant d'avoir éteint l'appareil.
51. Après avoir enlevé l'emballage, s'assurer que l'appareil est en bon état sans détériorations visibles pouvant avoir été causées par le transport.
En cas de doute, ne pas utiliser l'appareil et s'adresser aux centres d'assistance technique agréés.
52. Débrancher toujours l'appareil du secteur quand il est laissé sans surveillance.
53. Si vous décidez de ne plus utiliser un appareil de ce type, il est recommandé de le mettre hors d'usage en coupant le câble d'alimentation, après avoir dé-branché la fiche de la prise de courant. Il est en outre recommander de rendre inoffensives les éléments de l'appareil susceptibles de constituer un danger, notamment pour les enfants, qui pourraient se servir de l'appareil hors d'usage pour jouer.
54. Lors de la première utilisation et après une longue période d'inactivité de l'appareil, il est possible de constater un léger bruit ou une petite odeur. Il s'agit d'un phénomène normal qui disparaît après quelques minutes de fonctionnement.
55. L'appareil est doté d'une quantité donnée d'huile spéciale.
56. En cas de fuites d'huile, les réparations nécessitant l'ouverture du récipient de l'huile doivent être effectuées uniquement par le producteur ou par une personne mandatée par ce dernier.
57. Au terme de la durée de vie de l'appareil, respecter les dispositions en matière d'élimination de l'huile.

0.5 - USAGE PRÉVU

58. L'appareil doit être utilisé exclusivement comme radiateur électrique, dans le seul but d'améliorer le confort de l'espace dans lequel il se trouve.
59. Cet appareil est conçu pour un usage domestique uniquement et non pour un usage commercial ou industriel.
60. Un usage impropre de l'appareil avec d'éventuels dommages causés aux personnes, biens ou animaux décharge OLIMPIA SPLENDID de toute responsabilité.

0.6 - USAGE NON PRÉVU ET POTENTIELLEMENT DANGEREUX

61. Ne pas utiliser l'appareil dans des espaces avec utilisation ou stockage d'essence, de peintures ou autres liquides inflammables.
62. Ne pas utiliser l'appareil aussitôt après la pulvérisation de l'insecticide à gaz ou en présence d'encens qui brûlent, de vapeurs chimiques ou de résidus huileux.



N'utilisez ce produit que conformément aux spécifications indiquées dans cette notice. Toute utilisation autre que celle spécifiée risque d'entraîner de graves lésions.

LE FABRICANT N'ASSUME AUCUNE RESPONSABILITÉ EN CAS DE DOMMAGES À DES PERSONNES OU À DES BIENS DUES A LA NON-OBSERVATION DES CONSIGNES CONTENUES DANS CETTE NOTICE.

1 - DESCRIPTION DE L'APPAREIL ET COMMANDES

1. Corps de l'appareil
2. Ailettes rayonnantes
3. Poignée
4. Support câble alimentation
5. Dispositif d'affichage
6. Pupitre de commande
7. Livret d'utilisation et d'entretien
8. Support en «U» (2 pièces)
9. Écrou papillon (2 pièces)
10. Roulette (4 pièces)
11. Support de roues (2 pièces)
12. Interrupteur ON/OFF

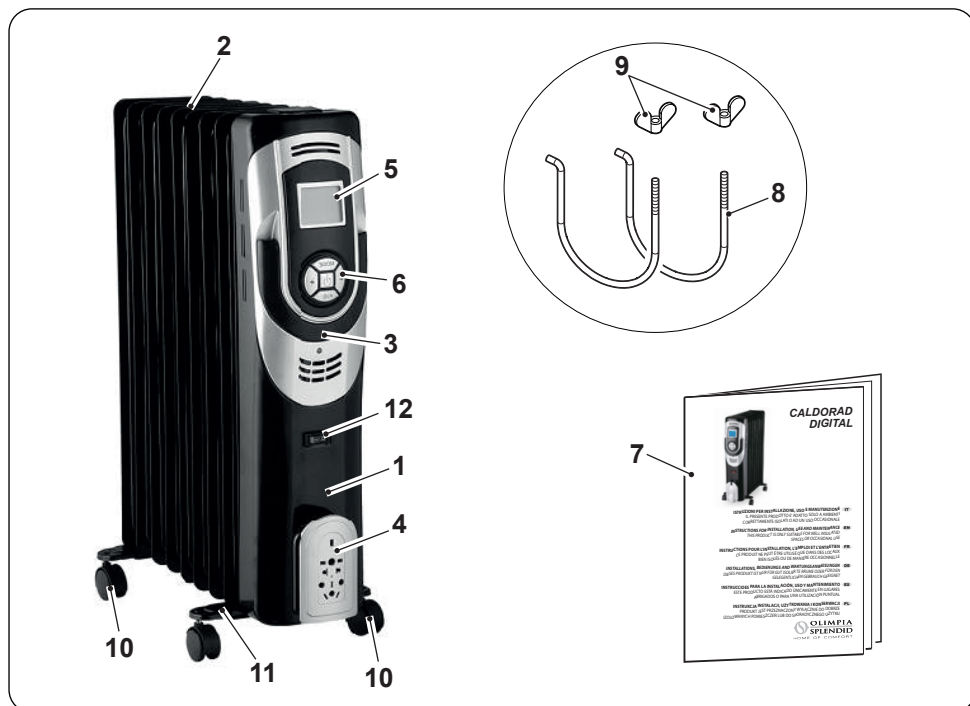

2 - INSTALLATION

- Après avoir retiré l'emballage, s'assurer que l'appareil est en parfait état; en cas de doute, ne pas l'utiliser et s'adresser au personnel qualifié.
- Retourner l'appareil.

>>>>



*Placez l'appareil sur une surface plane et stable, en vous assurant qu'il ne puisse pas être endommagé ou tomber.
Protégez la surface d'appui.*

- Insérer les pattes de fixation (8) dans les supports (11) comme illustré sur la figure « 5 ».
- Positionner les supports (11) entre les ailettes rayonnantes (2) les plus à l'extérieur de l'appareil (1) (fig. 6).
- Tourner les pattes de fixation (8) vers le haut (fig. 7).
- Bloquer les supports (11) en vissant les écrous papillons (9) (fig. 8).
Ne pas trop serrer les écrous papillons (9).
- Tourner l'appareil en position verticale (fig. 9).



- **Ne pas utiliser l'appareil sans avoir préalablement monté les supports et les roues.**
- **Utiliser l'appareil en position verticale uniquement (prise « 3 » en haut). Toute autre position pourrait générer un risque.**

- Dérouler entièrement la câble d'alimentation électrique.
- Placer l'appareil dans un environnement approprié, sur une surface stable et de niveau.
- S'assurer que les rideaux ou autres objets ne gênent pas le flux d'air (fig. 3).
- Laisser au moins 1 m d'espace libre sur les côtés, ainsi que derrière et au-dessus de l'appareil (fig. 1).





S'assurer de l'absence de tout élément inflammable ou sensible à la chaleur à moins d'un mètre de l'appareil.

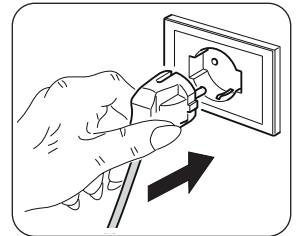



- Brancher la fiche dans la prise de courant.
- Appuyez sur l'interrupteur « ON / OFF » (12) (fig. 2).



- **S'assurer que les caractéristiques de l'alimentation secteur correspondent à celles figurant sur la plaque signalétique de l'appareil.**
- **Placer le câble dans des zones sans passage de façon à éviter des trébuchements.**

3 - UTILISATION

En appuyant sur le bouton de démarrage «  », positionné sur le panneau de commandes (6), le « fonctionnement continu » s'active et l'affichage visualise le symbole «  »:

- Si l'on appuie sur le bouton «  » une fois, l'appareil démarre à la puissance maximale ().
- Si l'on appuie sur le bouton «  » une seconde fois, l'appareil démarre à la puissance minimale ().
- Si l'on appuie sur le bouton «  » une troisième fois, l'appareil s'éteint.

Pour éteindre complètement l'appareil, appuyer sur l'interrupteur ON / OFF (12).

4 - FONCTIONNEMENT

- Après avoir appuyé sur le bouton «  » pour allumer l'appareil, il est possible de sélectionner certaines fonctions :

4.1 - CONFIGURATION DE LA TEMPÉRATURE

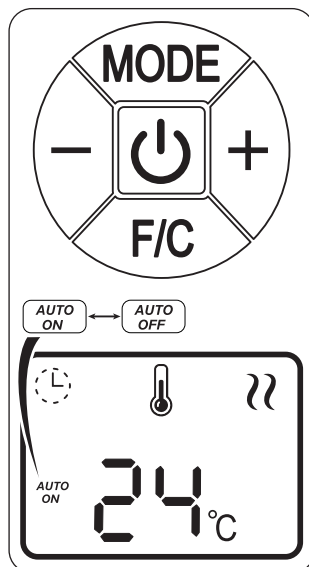

- Appuyer sur le bouton « **MODE** » et attendre jusqu'à ce que le symbole de la température clignote sur l'affichage.
 - Appuyer sur les touches « + » ou « - » pour sélectionner la température désirée.
 - Quand le symbole de la température cesse de clignoter, la valeur est réglée. L'écran affichera la température ambiante.





- À ce stade, l'appareil redémarrera automatiquement lorsque la température ambiante descendra en-dessous de la limite définie (le symbole de la température cesse de clignoter) et s'éteindra une fois que la température ambiante aura atteint la valeur définie (le symbole de la température commence à clignoter).

4.2 - MODE « EXTINCTION AUTOMATIQUE »

- La fonction est configurée pour éteindre automatiquement l'appareil après une période de temps (1-24 heures) désirée.

- Il est conseillé de sélectionner la température désirée avant de configurer la fonction.
 - Appuyer sur le bouton « **MODE** » et attendre jusqu'à ce que les symboles « AUTO OFF » et «  » clignotent sur l'affichage.
 - Appuyer sur les touches « + » ou « - » pour sélectionner le temps de retard désiré.
 - Quand le symbole «  » cesse de clignoter, la valeur est réglée.
- L'appareil s'éteindra après avoir atteint l'horaire d'extinction configuré.
- Pour désactiver cette fonction appuyer sur la touche « **MODE** » et attendre jusqu'à ce que l'affichage visualise le symbole «  » :

4.3 - MODE « ALLUMAGE AUTOMATIQUE »

- La fonction est configurée pour allumer automatiquement l'appareil après une période de temps (1-24 heures) désirée.
- Il est conseillé de sélectionner la température désirée avant de configurer la fonction.
 - Appuyer sur le bouton « **MODE** » et attendre jusqu'à ce que les symboles « AUTO OFF » et «  » clignotent sur l'affichage.
 - Appuyer sur les touches « + » ou « - » pour sélectionner le temps de retard désiré.
 - Quand le symbole «  » cesse de clignoter, la valeur est réglée..
- L'appareil s'allumera après avoir atteint l'horaire d'allumage configuré.
- Pour désactiver cette fonction appuyer sur la touche « **MODE** » et attendre jusqu'à ce que l'affichage visualise le symbole «  » :



Quand le fonctionnement continu «  » est activé les modes « Extinction et allumage automatiques » et « Configuration température » sont désactivés.

4.4 - CONFIGURATION DE L'UNITÉ DE MESURE DE LA TEMPÉRATURE

- Appuyer sur le bouton « F/C » pour sélectionner l'unité de mesure de la température :
 - Celsius (°C)
 - Fahrenheit (F)

5 - PROTECTION SURCHAUFFE

- Ce produit est protégé par une protection contre la surchauffe qui éteint l'appareil automatiquement en cas de forte surchauffe.

Dans ce cas:

- débrancher la fiche de la prise électrique;
- attendre environ 10 minutes pour le laisser refroidir;
- contrôler les dommages éventuels de l'appareil, le câble d'alimentation et la fiche.

S'il n'y a pas de dommages:

- rebrancher la fiche dans la prise électrique;
- rallumer l'appareil.

Si l'appareil reste encore éteint, contacter le service d'assistance.

6 - ENTRETIEN ET NETTOYAGE



Avant d'effectuer toute opération de nettoyage ou d'entretien sur l'appareil, débrancher la fiche de la prise de courant et attendre que le ventilateur se soit arrêté.

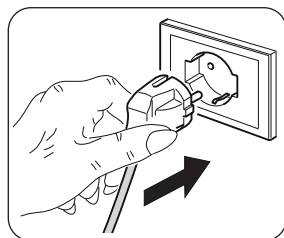

- Utiliser un chiffon sec pour nettoyer l'appareil.
- Si l'appareil est très sale, utiliser un chiffon imbibé d'eau tiède (max 50°C) et un détergent doux pour nettoyer les parties externes. Puis sécher avec un chiffon sec.
- Utiliser une brosse ou un aspirateur pour éliminer la poussière des ailettes rayonnantes (2).



- **S'assurer que l'appareil est complètement sec avant de rebrancher la fiche à la prise de courant.**
- **N'utilisez pas de chiffon traité chimiquement ou antistatique pour nettoyer l'appareil.**
- **N'utilisez pas d'essence, de solvant, de pâte à polir ou de solvants similaires. Ces produits peuvent entraîner la rupture ou la déformation de la surface en plastique.**

- Ne pas utiliser d'huiles, de produits chimiques ou de produits abrasifs pour nettoyer l'appareil.
- Ne pas laver ni immerger l'appareil dans l'eau.



En cas de dysfonctionnement de l'appareil, ne pas essayer de le démonter, mais contacter le revendeur ou le service d'assistance technique.

7 - CONSERVATION DE L'APPAREIL

- Si l'appareil ne doit pas être utilisé pendant une période particulièrement longue ou si des travaux susceptibles de provoquer beaucoup de poussière sont prévus, il est recommandé de ranger l'appareil de la manière suivante :
 - **Éteindre l'appareil et débrancher la fiche de la prise de courant.**
 - Enrouler le câble d'alimentation (6) sur le support (4).
 - Ranger dans un lieu frais et sec à l'abri de l'humidité.

8 - DONNÉES TECHNIQUES

- Se reporter au tableau figurant dans les dernières pages du manuel.

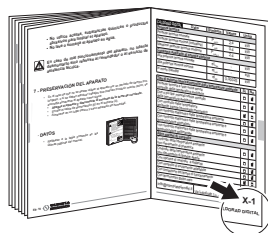

ABBILDUNGEN

Die Abbildungen sind auf der zweiten Seite des Handbuchs zusammengefasst



INHALTSVERZEICHNIS

0 - HINWEISE	2
0.1 - ALLGEMEINE INFORMATIONEN	2
0.2 - SYMBOLE	2
0.3 - REDAKTIONELLE PIKTOGRAMME.....	2
0.4 - ALLGEMEINE HINWEISE.....	4
0.5 - SACHGEMÄSSER GEBRAUCH.....	10
0.6 - UNSACHGEMÄSSER UND POTENTIELL GEFÄHRLICHER GEBRAUCH	11
1 - BESCHREIBUNG DES GERÄTS UND BEDIENUNG	11
2 - INSTALLATION	11
3 - BENUTZUNG	13
4 - FUNKTIONSWEISE	13
4.1 - TEMPERATUREINSTELLUNG.....	13
4.2 - MODUS „AUTOMATISCHES AUSSCHALTEN“	13
4.3 - MODUS „AUTOMATISCHER START“	14
4.4 - EINSTELLUNG DER TEMPERATUREINHEIT	14
5 - ÜBERHITZUNGSSCHUTZ	15
6 - WARTUNG UND REINIGUNG	15
7 - AUFBEWAHRUNG DES GERÄTS	16
8 - TECHNISCHE DATEN	16



ENTSORGUNG

Das Symbol auf dem Produkt oder auf der Verpackung zeigt an, dass das Produkt nicht als normaler Hausmüll betrachtet werden darf, sondern zur entsprechenden Sammelstelle für das Recycling von Elektro- und Elektronikgeräten gebracht werden muss. Die ordnungsgemäße Entsorgung dieses Produkts trägt dazu bei, mögliche negative Auswirkungen auf Umwelt und Gesundheit zu vermeiden, die sich aus einer unsachgemäßen Entsorgung des Produkts ergeben könnten. Für weitere Informationen zum Recycling dieses Produkts wenden Sie sich bitte an die zuständige Gemeindebehörde, Ihren örtlichen Entsorgungsdienst oder an die Verkaufsstelle, in der Sie das Produkt erworben haben. Diese Bestimmung gilt nur in den EU-Mitgliedstaaten.

0 - HINWEISE

0.1 - ALLGEMEINE INFORMATIONEN

Wir möchten uns zunächst dafür bedanken, dass Sie sich für ein Gerät unserer Herstellung entschieden haben.

0.2 - SYMBOLE

Die im folgenden Kapitel wiedergegebenen Piktogramme ermöglichen, schnell und unzweideutig für den ordnungsgemäßen Gebrauch des Geräts in Sicherheit erforderlichen Informationen zu liefern.

0.3 - Redaktionelle Piktogramme



Service

Kennzeichnet Situationen, in denen der firmeneigene Kundendienst zu informieren ist:

TECHNISCHER KUNDENDIENST



Inhaltsverzeichnis

Die Absätze, denen dieses Symbol vorangestellt ist, enthalten sehr wichtige Informationen und Vorschriften, insbesondere, was die Sicherheit betrifft.

Deren mangelnde Befolgung kann mit sich bringen:

- Gefahr für die Unversehrtheit der Bediener
- Verlust der vertraglichen Gewährleistung
- Ablehnung der Haftung seitens des Herstellers.



Erhobene Hand

Kennzeichnet, Vorgänge, die unbedingt zu vermeiden sind.



GEFAHR

Weist darauf hin, dass das Gerät brennbares Kältemittel verwendet. Falls das Kältemittel austritt und mit einer Zündquelle in Berührung kommt, besteht Brandgefahr.



GEFÄHRLICHE ELEKTRISCHE SPANNUNG

Weist das betroffene Personal darauf hin, dass der beschriebene Vorgang das Risiko eines Stromschlags birgt, wenn er entgegen der Sicherheitsvorschriften ausgeführt wird.



ALLGEMEINE GEFAHR

Weist das betroffene Personal darauf hin, dass der beschriebene Vorgang das Risiko für körperliche Schäden birgt, wenn er entgegen der Sicherheitsvorschriften ausgeführt wird.



GEFAHR GROSSER HITZE

Weist das betroffene Personal darauf hin, dass der beschriebene Vorgang das Risiko für Verbrennungen an heißen Komponenten birgt, wenn er entgegen der Sicherheitsvorschriften ausgeführt wird.



NICHT BEDECKEN

Weist das betroffene Personal darauf hin, dass es verboten ist, das Gerät wegen Überhitzungsgefahr zu bedecken.



ACHTUNG

- Weist darauf hin, dass dieses Dokument vor der Installation und/oder vor dem Gebrauch des Geräts aufmerksam gelesen werden muss.
- Zeigt an, dass das Assistenzpersonal beim Umgang des Geräts auf die Anweisungen im Installationshandbuch zu achten hat.



ACHTUNG

- Weist auf mögliche Zusatzinformationen in den beiliegenden Handbüchern hin.
- Zeigt an, dass im Gebrauchs- oder Installationshandbuch weitere Informationen verfügbar sind.



ACHTUNG

Zeigt an, dass das Kundendienstpersonal bei der Handhabung des Geräts auf die Anweisungen im Installationshandbuch zu achten hat.

0.4 - ALLGEMEINE HINWEISE

BEIM UMGANG MIT ELEKTROGERÄTEN MÜSSEN STETS GEWISSE GRUNDLEGENDE SICHERHEITSMASSNAHMEN BEACHTET WERDEN, UM DIE GEFAHR VON BRAND, STROMSCHLÄGEN UND VERLETZUNGEN ZU REDUZIEREN, DARUNTER:



1. Es handelt sich um ein gesetzlich vertrauliches Dokument, dessen Vervielfältigung oder Weitergabe an Dritte ohne ausdrückliche Genehmigung der Firma OLIMPIA SPLENDID verboten ist.





Die Geräte können Updates unterliegen und daher Einzelteile aufweisen, die von den abgebildeten abweichen, ohne dass dadurch die in diesem Handbuch enthaltenen Texte beeinträchtigt werden.



2. Lesen Sie diese Anleitung sorgfältig durch, bevor Sie mit der Bedienung (Installation, Wartung, Gebrauch) fortfahren und befolgen Sie die Anweisungen in den einzelnen Kapiteln genau.



3. Bewahren Sie dieses Handbuch für jede weitere Einsichtnahme sorgfältig auf.
4. Nach dem Entfernen der Verpackung ist sicherzustellen, dass das Gerät intakt ist; die Verpackungselemente dürfen nicht in Reichweite von Kindern bleiben, da sie potenzielle Gefahrenquellen darstellen.
5. **DER HERSTELLER ÜBERNIMMT KEINE HAFTUNG FÜR PERSONEN- ODER SACHSCHÄDEN, DIE DURCH NICHTBEACHTUNG DER IN DIESER BETRIEBSANLEITUNG ENTHALTENEN VORSCHRIFTEN ENTSTEHEN.**
6. Die Herstellerfirma behält sich vor, an den Modellen jederzeit Änderungen vorzunehmen, sofern die grundlegenden, in dieser Anleitung beschriebenen Merkmale davon unberührt bleiben.

-  7. Bevor Sie das Gerät anschließen, vergewissern Sie sich, dass die Angaben auf dem Typenschild mit denen des Stromnetzes übereinstimmen. Schließen Sie das Gerät an eine einphasige Wechselstromversorgung mit der auf dem Typenschild des Geräts angegebenen Spannung an.
-  8. Installieren Sie das Gerät gemäß den Anweisungen des Herstellers. Eine unsachgemäße Installation kann zu Verletzungen von Personen, Tieren oder Gegenständen führen, für die der Hersteller nicht verantwortlich gemacht werden kann.
9. Stellen Sie das Gerät auf eine waagerechte, stabile Unterlage oder befestigen Sie es ggf. an der Wand.
10. Das Kabel muss immer vollständig abgewickelt werden, wenn Sie das Gerät benutzen.
11. Das Gerät ist mit einem Netzkabel mit Stecker (Y-Anschluss) ausgestattet. Falls das Stromkabel beschädigt ist, dann muss dieses vom Hersteller oder dessen Kundendienst oder von einem Fachmann ausgetauscht werden, um jegliche Risiken vorzubeugen.
-  12. Installieren Sie das Gerät so, dass sich Schalter und andere Bedienelemente außerhalb der Reichweite von Personen befinden, welche die Badewanne oder Dusche benutzen.
13. Keine Verlängerungskabel verwenden, wenn nicht mit besonderer Vorsicht.
14. Das Gerät mindestens 1 m von brennbaren Gegenständen, Stoffen oder Materialien entfernt aufstellen (Abb. 1).
15. Platzieren Sie das Gerät nicht in der Nähe von Wärmequellen.
16. Benutzen Sie das Gerät nicht zum Trocknen von Wäsche.
-  17. Sorgen Sie dafür, dass keine Fremdkörper in die Belüftungs- oder Abluftöffnungen gelangen, da sonst die Gefahr eines Stromschlags, eines Brands oder einer Beschädigung des Geräts besteht.

18. Vermeiden Sie, dass das Kabel während des Betriebs mit heißen Oberflächen in Berührung kommt.
19. Wickeln Sie das Kabel nicht unter Teppichen, Decken oder Führungen ab. Verlegen Sie das Kabel nicht in Durchgangsbereichen, um Stolperfallen zu vermeiden.
20. Das Kabel nicht um das Gerät wickeln, verdrehen oder wickeln, da dies die Isolierung schwächen und brechen kann.
21. Lagern Sie das Gerät nicht, solange es noch warm ist.
22. Das Gerät darf nicht im Freien oder auf nassen Oberflächen verwendet werden. Vermeiden, dass Flüssigkeiten auf das Gerät gelangen.
23. Das Gerät darf nicht in Räumen mit einer Grundfläche von weniger als 5 m² verwendet werden.
24. Das Gerät ist für den Einsatz auf dem Boden konzipiert. Nicht an der Decke installieren.
25. Das Gerät darf nicht in der Nähe von Vorhängen betrieben werden, da Material in die Lufteinlässe gesaugt werden könnte (Abb. 3).
26. Es ist verboten, das Verpackungsmaterial achtlos wegzuworfen oder für Kinder zugänglich aufzubewahren, da dieses eine potentielle Gefahrenquelle darstellt.
27. Die Benutzung des Geräts durch Kinder und nicht betreute, behinderte Personen ist verboten.
28. Das Gerät kann auch von Kindern ab 8 Jahren und von Personen mit eingeschränkten körperlichen, sensorischen oder geistigen Fähigkeiten, die nicht über die nötige Erfahrung oder das nötige Wissen verfügen, verwendet werden, sofern sie beaufsichtigt werden oder eine Anleitung zur sicheren Verwendung des Geräts und zum Verständnis der damit verbundenen Gefahren erhalten haben.
29. Kinder dürfen nicht mit dem Gerät spielen. Die Reinigung und Wartung, die vom Benutzer durchgeführt werden soll, darf nicht von unbeaufsichtigten Kindern vorgenommen werden.





30. Kinder unter 3 Jahren sollten auf Abstand gehalten werden, wenn sie nicht ständig beaufsichtigt werden.



31. Für Kinder zwischen 3 und 8 Jahren reicht es aus, das Gerät ein- und auszuschalten, wenn es in seiner normalen Betriebsposition aufgestellt oder installiert ist und wenn sie beaufsichtigt oder in der sicheren Verwendung des Geräts unterwiesen werden und die Gefahren verstehen.



32. Kinder zwischen 3 und 8 Jahren dürfen das Gerät nicht selbst anschließen, einstellen oder reinigen oder Wartungsarbeiten durchführen.



33. Das Gerät sollte nicht in unmittelbarer Nähe einer Badewanne, einer Dusche oder eines Schwimmbeckens verwendet werden.



34. **ACHTUNG** - Einige Teile dieses Produkts können sehr heiß werden und Verbrennungen verursachen. Bei der Anwesenheit von Kindern und schutzbedürftigen Personen ist große Vorsicht geboten.



35. **ACHTUNG** - Um Überhitzung zu vermeiden, decken Sie das Gerät nicht ab (Abb. 4).

36. Für die ordnungsgemäße Verwendung des Geräts müssen Sie Folgendes **UNTERLASSEN**:

- a. Unmittelbar unter eine feste Steckdose stellen
- b. Das Netzkabel oder das Gerät selbst ziehen, um den Stecker aus der Steckdose zu ziehen.
- c. Das Gerät der Witterung aussetzen (Regen, Sonne usw.).
- d. Das Gerät unnötigerweise eingesteckt lassen.
- e. Das Gerät mit nassen oder feuchten Händen anfassen.

37. Das Gerät darf nur in Übereinstimmung mit den Anweisungen in diesem Handbuch verwendet werden. Der Hersteller empfiehlt, das Gerät nicht auf andere Weise zu verwenden, da dies zu einem elektrischen Schlag, Brand oder Verletzungen führen kann.



38. Die häufigste Ursache für Überhitzung ist die Ablagerung von Staub oder Flusen im Gerät. Diese Ablagerungen sind

regelmäßig zu entfernen, indem Sie das Gerät vom Stromnetz trennen und die Lüftungsöffnungen und -gitter aussaugen.

39. Keine scharfen Reinigungsmittel für das Gerät verwenden. Mit einem mit warmer Seifenlauge ausgespülten, feuchten (nicht nassen) Tuch reinigen. Vor der Reinigung immer den Stecker aus der Steckdose ziehen.
40. Das Gerät darf erst dann an das Stromnetz angeschlossen werden, wenn es vollständig zusammengebaut und eingestellt ist.
41. Das Gerät ausschalten und den Griff benutzen, wo er für die Bewegung vorgesehen ist.
42. Das Gerät darf nicht in Wasser oder andere Flüssigkeiten getaucht oder gewaschen werden. Es können Kurzschlüsse oder Brände entstehen.
43. Das Gerät nicht in einem geschlossenen Raum, z.B. in einem Schrank, betreiben, da dies einen Brand verursachen könnte.
44. Sollte die Steckdose nicht mit dem Stecker des Geräts kompatibel sein, die Steckdose von Fachpersonal auswechseln und durch eine geeignete ersetzen lassen. Dabei ist zu kontrollieren, ob der Kabelquerschnitt der Steckdose für die Leistungsaufnahme des Geräts geeignet ist. Im Allgemeinen wird davon abgeraten, Adapter und/oder Verlängerungskabel zu verwenden. Falls ihre Verwendung unerlässlich sein sollte, müssen sie den geltenden Sicherheitsvorschriften entsprechen und ihre Strombelastbarkeit (A) darf nicht unter der maximalen Stromstärke des Geräts liegen.
45. Benutzen Sie das Gerät nicht, wenn es defekt ist, wenn das Kabel oder der Stecker beschädigt ist, wenn es heruntergefallen ist oder in irgendeiner Weise beschädigt wurde. Das Gerät ausschalten, den Stecker aus der Netzsteckdose ziehen und es von Fachpersonal kontrollieren lassen.
46. Der Ausbau, die Reparatur oder der Umbau seitens einer unbefugten Person könnte schwerwiegende Schäden mit sich bringen und lässt die Garantie des Herstellers verwirken.



47. Das Gerät weder zerlegen, noch abändern.
48. Es ist äußerst gefährlich, das Gerät selbst zu reparieren.
49. Das Gerät nicht in kleinen Räumen verwenden, die von Personen bewohnt werden, die nicht in der Lage sind, den Raum selbständig zu verlassen, es sei denn, es wird ständig beaufsichtigt.
50. Den Stecker nicht aus der Steckdose ziehen, bevor Sie das Gerät ausgeschaltet haben.
51. Stellen Sie nach dem Entfernen der Verpackung sicher, dass das Gerät unbeschädigt ist und keine sichtbaren Schäden aufweist, die beim Transport entstanden sein könnten. Im Zweifelsfall das Gerät nicht verwenden. Wenden Sie sich an einen vertraglichen Kundendienst.
52. Stecken Sie das Gerät immer vom Stromnetz ab, wenn es unbeaufsichtigt bleibt.
53. Wenn Sie sich gegen die Verwendung eines solchen Geräts entscheiden, empfehlen wir Ihnen, es außer Betrieb zu setzen, indem Sie das Netzkabel durchtrennen, nachdem Sie den Stecker aus der Steckdose gezogen haben. Außerdem wird empfohlen, die Teile des Geräts unschädlich zu machen, die eine Gefahr darstellen könnten, insbesondere für Kinder, die das Gerät außerplanmäßig für ihr eigenes Spiel verwenden könnten.
54. Beim ersten Gebrauch und nach einer langen Zeit der Untätigkeit des Geräts, könnte ein leichtes Geräusch zu hören und ein bisschen Geruch zu bemerken sein. Dies ist eine normale Erscheinung, die nach einigen Minuten Betrieb verschwindet.
55. Das Gerät ist mit einer gegebenen Menge Spezialöl versehen.
56. Für den Fall eines Ölverlusts, sind die Reparaturen, die das Öffnen des Ölbehälters erfordern, ausschließlich vom Hersteller oder einem von diesem Beauftragten vorzunehmen.
57. Nach Ablauf der Lebensdauer des Geräts, die Vorschriften einhalten, welche die Entsorgung des Öls betreffen.

0.5 - VORGESEHENER GEBRAUCH

58. Das Gerät darf nur als elektrischer Heizkörper verwendet werden und zwar ausschließlich dazu, um den Raum in dem man sich aufhält, behaglich zu machen.
59. Dieses Gerät wurde für den Hausgebrauch, nicht für die Verwendung in Gewerbe und Industrie konzipiert.
60. Unsachgemäße Verwendung des Geräts, einschließlich jeglicher Schäden an Personen, Eigentum oder Tieren, entbindet OLIMPIA SPLENDID von jeglicher Haftung.

0.6 - UNSACHGEMÄSSE UND POTENZIELL GEFÄHRLICHER GEBRAUCH

61. Das Gerät nicht in Bereichen betreiben, in denen Benzin, Lacke oder andere brennbare Flüssigkeiten verwendet oder gelagert werden oder in Räumen mit Vorkommen von brennbaren oder explosiven Gasen.
62. Das Gerät darf nicht verwendet werden, wenn der Raum zuvor mit einem gasförmigen Insektizid besprüht wurde oder wenn brennende Räucherstäbchen, chemische Dämpfe oder ölige Rückstände vorhanden sind.



Das Gerät darf ausschließlich gemäß den Anweisungen in diesem Handbuch gebraucht werden. Jeder anderweitige Gebrauch kann zu schweren Unfällen führen.

DER HERSTELLER ÜBERNIMMT KEINE HAFTUNG FÜR PERSONEN- ODER SACHSCHÄDEN, DIE DURCH NICHTBEACHTUNG DER IN DIESER ANLEITUNG ENTHALTENEN VORSCHRIFTEN ENTSTEHEN.

1 - BESCHREIBUNG DES GERÄTS UND BEDIENUNG

1. Gerätekörper
2. Heizrippen
3. Handgriff
4. Netzkabelhalterung
5. Display
6. Bedienfeld
7. Gebrauchs- und Wartungsanleitungen
8. U-Bügel (2 Stk.)
9. Flügelmutter (2 St.)
10. Rad (4 St.)
11. Bügel für Räder (2 St.)
12. Schalter ON/OFF

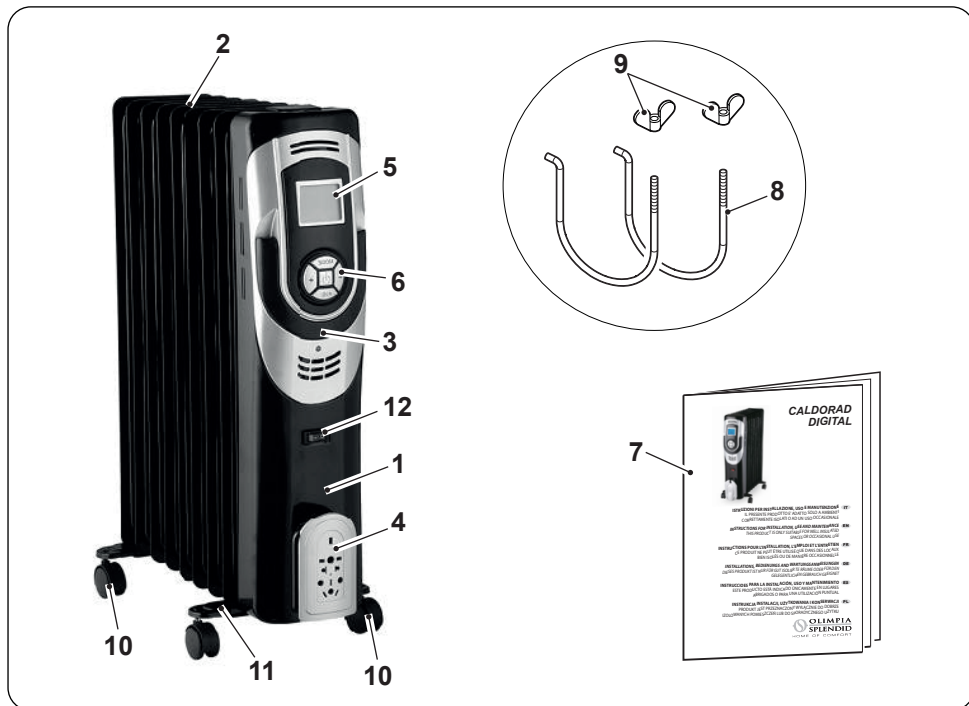

DEUTSCH

2 - INSTALLATION

- Nach dem Entfernen der Verpackung, das Gerät auf Unversehrtheit prüfen. Im Zweifelsfall das Gerät nicht benutzen und Fachpersonal zu Rate ziehen.
- Das Gerät auf den Kopf stellen.

>>>>



*Das Gerät muss auf einer ebenen, stabilen Oberfläche stehen, damit es nicht beschädigt werden oder herunterfallen kann.
Die Unterlage muss geschützt werden.*

- Die Bügel (8) in die Halterungen (11), wie in Abb. „5“ gezeigt, einführen.
- Die Halterungen (11) zwischen den äußersten Heizrippen (2) des Geräts (1) platzieren (Abb. 6).
- Drehen Sie die Bügel (8) nach oben (Abb. 7).
- Die Halterungen (11) durch Festziehen der Flügelmuttern (9) sichern (Abb. 8). Die Flügelmuttern (9) nicht allzu fest anziehen.
- Das Gerät in die senkrechte Stellung bringen (Abb. 9).



- **Das Gerät nicht benutzen, bevor nicht die Halterungen und die Räder montiert wurden.**
- **Das Gerät nur in senkrechter Stellung (Handgriff „3“ oben); jede andere Stellung könnte eine Gefahrensituation verursachen.**

- Das Versorgungskabel vollständig ausrollen.
- Das Gerät in einem angemessenen Raum und auf einer stabilen und ebenen Fläche aufstellen.
- Sicherstellen, dass Vorhänge oder andere Gegenstände den Luftfluss nicht behindern (Abb. 3).
- An den Seiten und hinter und über dem Gerät mindestens 1 m freien Raum lassen (Abb. 1).





Sicherstellen, dass sich innerhalb 1 Meters vom Gerät keine entzündlichen oder hitzeempfindlichen Gegenstände befinden.

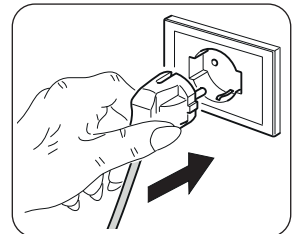



- Den Stecker in die Steckdose einführen.
- Den ON/OFF-Schalter (12) drücken (Abb. 2).



- **Sicherstellen, dass die Netzanschlussdaten mit den Angaben auf dem Typenschild des Geräts übereinstimmen.**
- **Verlegen Sie das Kabel in nicht begehbaren Bereichen, um Stolperfallen zu vermeiden.**

3 - BENUTZUNG

Durch das Drücken der Einschalttaste „“, die sich auf dem Bedienfeld (6) befindet, wird der „Dauerbetrieb“ aktiviert und auf dem Display erscheint das Symbol „“:

- Durch einmaliges Drücken der Taste „“ starten Sie das Gerät mit maximaler Leistung ().
- Durch erneutes Drücken der Taste „“ starten Sie das Gerät mit minimaler Leistung ().
- Wird die Taste ein drittes Mal gedrückt „“ schaltet sich das Gerät aus.

Zum vollständigen Ausschalten des Geräts den ON/OFF-Schalter (12) drücken.

4 - BETRIEB

- Nach dem Drücken der Taste „“ um das Gerät einzuschalten, können Sie eine Reihe von Funktionen auswählen:

4.1 - TEMPERATUREINSTELLUNG

- Die Taste „**MODE**“ drücken und warten, bis das Temperatursymbol auf dem Display blinkt.
 - Die Tasten „+“ oder „-“ drücken, um die gewünschte Temperatur auszuwählen.
 - Wenn das Temperatursymbol nicht mehr blinkt, ist der Wert eingestellt. Das Display zeigt die Raumtemperatur an.

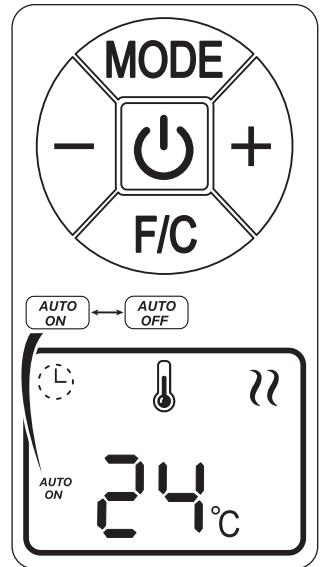

- Das Gerät schaltet sich dann automatisch wieder ein, wenn die eingestellte Umgebungstemperatur unterschritten wird (Temperatursymbol hört auf zu blinken) und schaltet sich wieder aus, wenn die Umgebungstemperatur den eingestellten Wert erreicht hat (Temperatursymbol beginnt zu blinken).

4.2 - MODUS „AUTOMATISCHES AUSSCHALTEN“

- Die Funktion ist so eingestellt, dass sich das Gerät nach einer gewünschten Zeitspanne (1-24 Stunden) automatisch ausschaltet.

- Es wird empfohlen, die gewünschte Temperatur zu wählen, bevor die Funktion eingestellt wird.
 - Taste „**MODE**“ drücken und warten Sie, bis „AUTO OFF“ und „☺“, auf dem Display blinken.
 - Die Tasten „+“ oder „-“ drücken, um die gewünschte Verzögerungszeit auszuwählen.
 - Wenn das Symbol „☺“ aufhört zu blinken, ist der Wert eingestellt.
- Das Gerät schaltet sich nach Erreichen der eingestellten Abschaltzeit aus.
- Um diese Funktion zu deaktivieren, die Taste „**MODE**“ drücken und warten, bis auf dem Display das Symbol „☺“ anzeigt:

4.3 - MODUS „AUTOMATISCHER START“

- Die Funktion ist so eingestellt, dass sich das Gerät nach einer gewünschten Zeitspanne (1-24 Stunden) automatisch einschaltet.
- Es wird empfohlen, die gewünschte Temperatur zu wählen, bevor die Funktion eingestellt wird.
 - Taste „**MODE**“ drücken und warten Sie, bis „AUTO ON“ und „☺“, auf dem Display blinken.
 - Die Tasten „+“ oder „-“ drücken, um die gewünschte Verzögerungszeit auszuwählen.
 - Wenn das Symbol „☺“ aufhört zu blinken, ist der Wert eingestellt.
- Das Gerät schaltet sich nach Erreichen der eingestellten Einschaltzeit ein.
- Um diese Funktion zu deaktivieren, die Taste „**MODE**“ drücken und warten, bis auf dem Display das Symbol „☺“ anzeigt:



Wenn Dauerbetrieb „☺“ aktiviert ist, sind die Modi „Automatisches Ein- und Ausschalten“ und „Temperatureinstellung“ deaktiviert.

4.4 - EINSTELLUNG DER TEMPERATUREINHEIT

- Drücken Sie die Taste „F/C“, um die Temperatureinheit auszuwählen:
 - Celsius (°C)
 - Fahrenheit (F)

5 - ÜBERHITZUNGSSCHUTZ

- Dieses Erzeugnis ist durch einen Überhitzungsschutz geschützt, der das Gerät im Fall einer starken Überhitzung automatisch abschaltet.

In diesem Fall:

- Den Stecker aus der Steckdose ziehen;
- Etwa 10 Minuten abwarten, um es abkühlen zu lassen;
- Etwaige Schäden am Gerät, dem Netzkabel und dem Stecker überprüfen.

Liegen keine Beschädigungen vor:

- Den Stecker in die Steckdose einführen;
- Das Gerät neu starten.

Bleibt das Gerät ausgeschaltet, den Kundendienst benachrichtigen.

6 - WARTUNG UND REINIGUNG



Vor der Durchführung von Reinigungs- oder Wartungsarbeiten am Gerät den Netzstecker aus der Steckdose ziehen und warten, bis das Gebläse zum Stillstand gekommen ist.

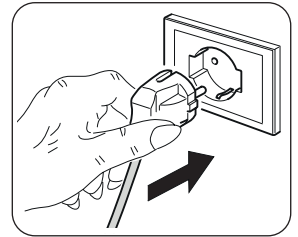

DEUTSCH

- Zur Reinigung des Geräts ein trockenes Tuch verwenden.
- Wenn das Gerät stark verschmutzt ist, lässt sich die Außenseite des Geräts mit einem Tuch reinigen, das mit lauwarmem Wasser (max. 50°C) und einem milden Reinigungsmittel angefeuchtet wurde. Danach mit einem trockenen Tuch abtrocknen.
- Mit einem Pinsel oder Staubsauger den Staub von den Kühlerlamellen (2) entfernen.



- **Kontrollieren, dass das Gerät vollkommen trocken ist, bevor der Stecker wieder in die Netzsteckdose gesteckt wird.**
- **Zur Reinigung des Geräts keine chemisch behandelten oder antistatischen Lappen verwenden.**
- **Weder Benzin, Lösungsmittel, Poliermittel, Lösungsmittel oder Ähnliches verwenden. Diese Produkte können Brüche oder Verformungen der Kunststoffoberfläche verursachen.**

- Zur Reinigung des Geräts niemals Öle, Chemikalien oder scheuernde Produkte verwenden.
- Das Gerät nicht mit Wasser waschen oder in Wasser tauchen.



Bei Betriebsstörungen des Geräts nicht versuchen, dieses zu zerlegen, sondern den Händler oder den technischen Kundendienst kontaktieren.

7 - AUFBEWAHRUNG DES GERÄTS

- Falls beabsichtigt wird, das Gerät für einen besonders langen Zeitraum nicht zu benutzen oder falls Arbeiten durchgeführt werden müssen, bei denen viel Staub entsteht, empfehlen wir, das Gerät folgendermaßen aufzubewahren:
 - **Das Gerät ausschalten und den Netzstecker aus der Steckdose ziehen.**
 - Das Netzkabel (6) um die Halterung (4) wickeln.
 - Das Gerät sollte an einem kühlen, trockenen und vor Feuchtigkeit geschützten Ort aufbewahrt werden.

8 - TECHNISCHE ANGABEN

- Bitte die Tabelle auf den letzten Seiten des Handbuchs beachten.

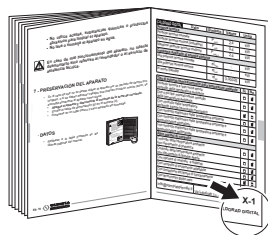

ILUSTRACIONES

Las ilustraciones se agrupan
en la segunda página del manual



ÍNDICE GENERAL

0 - ADVERTENCIAS	2
0.1 - INFORMACIONES GENERALES	2
0.2 - SIMBOLOGÍA.....	2
0.3 - PICTOGRAMAS INFORMATIVOS.....	2
0.4 - ADVERTENCIAS GENERALES	4
0.5 - USO PREVISTO	10
0.6 - USO NO PREVISTO Y POTENCIALMENTE PELIGROSO.....	11
1 - DESCRIPCIÓN DEL APARATO Y MANDOS	11
2 - INSTALACIÓN	11
3 - USO	13
4 - FUNCIONAMIENTO	13
4.1 - CONFIGURACIÓN TEMPERATURA	13
4.2 - MODO “APAGADO AUTOMÁTICO”	13
4.3 - MODO “ARRANQUE AUTOMÁTICO”.....	14
4.4 - CONFIGURACIÓN UNIDAD DE MEDIDA TEMPERATURA	14
5 - PROTECCIÓN CONTRA EL RECALENTAMIENTO	15
6 - MANTENIMIENTO Y LIMPIEZA	15
7 - PRESERVACIÓN DEL APARATO	16
8 - DATOS	16



DESGUACE

Este símbolo sobre el producto o su embalaje, indica que el mismo no puede ser tratado como residuo doméstico habitual, sino debe ser entregado en un punto de recogida para el reciclado de aparatos eléctricos y electrónicos.

Con su contribución para el desguace correcto de este producto, protegerá el medio ambiente y la salud de sus prójimos. Con un desguace erróneo, se pone en riesgo el medio ambiente y la salud.

Otras informaciones sobre el reciclado de este producto las obtendrá de su ayuntamiento, recogida de basura o en el comercio donde haya adquirido el producto. Esta norma es válida únicamente para los estados miembros de la UE.

0 - ADVERTENCIAS

0.1 - Informaciones generales

En primer lugar, deseamos darle las gracias por haber elegido uno de nuestros aparatos.

0.2 - SIMBOLOGÍA

Los pictogramas presentes en este capítulo permiten suministrar rápidamente y de manera unívoca informaciones necesarias para la correcta utilización de la máquina en condiciones de seguridad.

0.3 - Pictogramas informativos



Servicio

Indica situaciones en las cuales se debe informar al SERVICE empresarial interno:

SERVICIO ASISTENCIA TÉCNICA A CLIENTES



Índice

los párrafos precedidos por este símbolo, contienen informaciones y prescripciones muy importantes, particularmente por lo que respecta a la seguridad.

La falta de observación de los mismos puede comportar:

- peligro para la incolumidad de los operadores
- pérdida de la garantía de contrato
- declinación de las responsabilidades de la empresa constructora.



Mano levantada

Indica acciones que no se deben hacer en absoluto.



PELIGRO

Señala que el aparato utiliza refrigerante inflamable. Si sale refrigerante y se expone a una fuente de ignición externa, existe el riesgo de incendio.



TENSIÓN ELÉCTRICA PELIGROSA

Señala al personal interesado que la operación descrita presenta, si no es realizada respetando las normativas de seguridad, el riesgo de sufrir un shock eléctrico.



PELIGRO GENÉRICO

Señala al personal implicado que, si la operación descrita no se realiza respetando las normas de seguridad, existe el riesgo de sufrir daños físicos.



PELIGRO DE FUERTE CALOR

Señala al personal implicado que, si la operación descrita no se realiza respetando las normas de seguridad, existe el riesgo de sufrir quemaduras a causa del contacto con componentes a temperatura elevada.



NO CUBRIR

Señala al personal implicado que está prohibido cubrir el aparato para evitar que se recaliente.



ATENCIÓN

- Señala que este documento se tiene que leer con atención antes de instalar y/o utilizar el aparato.
- Indica que el personal de asistencia debe manejar el aparato ateniéndose al manual de instalación.



ATENCIÓN

- Señala que puede haber información adicional en manuales adjuntos.
- Indica que se encuentra disponible información en el manual de uso o en el manual de instalación.



ATENCIÓN

Indica que el personal de asistencia debe manejar el aparato ateniéndose al manual de instalación.

0.4 - ADVERTENCIAS GENERALES

CUANDO SE UTILIZAN APARATOS ELÉCTRICOS, PARA REDUCIR EL RIESGO DE INCENDIO, DE DESCARGAS ELÉCTRICAS Y DE PROVOCAR DAÑOS A PERSONAS, ES NECESARIO TOMAR SIEMPRE LAS MEDIDAS DE SEGURIDAD ADECUADAS Y TENER EN CUENTA LOS SIGUIENTES CONSEJOS:



1. Documento reservado según la ley con prohibición de reproducción o transmisión a terceros sin la expresa autorización de la empresa OLIMPIA SPLENDID.

Los aparatos pueden ser actualizadas y por lo tanto presentar detalles distintos respecto a aquellos representados, sin constituir por ello, perjuicio para los textos contenidos en el presente manual.



2. Leer atentamente el presente manual antes de realizar cualquier tipo de operación (instalación, mantenimiento, uso) y abstenerse escrupulosamente a todo lo que se encuentra en cada uno de los capítulos.



3. Conserven con cuidado este manual para consultas posteriores.

4. Una vez quitado el embalaje, verifiquen que el aparato esté íntegro, los elementos del embalaje no deben dejarse al alcance de los niños ya que son potenciales fuentes de peligro.

5. LA EMPRESA CONSTRUCTORA NO ASUME NINGUNA RESPONSABILIDAD POR DAÑOS EN PERSONAS O COSAS QUE DERIVEN DE LA FALTA DE OBSERVACIÓN DE LAS NORMAS CONTENIDAS EN EL PRESENTE MANUAL.

6. La empresa constructora se reserva el derecho de aportar modificaciones en cualquier momento en los propios modelos, manteniendo, sin embargo, las características esenciales descritas en el presente manual.



7. Antes de instalar el aparato, comprobar que la alimentación eléctrica de la red corresponde a la indicada en la tarjeta de características técnicas.

Conectar el aparato a una alimentación monofásica en CA al voltaje indicado en la placa de datos en el aparato.



8. Después instalarlo según la instrucciones del fabricante. Una instalación errónea puede causar daos a personas, animales o cosas, de las cuales el fabricante no podrá ser considerado responsable.
9. Utilizar el aparato en una superficie horizontal y estable o fijarlo a la pared, según los casos.
10. Durante su utilización, desenrollar siempre todo el cable.
11. El aparato está equipado con un cable de alimentación con enchufe (conexión de tipo Y). Para prevenir cualquier riesgo, en caso de deterioro del cable de alimentación, éste debe ser sustituido por el fabricante, por su servicio de asistencia técnica o por una persona cualificada.



12. Instalarlo con la garantía de que el interruptor y otros mando del aparato, no están al alcance de quién está usando el baño o la ducha.
13. No utilice cables de extensión, excepto con especial precaución.
14. Mantener el aparato a una distancia de al menos 1 m de cualquier objeto, tejido o material inflamable (fig. 1).
15. No coloque el aparato cerca de fuentes de calor.
16. No utilice el aparato para secar ropa.



17. Verifique que no entren objetos extraños en las aberturas de ventilación o descarga, ya que existe riesgo de descargas eléctricas, incendio y daños al aparato.
18. Evite que el cable toque superficies calientes durante el funcionamiento.
19. No extienda el cable debajo de alfombras, mandas o guías. No coloque el cable en zonas de paso para evitar tropiezos.
20. No arrolle el cable ni lo envuelva alrededor del aparato, ya que esto podría debilitar y romper el aislamiento.



21. No guarde el aparato cuando aún está caliente.
22. No utilice el aparato al aire libre ni sobre superficies mojadas. Evite el derrame de líquidos sobre el aparato.
23. El aparato no se debe utilizar en habitaciones con un área del suelo inferior a 5 m².
24. El aparato está diseñado para ser utilizado en el suelo. No lo instale en el techo.
25. No utilice el aparato cerca de cortinas, ya que éstas podrían ser aspiradas por las tomas de aire (fig. 3).



26. Está prohibido arrojar o dejar alcance de los niños el material de embalaje, ya que puede constituir una fuente de peligro.
27. Está prohibido el uso del aparato por parte de niños o personas inhábiles sin asistencia.
28. El aparato puede ser utilizado por niños mayores de 8 años y por personas con capacidades físicas, sensoriales o mentales reducidas, o carentes de la experiencia y conocimiento necesarios, siempre que lo hagan bajo vigilancia o después de haber recibido instrucciones sobre el uso seguro del aparato y sobre los peligros inherentes al mismo.



29. Los niños no deben jugar con el aparato. Las operaciones de limpieza y mantenimiento a cargo del usuario no deben ser realizadas por niños sin vigilancia.



30. Los niños de edad inferior a 3 años deberían ser mantenidos a distancia, a menos que estén bajo supervisión continua.



31. Los niños de edad comprendida entre 3 y 8 años solo pueden encender/apagar el aparato, siempre que este haya sido colocado e instalado en su posición normal de funcionamiento, y solo si reciben supervisión o instrucciones relativas al uso del aparato en condiciones de seguridad y comprenden sus peligros.



32. Los niños de edad comprendida entre 3 y 8 años no deben insertar la clavija, regular o limpiar el aparato, ni realizar el mantenimiento a cargo del usuario.



33. Se recomienda no utilizar la estufa muy cerca de la bañera, de la ducha o de la piscina.



34. **ATENCIÓN:** Algunas partes del presente aparato pueden alcanzar temperaturas muy elevadas y provocar quemaduras. Es necesario prestar mucha atención en presencia de niños y personas vulnerables.



35. **ATENCIÓN:** para evitar recalentamientos, no cubra el aparato (fig. 4).

36. Para un correcto uso del aparato **NO SE DEBE:**

- a. Colocarlo inmediatamente debajo de una toma de corriente fija.
- b. Tirar del cable de alimentación o del aparato para desenchufarlo.
- c. Dejarlo expuesto a agentes atmosféricos (lluvia, sol, etc.).
- d. Dejarlo innecesariamente insertado.
- e. Tocarlo con las manos mojadas o húmedas.

37. Utilice el aparato solamente en observancia de las instrucciones contenidas en el presente manual. El fabricante desaconseja cualquier otro uso, ya que podría provocar descargas eléctricas, incendio o lesiones personales.



38. La causa más común de recalentamiento es el depósito de polvo o pelusas en el aparato. Elimine periódicamente estas acumulaciones desconectando el aparato de la toma de corriente y aspirando los orificios de ventilación y las rejillas.

39. No utilice detergentes abrasivos para limpiar el aparato. Límpielo con un paño humedecido (no mojado) en agua jabonosa caliente. Desconecte siempre la clavija de la alimentación eléctrica antes de la limpieza.



40. No conecte el aparato a la alimentación eléctrica hasta que no esté completamente ensamblado y regulado.
41. Apague el aparato y utilice las manijas previstas para su desplazamiento.
42. No sumerge el aparato en agua o en otros líquidos. Podrían producirse cortocircuitos o incendios.
43. No haga funcionar el aparato en una área cerrada como, por ejemplo, un armario ya que lo mismo podría causar un incendio.
44. En caso de incompatibilidad entre la toma y la clavija del aparato, haga sustituir la toma con otra del tipo adecuado por personal profesionalmente debe verificar que la sección de los cables de la toma sea adecuada a la potencia del aparato. En general se desaconseja el uso de adaptadores y/o alargaderas; si su uso es indispensable, deben responder a las normas de seguridad vigentes y su capacidad de corriente (A) no debe ser inferior a la absorción máxima del aparato.
45. No utilice el aparato en caso de avería o de malo funcionamiento, si el cable o el enchufe están dañados, o si se dejó caer o si está dañado en cualquier modo. Apagar el aparato, desconectar el enchufe de la toma de corriente y dejarlo controlar por personal profesionalmente cualificado.
46. El desmontaje, la reparación o la o reconversión por parte de una persona no autorizada podría causar daños graves y anulará la garantía del fabricante.
47. No desmonte ni modifique el aparato.
48. Reparar el aparato por si mismos es extremadamente peligroso.
49. No utilizar este aparato en habitaciones pequeñas ocupadas por personas que no pueden salir de la habitación de forma autónoma, a menos que no se proporcionará una supervisión constante.
50. No desconecte la clavija de la toma de corriente antes de haber apagado el aparato.

51. Después de quitar el embalaje, verifique que el aparato se presente íntegro, sin daños visibles que puedan haberse producido durante el transporte. En caso de dudas, no utilice el aparato y diríjase a los Centros de Asistencia Técnica autorizados.
52. Desconecte siempre el producto de la alimentación cuando se deja sin vigilancia.
53. En caso de que se decida no utilizar más un aparato de este tipo se recomienda hacerlo inutilizable cortando el cable de alimentación, después de haber quitado el enchufe de la toma de corriente. Se recomienda además inutilizar las partes del aparato susceptibles de constituir un peligro, especialmente para los niños que podrían usar el aparato fuera de uso para sus propios juegos.
54. En el primer uso y después de un largo período de inactividad del aparato, es posible que escuche un ligero ruido o un poco de olor. Es un fenómeno normal que desaparece después de unos minutos de operación.
55. El aparato está provisto de una determinada cantidad de aceite especial.
56. En caso de pérdidas de aceite, las reparaciones que requieren la apertura del circuito de aceite deben ser realizadas exclusivamente por el fabricante o por un encargado del mismo.
57. Una vez concluida la vida útil del dispositivo, respete las normas que regulan la eliminación del aceite.

0.5 - USO PREVISTO

58. El aparato debe usarse exclusivamente como un radiador eléctrico con el único propósito de hacer que el entorno en el que se encuentre sea cómodo.
59. Este aparato está diseñado solo para uso doméstico o similar, no para uso comercial o industrial.
60. Un uso inapropiado del aparato con eventuales daños causados a personas, cosas o animales liberan OLIMPIA SPLENDID de cualquiera responsabilidad.

0.6 - USO NO PREVISTO Y POTENCIALMENTE PELIGROSO

61. No utilice el aparato en áreas donde se usa o almacena gasolina, pinturas u otros líquidos inflamables o en entornos con presencia de gases inflamables o explosivos.
62. No utilice el aparato si, en el lugar, si recientemente ha sido rociado insecticida de gas o en presencia de di inciensos encendidos, vapores químicos o residuos oleaginosos.



Este aparato debe utilizarse únicamente según las especificaciones indicadas en el presente manual. Un uso diferente del especificado puede comportar graves accidentes.

EL FABRICANTE DECLINA TODA RESPONSABILIDAD POR CUALQUIER DAÑO PERSONAL O MATERIAL OCASIONADO POR EL INCUMPLIMIENTO DE LAS NORMAS ILUSTRADAS EN ESTE MANUAL.

1 - DESCRIPCIÓN DEL APARATO Y MANDOS

1. Cuerpo del aparato
2. Aletas radiantes
3. Mango
4. Soporte del cable de alimentación
5. Display
6. Panel de mandos
7. Manual de uso y mantenimiento
8. Soporte en "U" (2 piezas)
9. Tuerca de mariposa (2 piezas)
10. Rueda (4 piezas)
11. Soporte para rueda (2 piezas)
12. Interruptor **ON/OFF**



2 - INSTALACIÓN

- Después de haber quitado el embalaje, asegúrese de que el aparato sea intacto; en caso de dudas no utilícelo y contacte personal profesionalmente calificado.
- Gire el aparato de arriba a abajo.

>>>>



Coloque el aparato sobre una superficie plana y estable, asegurándose de que no pueda dañarse ni caerse. Proteger la superficie de apoyo.

- Inserte los soportes (8) en los soportes (11) como se muestra en la figura "5".
- Coloque los soportes (11) entre las aletas radiantes (2) más externas del aparato (1) (fig. 6).
- Gire los soportes (8) hacia arriba (fig. 7).
- Bloquee los soportes (11) enroscando las tuercas de mariposa (9) (fig. 8). No apriete demasiado las tuercas de mariposa (9).
- Gire el aparato a una posición vertical (fig. 9).



- **No utilice el aparato sin haber montado primero los soportes y las ruedas..**
- **Utilice el aparato solo en posición vertical (empuñadura "3" en la parte superior); cualquier otra posición podría crear una situación peligrosa.**

- Desenrolle el cable de alimentación por completo.
- Coloque el aparato en un ambiente apropiado y en una superficie estable y plana.
- Asegúrese de que las cortinas u otros objetos no obstruyan el flujo de aire (fig. 3).
- Deje al menos 1 m de espacio libre a los lados, detrás del aparato y encima del aparato (fig. 1).





Asegúrese de que no haya nada inflamable o sensible al calor a menos de 1 metro del aparato.

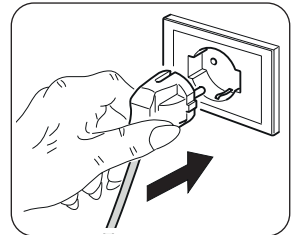



- Conecte el enchufe a la toma de corriente.
- Presionar el interruptor ON/OFF (12) (fig. 2).



- **Asegúrese de que los datos de la red coincidan con lo que se indica en la placa de datos del aparato.**
- **No coloque el cable en zonas de paso para evitar tropiezos.**

3 - USO

Presionando la tecla de arranque “”, posicionada en el panel de mando (6), se activa el “funcionamiento continuo” y la pantalla muestra el símbolo “”:

- Si se presiona la tecla “” una vez, el aparato se inicia a la máxima potencia ().
- Si se presiona la tecla “” una segunda vez, el aparato se inicia a la mínima potencia ().
- Si se presiona la tecla “” una tercera vez, el aparato se apaga.

Para apagar completamente el aparato, presionar el interruptor ON/OFF (12).

4 - FUNCIONAMIENTO

- Después de haber presionado la tecla “”, para encender el aparato se pueden seleccionar algunas funciones:

4.1 - CONFIGURACIÓN TEMPERATURA

- Presionar la tecla “**MODE**” y esperar hasta cuando el símbolo de la temperatura no parpadee en la pantalla.
 - Presionar las teclas “+” o “-” para seleccionar la temperatura deseada.
 - Cuando el símbolo temperatura termine de parpadear, el valore es configurado. La pantalla visualiza la temperatura ambiente.

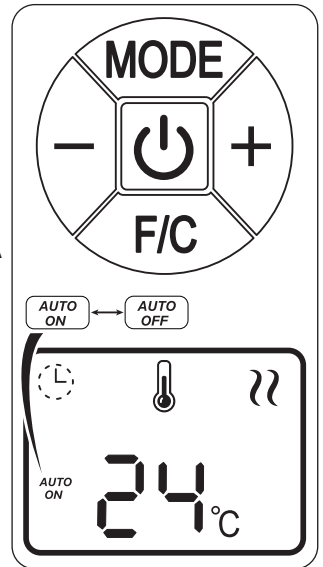

- A este punto el aparato volverá a reactivarse automáticamente cuando la temperatura de la habitación se bajará por debajo del límite configurado (el símbolo de la temperatura termina de parpadear) y se apagará una otra vez cuando la temperatura ambiente alcance el valor configurado (el símbolo de la temperatura empieza a parpadear).

4.2 - MODO “APAGADO AUTOMÁTICO”

- La función se configura para apagar automáticamente el aparato después un periodo de tiempo (1-24 horas) deseado.

- Se aconseja seleccionar la temperatura deseada antes de configurar la función.
 - Presionar la tecla **"MODE"** y esperar hasta cuando los símbolos **"AUTO OFF"** y **"⌚"** no parpadeen en la pantalla.
 - Presionar las teclas **"+"** o **"-"** para seleccionar el tiempo de retraso deseado.
 - Cuando el símbolo **"⌚"** termine de parpadear, el valor es configurado.
- El aparato se apagará después de haber alcanzado la hora de apagado configurada.
- Para desactivar esta función, presionar la tecla **"MODE"** y esperar hasta cuando la pantalla visualice el símbolo **"⌚"**:

4.3 - MODO "ARRANQUE AUTOMÁTICO"

- La función se configura para iniciar automáticamente el aparato después de un periodo de tiempo (1-24 horas) deseado.
- Se aconseja seleccionar la temperatura deseada antes de configurar la función.
 - Presionar la tecla **"MODE"** y esperar hasta cuando los símbolos **"AUTO ON"** y **"⌚"** no parpadeen en la pantalla.
 - Presionar las teclas **"+"** o **"-"** para seleccionar el tiempo de retraso deseado.
 - Cuando el símbolo **"⌚"** termine de parpadear, el valor es configurado.
- El aparato se iniciará después de haber alcanzado la hora de arranque configurada.
- Para desactivar esta función, presionar la tecla **"MODE"** y esperar hasta cuando la pantalla visualice el símbolo **"⌚"**:



Quando el funcionamiento continuo "⌚" se activa, el modo "Apagado y arranque automático" y "Configuración temperatura" se desactivan.

4.4 - CONFIGURACIÓN UNIDAD DE MEDIDA TEMPERATURA

- Presionar el pulsador **"F/C"** para seleccionar la unidad de medida de la temperatura:
 - Celsius (°C)
 - Fahrenheit (F)

5 - PROTECCIÓN CONTRA EL RECALENTAMIENTO

- Este aparato cuenta con una protección que lo apaga automáticamente en caso de fuerte recalentamiento.

En este caso:

- desconecte la clavija de la toma de corriente;
- espere aproximadamente 10 minutos para dejarlo enfriar;
- verifique la presencia de daños en el aparato, en el cable de alimentación y en la clavija.

Si no hay daños:

- vuelva a conectar la clavija en la toma de corriente;
- reencienda el aparato.

Si el aparato permanece apagado, contacte con el servicio de asistencia.

6 - MANTENIMIENTO Y LIMPIEZA



Antes de efectuar cualquiera intervención de limpieza o mantenimiento sobre el aparato, desconecte el enchufe de la toma de corriente y espere que el ventilador se pare.

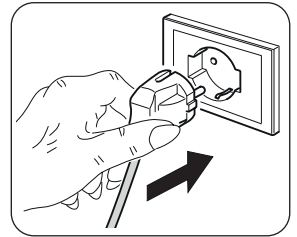

- Utilice un paño seco para limpiar el aparato.
- Si el aparato está demasiado sucio, es posible utilizar un paño humedecido con agua tibia (máx 50°C) y con un detergente delicado para limpiar sus partes externas. Seque con un paño seco.
- Utilice un cepillo o una aspiradora para eliminar el polvo de las aletas radiantes (2).



- **Asegúrese de que el aparato sea completamente seco antes de volver a conectar el enchufe a la toma de corriente.**
- **No utilice un paño químicamente tratado o antiestático para limpiar el aparato.**
- **No utilice gasolina, disolventes, pasta de pulido o similares. Estos productos podrían causar la rotura o la deformación de la superficie de plástico.**

- No utilice aceites, sustancias químicas o productos abrasivos para limpiar el aparato.
- No lave o sumerja el aparato en agua.



En caso de mal funcionamiento del aparato, no intente desmontarlo sino referirse al revendedor o al servicio de asistencia técnica.

7 - PRESERVACIÓN DEL APARATO

- En el caso de que no se desee utilizar el aparato por un periodo de tiempo prolongado, o si se deben efectuar trabajos que podrían producir mucho polvo, se aconseja almacenar el aparato como sigue:
 - **Apague el aparato y desconecte el enchufe de la toma de corriente.**
 - Enrolle el cable de alimentación (6) en el soporte (4).
 - Almacene en un lugar fresco y seco reparado de humedad.

8 - DATOS

- Refiérase a la tabla presente en las últimas páginas del manual.

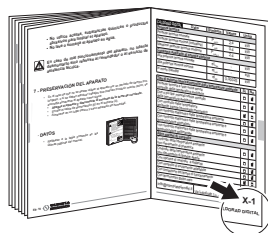

ILUSTRACJE

Zdjęcia są zgrupowane na drugiej stronie instrukcji



GŁÓWNY SPIS TREŚCI

0 - OSTRZEŻENIA	2
0.1 - ÓLNE INFORMACJE	2
0.2 - SYMBOLE	2
0.3 - PIKTOGRAMY REDAKCYJNE	2
0.4 - OSTRZEŻENIA OGÓLNE	4
0.5 - PRZEZNACZENIE	10
0.6 - NIEZAMIERZONE I POTENCJALNIE NIEBEZPIECZNE UŻYTKOWANIE.....	10
1 - OPIS URZĄDZENIA I POLECEŃ	11
2 - MONTAŻ	11
3 - UŻYTKOWANIE	13
4 - OBSŁUGA	13
4.1 - USTAWIENIE TEMPERATURY.....	13
4.2 - TRYB „AUTOMATYCZNE WYŁĄCZANIE”	13
4.3 - TRYB „AUTOMATYCZNE WŁĄCZANIE”	14
4.4 - JEDNOSTKA TEMPERATURY USTAWIEŃ POMIARU.....	14
5 - OCHRONA PRZED PRZEGRZANIEM	15
6 - KONSERWACJA I CZYSZCZENIE	15
7 - OCHRONA URZĄDZENIA	16
8 - DANE TECHNICZNE	16



UTYLIZACJA

Ten symbol na produkcie lub opakowaniu oznacza, że urządzenia nie można traktować jak zwykłych domowych odpadów, ale należy je oddać do punktu zbiórki urządzeń elektrycznych i elektronicznych.

Dzięki właściwej utylizacji tego produktu pomagasz chronić środowisko i zdrowie innych osób. Niewłaściwa utylizacja zagraża zdrowiu ludzi i środowisku. Więcej informacji na temat recyklingu tego produktu można uzyskać w lokalnym urzędzie miasta, firmie zajmującej się wywozem śmieci lub w sklepie, w którym zakupiono produkt.

Niniejsze wytyczne obowiązują tylko w krajach członkowskich UE.

0 - OSTRZEŻENIA

0.1 - ÓLNE INFORMACJE

Dziękujemy za wybór naszego urządzenia.

0.2 - SYMBOLE

Piktogramy w następnym rozdziale dostarczają informacji niezbędnych do prawidłowego, bezpiecznego użytkowania produktu w szybki i skuteczny sposób.

0.3 - Piktogramy redakcyjne



Serwis

Dotyczy sytuacji, w których należy skontaktować się z działem SERWISU w firmie:

SERWIS TECHNICZNEJ OBSŁUGI KLIENTA



Spis treści

Akapity oznaczone tym symbolem zawierają bardzo ważne informacje i zalecenia, zwłaszcza w kontekście bezpieczeństwa. Nieprzestrzeganie tych zasad może skutkować:

- niebezpieczeństwem obrażeń operatorów,
- utratą gwarancji,
- odmową uznania odpowiedzialności producenta.



Podniesiona ręka

Dotyczy czynności, których bezwzględnie nie wolno wykonywać.



ZAGROŻENIE

Wskazuje, że w urządzeniu wykorzystano łatwopalny czynnik chłodniczy. Jeśli czynnik chłodniczy ulatnia się i jest narażony na zewnętrzne źródło zapłonu, istnieje ryzyko pożaru.



NIEBEZPIECZEŃSTWO ZWIĄZANE Z WYSOKIM NAPIĘCIEM

Ostrzega personel, że opisana czynność może spowodować porażenie prądem, jeżeli nie zostanie wykonana zgodnie z zasadami bezpieczeństwa.



OGÓLNE NIEBEZPIECZEŃSTWO

Informuje właściwy personel, że czynność stwarza ryzyko doznania obrażeń fizycznych, jeżeli nie jest wykonywana zgodnie z zasadami bezpieczeństwa.



NIEBEZPIECZEŃSTWO ZWIĄZANE Z TEMPERATURĄ

Informuje właściwego personelu, że czynność stwarza ryzyko poparzenia w wyniku kontaktu z elementami w bardzo wysokich temperaturach, jeżeli nie jest wykonywana zgodnie z zasadami bezpieczeństwa.



NIE PRZYKRYWAĆ

Wskazuje właściwemu personelowi, że zabrania się zakrywania urządzenia, aby zapobiec przegrzaniu.



UWAGA

- Wskazuje, że należy uważnie przeczytać niniejszy dokument przed montażem i/lub użytkowaniem urządzenia.
- Wskazuje, że personel pomocniczy musi obsługiwać urządzenie zgodnie z instrukcją montażu.



UWAGA

- Wskazuje, że w załączonych instrukcjach mogą znajdować się dodatkowe informacje.
- Wskazuje, że informacje są dostępne w instrukcji użytkownika lub instrukcji montażu.



UWAGA

Wskazuje, że personel pomocniczy musi obsługiwać urządzenie zgodnie z instrukcją montażu.

0.4 - OSTRZEŻENIA OGÓLNE

PODCZAS UŻYWANIA SPRZĘTU ELEKTRYCZNEGO, NALEŻY ZAWSZE PRZESTRZEGAĆ PODSTAWOWYCH ŚRODKÓW BEZPIECZEŃSTWA, ABY ZMNIJSZYĆ RYZYKO POŻARU, PORĄŻENIA PRĄDEM I OBRAŻEŃ, W TYM:



1. Niniejszy dokument jest ograniczony do użytku zgodnie z prawem i nie może być kopiowany, ani przekazywany osobom trzecim bez wyraźnej zgody producenta OLIMPIA SPLENDID. Nasze urządzenia mogą ulec zmianie, a niektóre części mogą różnić się od przedstawionych tutaj, co nie wpływa w żaden sposób na treść instrukcji.



2. Przeczytaj uważnie niniejszą instrukcję przed wykonaniem jakiegokolwiek czynności (montaż, konserwacja, użytkowanie) i postępuj zgodnie z instrukcjami zawartymi w każdym rozdziale.



3. Zachowaj niniejszą instrukcję do wykorzystania w przyszłości.

4. Po usunięciu opakowania, sprawdź, czy stan urządzenia jest bez zarzutu. Materiały opakowaniowe nie powinny znajdować się w zasięgu dzieci, ponieważ mogą stanowić zagrożenie.

5. **PRODUCENT NIE PONOSI ODPOWIEDZIALNOŚCI ZA SZKODY OSOBISTE LUB STRATY MATERIALNE SPOWODOWANE NIEZASTOSOWANIEM SIĘ DO ZALECEŃ ZAWARTYCH W NINIEJSZEJ INSTRUKCJI.**

6. Producent zastrzega sobie prawo do wprowadzania w modelach wszelkich zmian, jakie uzna za wskazane, jednak zasadnicze cechy opisane w niniejszej instrukcji pozostają bez zmian.



7. Przed podłączeniem, upewnij się, że dane na tabliczce znamionowej są zgodne z napięciem sieciowym. Podłącz urządzenie do jednofazowego źródła prądu przemiennego o napięciu wskazanym na tabliczce znamionowej umieszczonej na urządzeniu.



8. Zamontuj zgodnie z instrukcjami producenta. Nieprawidłowy montaż może spowodować szkody dla ludzi, zwierząt lub mienia, za które producent nie ponosi odpowiedzialności.
9. Używaj urządzenia na poziomej i stabilnej powierzchni lub przymocuj je do ściany, w zależności od przypadku.
10. Podczas użytkowania, zawsze całkowicie rozwijaj przewód zasilający.
11. Urządzenie jest wyposażone w przewód zasilający z wtyczką (złącze typu Y). Jeśli przewód zasilający jest uszkodzony, musi zostać wymieniony przez producenta, jego serwis techniczny lub osobę o podobnych kwalifikacjach, w celu wyeliminowania wszelkich możliwych zagrożeń.



12. Zamontuj go w taki sposób, aby osoby korzystające z wanny lub prysznicza nie miały dostępu do przełączników i innych elementów sterujących.
13. Nie używaj przedłużaczy lub zachowaj szczególną ostrożność.
14. Umieść urządzenie w odległości co najmniej 1 m od wszelkich przedmiotów, tkanin lub materiałów łatwopalnych (rys. 1).
15. Nie umieszczaj urządzenia w pobliżu źródła promieniowania ciepłego.
16. Nie używaj urządzenia do suszenia ubrań.



17. Nie wkładaj, ani nie pozwól, aby przedmioty dostały się do otworów wentylacyjnych lub wylotowych, ponieważ może to spowodować porażenie prądem, pożar lub uszkodzenie urządzenia.
18. Podczas pracy urządzenia, należy chronić przewód zasilający przed kontaktem z rozgrzаныmi powierzchniami..
19. Nie należy prowadzić przewodu zasilającego pod wykładziną, dywanami, chodnikami itp. Przewód zasilający należy prowadzić z dala od miejsc o dużym natężeniu ruchu osób (ciągów komunikacyjnych) i w taki sposób, aby nie stwarzał ryzyka potknięcia.
20. Nie skręcaj, nie zaginaj, ani nie owijaj przewodu zasilającego wokół urządzenia, ponieważ może to spowodować zużycie i pęknięcie izolacji.



21. Nie przechowuj urządzenia, gdy jest jeszcze gorące.
22. Nie używaj tego urządzenia na zewnątrz lub na mokrych powierzchniach. Unikaj rozlania płynu na urządzenie.
23. Nie należy używać urządzenia w pomieszczeniach, gdzie powierzchnia podłogi jest mniejsza niż 5 m².
24. Ten grzejnik jest przeznaczony wyłącznie do użytku na podłodze. Nie montuj na suficie.
25. Nie używaj grzejnika w pobliżu zasłon, ponieważ materiał może zostać zassany przez otwory wentylacyjne (rys. 3).



26. Zabrania się wyrzucania lub pozostawiania w zasięgu dzieci materiałów opakowaniowych, które mogą stanowić zagrożenie.



27. Zabrania się używania urządzenia przez dzieci lub osoby niepełnosprawne bez pomocy.



28. Urządzenie może być używane przez dzieci powyżej 8 roku życia oraz przez osoby o ograniczonych zdolnościach fizycznych, sensorycznych lub umysłowych, lub bez wymaganego doświadczenia lub wiedzy, pod warunkiem, że są one nadzorowane lub zostały poinstruowane w zakresie bezpiecznego użytkowania urządzenia i rozumieją związane z tym zagrożenia.



29. Dzieci nie mogą bawić się urządzeniem. Dzieciom nie wolno pozwalać na czyszczenie urządzenia lub wykonywanie czynności konserwacyjnych bez odpowiedniego nadzoru.



30. Dzieci poniżej 3 roku życia nie powinny przebywać w pobliżu urządzenia, chyba że znajdują się pod stałym nadzorem.



31. Dzieci w wieku od 3 do 8 lat mogą włączać/wyłączać urządzenie wyłącznie pod warunkiem, że zostało ono umieszczone lub zainstalowane w przewidzianym położeniu roboczym i znajdują się pod nadzorem lub udzielono im instrukcji dotyczących korzystania z urządzenia w bezpieczny sposób i rozumieją związane z nim ryzyka.



32. Dzieci w wieku od 3 do 8 lat nie mogą podłączać, regulować, czyścić urządzenia, ani wykonywać czynności konserwacyjnych.



33. Nie używaj tego grzejnika w bezpośrednim otoczeniu wanny, prysznicza ani basenu.



34. **OSTRZEŻENIE** - Niektóre części tego produktu mogą się bardzo nagrzać i spowodować oparzenia. Zachowaj ostrożności, gdy w pobliżu znajdują się dzieci lub dorośli wymagający opieki.



35. **OSTRZEŻENIE:** aby uniknąć przegrzania, nie należy zakrywać grzejnika (rys. 4).

36. W celu prawidłowego użytkowania urządzenia, **NIGDY** nie wykonuj następujących czynności:

- a. Umieszczanie urządzenia bezpośrednio pod gniazdkiem sieciowym.
- b. Pociąganie za kabel zasilający lub samo urządzenie, aby wyjąć wtyczkę z gniazdka sieciowego.
- c. Wystawianie urządzenia na działanie czynników atmosferycznych (deszcz, słońce itp.).
- d. Pozostawianie urządzenia podłączonego do zasilania, gdy nie jest używane.
- e. Dotykanie urządzenia mokrymi lub wilgotnymi rękami.

37. Używaj tego urządzenia wyłącznie w sposób opisany w niniejszej instrukcji. Jakiegokolwiek inne użycie nie jest zalecane przez producenta i może spowodować pożar, porażenie prądem i obrażenia ciała.



38. Najczęstszą przyczyną przegrzania są osady pyłu lub kurzu w urządzeniu. Upewnij się, że te osady są regularnie usuwane, poprzez odłączenie urządzenia i odkurzenie otworów oraz kratki wentylacyjnych.

39. Nie używaj ściernych środków czyszczących do tego urządzenia. Czyść wilgotną (nie mokrą) szmatką, wyplukaną w gorącej wodzie z mydłem. Przed czyszczeniem, zawsze wyjmij wtyczkę z gniazdka sieciowego.



40. Nie podłączaj urządzenia do zasilania sieciowego, dopóki nie zostanie całkowicie zmontowane i wyregulowane.
41. Wyłącz przed przenoszeniem i używaj przewidzianych uchwytów.
42. Nie zanurzaj urządzenia w wodzie ani żadnym innym płynie. Takie postępowanie grozi zwarcieniem lub pożarem.
43. Nie pozwól, aby urządzenie pracowało w zamkniętych przestrzeniach, takich jak szafki, ponieważ grozi to pożarem.
44. Jeśli wtyczka urządzenia jest niezgodna z gniazdkiem, należy wymienić gniazdko na odpowiednie z pomocą wykwalifikowanego technika, który musi potwierdzić, że przekrój kabli gniazdko jest zgodny z mocą pobieraną przez urządzenie. Nie zalecamy używania adapterów i/lub przedłużaczy. Jeśli jednak nie można ich uniknąć, muszą one być zgodne z obowiązującymi przepisami bezpieczeństwa, a ich obciążalność prądowa (A) nie może być niższa niż maksymalna obciążalność urządzenia.
45. Nie używaj urządzenia w przypadku nieprawidłowego działania lub usterek, jeśli przewód zasilający lub wtyczka są uszkodzone, lub jeśli urządzenie zostało upuszczone lub w jakikolwiek sposób uszkodzone. Wyłącz urządzenie, wyjmij wtyczkę z gniazdko i przekaż do sprawdzenia przez wykwalifikowany personel.
46. Demontaż, naprawa lub przebudowa wykonana przez osobę nieuprawnioną grozi poważnymi uszkodzeniami i unieważni gwarancję producenta.
47. Nie demontuj, ani nie modyfikuj urządzenia.
48. Samodzielna naprawa urządzenia jest bardzo niebezpieczna.
49. Nie używaj tego urządzenia w małych pomieszczeniach, w których przebywają osoby, które nie są w stanie samodzielnie go opuścić, chyba że zapewniony jest stały nadzór.

50. Nie wyjmuj wtyczki z gniazdka, dopóki urządzenie nie zostanie wyłączone.
51. Po usunięciu opakowania, należy upewnić się, że urządzenie jest kompletne, bez widocznych uszkodzeń, które mogły powstać podczas transportu. W przypadku wątpliwości, nie korzystaj z urządzenia i skontaktuj się z autoryzowanym punktem pomocy technicznej.
52. W przypadku pozostawienia bez nadzoru, zawsze odłączaj od zasilania.
53. Jeśli nie chcesz już używać tego urządzenia, należy wyłączyć je z użytku poprzez wyjęcie wtyczki z gniazdka i przecięcia kabla zasilającego. Niebezpieczne części urządzenia należy unieszkodliwić, zwłaszcza że istnieje ryzyko, że trafią w ręce dzieci.
54. Przy pierwszym użyciu i po długim okresie nieaktywności urządzenia może pojawić się cichy dźwięk i delikatny zapach. Jest to normalne zjawisko, które znika po kilku minutach działania.
55. Urządzenie jest napełnione ściśle określoną ilością specjalnego oleju.
56. Naprawy wymagające otwarcia zbiornika oleju powinny być wykonywane wyłącznie przez producenta lub serwisanta producenta, z którym należy się skontaktować w przypadku wycieku oleju.
57. Należy przestrzegać przepisów dotyczących utylizacji oleju podczas złomowania urządzenia.

0.5 - PRZEZNACZENIE

58. Urządzenie powinno być używane wyłącznie jako grzejnik elektryczny, którego jedynym celem jest zapewnienie komfortu w pomieszczeniu.
59. To urządzenie jest przeznaczone wyłącznie do użytku domowego lub podobnego, a nie do użytku komercyjnego lub przemysłowego.
60. Niewłaściwe użytkowanie urządzenia z możliwymi szkodami dla ludzi, rzeczy lub zwierząt zwalnia firmę OLIMPIA SPLENDID z wszelkiej odpowiedzialności.

0.6 - NIEZAMIERZONE I POTENCJALNIE NIEBEZPIECZNE UŻYTKOWANIE

61. Nie używaj urządzenia w miejscach, w których jest używana lub przechowywana benzyna, lakiery lub inne łatwopalne ciecze ani w miejscach, w których występują palne lub wybuchowe gazy.
62. Nie używaj urządzenia, jeśli w pomieszczeniu został rozpylony środek owadobójczy lub w obecności zapalonych kadzideł, oparów chemicznych lub pozostałości olejowych.



Należy używać tego produktu wyłącznie zgodnie z zaleceniami zawartymi w niniejszej instrukcji. Inne użycie może spowodować poważne obrażenia.

PRODUCENT NIE PONOSI ODPOWIEDZIALNOŚCI ZA OBRAŻENIA/SZKODY OSOBISTE/STRATY MATERIALNE SPOWODOWANE NIEZASTOSOWANIEM SIĘ DO ZALECEŃ ZAWARTYCH W NINIEJSZEJ INSTRUKCJI.

1 - OPIS URZĄDZENIA I POLECEŃ

1. Korpus urządzenia
2. Żeberko grzejnika
3. Uchwyt
4. Płyta kablowa
5. Wyświetlacz
6. Panel sterowania
7. Instrukcja użytkownika i konserwacji
8. Wspornik „U” (2 sztuki)
9. Nakrętka motylkowa (2 sztuki)
10. Koło (4 sztuki)
11. Wspornik kół (2 sztuki)
12. Przełącznik ON/OFF (WŁ./WYŁ.)

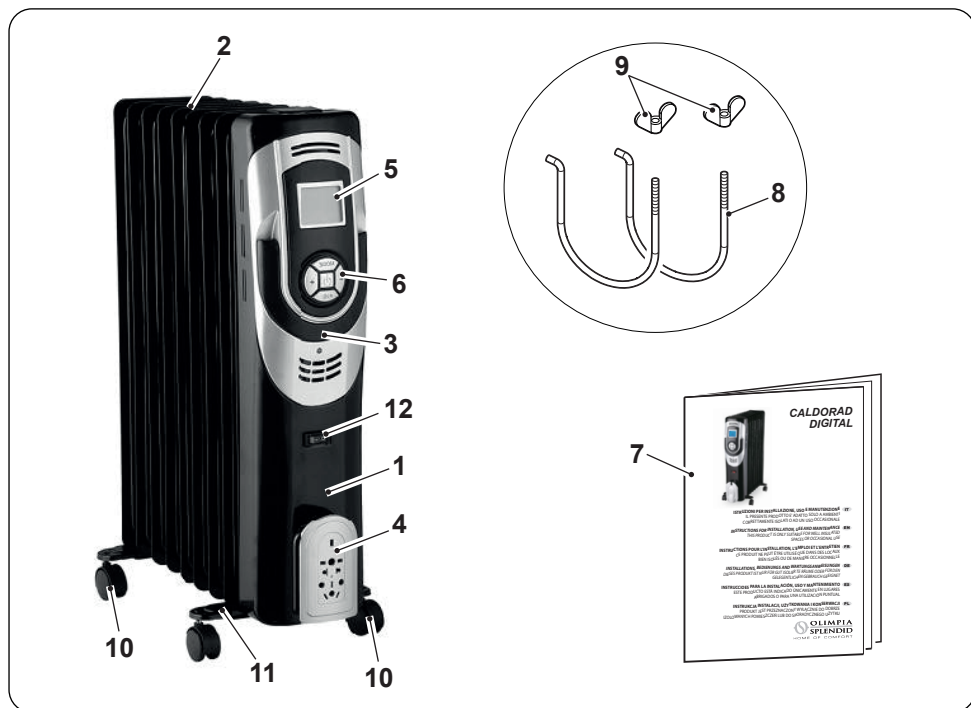

2 - MONTAŻ

- Po usunięciu opakowania sprawdź, czy stan urządzenia jest bez zarzutu; w razie wątpliwości, nie używaj go i zwróć się do wykwalifikowanego personelu.
- Obróć urządzenie do góry nogami.

>>>>



Umieść urządzenie na płaskiej i stabilnej powierzchni, upewniając się, że nie zostanie uszkodzone lub się nie przewróci. Zabezpiecz powierzchnię nośną.

- Włóż wsporniki (8) w podpory (11), jak pokazano na rysunku „5”.
- Umieść wsporniki (11) pomiędzy najbardziej zewnętrznymi skrzydłami grzewczymi (2) urządzenia (1) (rys. 6).
- Obróć wsporniki (8) do góry (rys. 7).
- Zablokuj wsporniki (11), przykręcając nakrętki motylkowe (9) (rys. 8). Nie dokręcaj nakrętek motylkowych do końca (9).
- Obróć urządzenie do pozycji pionowej (rys. 9).



- **Nie używaj urządzenia bez uprzedniego zamontowania podpór i kół.**
- **Używaj urządzenia wyłącznie w pozycji pionowej (uchwyt „3” powyżej); każda inna pozycja może doprowadzić do niebezpiecznej sytuacji.**

- Całkowicie wyprostuj przewód zasilający.
- Umieść urządzenie w odpowiednich warunkach oraz na stabilnej i płaskiej powierzchni.
- Upewnij się, że zasłony lub inne przedmioty nie blokują przepływu powietrza (rys. 3).
- Pozostaw co najmniej 1 m wolnej przestrzeni po bokach, za urządzeniem i ponad nim (rys. 1).



Upewnij się, że w promieniu 1 metra od urządzenia nie znajduje się żaden łatwopalny lub wrażliwy na ciepło przedmiot.

- Podłącz wtyczkę do gniazdka elektrycznego..
- Naciśnij przełącznik WŁ./WYŁ. (12) (rys. 2).

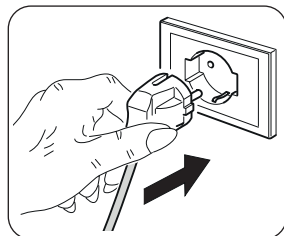

- **Upewnij się, że napięcie sieciowe jest zgodne z opisaniem na tabliczce znamionowej urządzenia.**
- **Przewód zasilający należy prowadzić z dala od miejsc o dużym natężeniu ruchu osób (ciągów komunikacyjnych) i w taki sposób, aby nie stwarzał ryzyka potknięcia.**

3 - UŻYTKOWANIE

Naciśnij przycisk zasilania „⏻”, znajdujący się na panelu sterowania (6), aby aktywować „pracę ciągłą”, a na wyświetlaczu pojawi się symbol „⏻”:

- Jeśli przycisk „⏻” zostanie naciśnięty jeden raz, urządzenie włączy się z maksymalną mocą (??).
- Jeśli przycisk „⏻” naciśnięty dwukrotnie, urządzenie włączy się z minimalną mocą (??).
- Jeśli przycisk „⏻” zostanie naciśnięty po raz trzeci, urządzenie wyłączy się.

Aby całkowicie wyłączyć urządzenie, naciśnij przełącznik WŁ./WYŁ. (12).

4 - OBSŁUGA

- Po naciśnięciu przycisku „⏻” w celu włączenia urządzenia, można wybrać kilka funkcji:

4.1 - USTAWIENIE TEMPERATURY



- Naciśnij przycisk „MODE” poczekaj, aż symbol temperatury zacznie migać na wyświetlaczu.
 - Naciśnij klawisze „+” lub „-”, aby wybrać żadaną temperaturę.
 - Gdy symbol temperatury przestanie migać, wartość jest ustawiona. Wyświetlacz pokazuje temperaturę otoczenia.

- W tym przypadku urządzenie włączy się automatycznie, gdy temperatura w pomieszczeniu spadnie poniżej ustawionego progu (symbol temperatury przestanie migać) i włączy się ponownie, gdy temperatura otoczenia osiągnie ustawioną wartość (symbol temperatury zacznie migać).

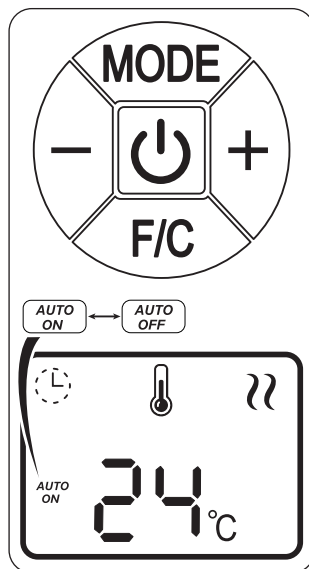

4.2 - TRYB „AUTOMATYCZNE WYŁĄCZANIE”

- Ta funkcja umożliwia automatyczne wyłączenie urządzenia po określonym czasie (1-24 godziny).



- Zaleca się, aby przed ustawieniem funkcji wybrać żądaną temperaturę.
 - Naciśnij przycisk „**MODE**” i poczekaj, aż na wyświetlaczu zaczną migać symbole „**AUTO OFF**” i „”.
 - Naciśnij klawisze „+” lub „-”, aby wybrać żądaną temperaturę.
 - Gdy symbol „” przestanie migać, wartość jest ustawiona.
- Urządzenie wyłączy się po osiągnięciu ustawionego czasu wyłączenia.
- Aby wyłączyć tę funkcję, naciśnij klawisz „**MODE**” i poczekaj, aż na wyświetlaczu pojawi się symbol „”:

4.3 - TRYB „AUTOMATYCZNE WŁĄCZANIE”

- Ta funkcja umożliwia automatyczne wyłączenie urządzenia po określonym czasie (1-24 godziny).
- Zaleca się, aby przed ustawieniem funkcji wybrać żądaną temperaturę.
 - Naciśnij przycisk „**MODE**” i poczekaj, aż na wyświetlaczu zaczną migać symbole „**AUTO OFF**” i „”.
 - Naciśnij klawisze „+” lub „-”, aby wybrać żądaną temperaturę.
 - Gdy symbol „” przestanie migać, wartość jest ustawiona.
- Urządzenie wyłączy się po osiągnięciu ustawionego czasu wyłączenia.
- Aby wyłączyć tę funkcję, naciśnij klawisz „**MODE**” i poczekaj, aż na wyświetlaczu pojawi się symbol „”:



Gdy praca ciągła „” jest włączona, tryby „Automatyczne włączanie/wyłączanie” i „Ustawianie temperatury” są wyłączone.

4.4 - JEDNOSTKA TEMPERATURY USTAWIEŃ POMIARU

- Naciśnij przycisk „F/C”, aby wybrać jednostkę pomiaru temperatury:
 - Skala Celsjusza (°C)
 - Skala Fahrenheita (F)

5 - OCHRONA PRZED PRZEGRZANIEM

- Ten grzejnik posiada zabezpieczenie przed przegrzaniem, które automatycznie wyłącza urządzenie w przypadku silnego przegrzania. W takim przypadku:
 - odłącz urządzenie od źródła prądu;
 - odczekaj około 10 minut, aż urządzenie ostygnie;
 - sprawdź, czy urządzenie, przewód zasilający i wtyczka nie są uszkodzone.

Jeżeli nie ma uszkodzeń:

- podłącz urządzenie do źródła prądu;
- włącz urządzenie zgodnie z powyższym opisem.

Jeśli grzejnik nadal się nie włącza, skontaktuj się z obsługą klienta, w celu uzyskania pomocy.

6 - KONSERWACJA I CZYSZCZENIE



Przed wykonaniem jakichkolwiek czynności związanych z czyszczeniem lub konserwacją urządzenia, należy wyjąć wtyczkę z gniazdka sieciowego i poczekać, aż wentylator całkowicie się zatrzyma.

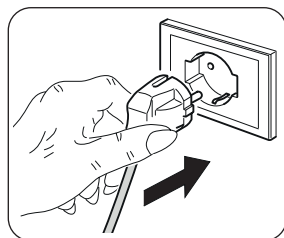

- Do czyszczenia urządzenia używaj suchej ściereczki.
- Jeśli urządzenie jest bardzo zabrudzone, do czyszczenia jego zewnętrznych części można użyć ściereczki zwilżonej ciepłą wodą (maks. 50°C) i łagodnym detergentem. Osusz suchą szmatką.
- Usuń kurz ze skrzydeł grzejnika za pomocą pędzla lub odkurzacza (2).



- **Przed ponownym podłączeniem wtyczki do gniazdka, upewnij się, że urządzenie jest całkowicie.**
- **Do czyszczenia urządzenia nie używaj ściereczki nasączonej środkami chemicznymi ani ściereczki antystatycznej.**
- **Nie używaj benzyny, rozpuszczalników, past polerskich itp. Produkty te mogą wywoływać pękanie lub deformację plastikowej powierzchni.**

- Do czyszczenia urządzenia nie używaj olejów, substancji chemicznych ani produktów ściernych.
- Nie myj, ani nie zanurzaj urządzenia w wodzie.



W przypadku wadliwego działania urządzenia, nie próbuj go demontować, lecz skontaktuj się ze sprzedawcą lub serwisem pomocy technicznej.

7 - OCHRONA URZĄDZENIA

- Jeśli nie zamierzasz używać urządzenia przez długi czas lub jeśli konieczne jest wykonanie czynności, które mogą spowodować duże zapylenie, zaleca się przechowywanie urządzenia w następujący sposób:
 - **Wyłącz urządzenie i wyjmij wtyczkę z gniazdka.**
 - Owiń przewód zasilający (6) wokół podpory (4).
 - Przechowuj w czystym i suchym miejscu, z dala od wilgoci.

8 - DANE TECHNICZNE

- Prosimy o zapoznanie się z tabelą na ostatnich stronach instrukcji.

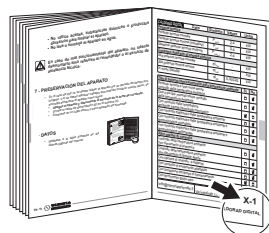

CALDORAD DIGITAL	Dato	Simbolo	Valore	Unità
Potenza termica				
Potenza termica normale		P_{nom}	1,5/2,0	kW
Potenza termica minima (indicativa)		P_{min}	0,7/1,0	kW
Massima potenza termica continua		$P_{max,c}$	1,5/2,0	kW
Consumo ausiliario di energia elettrica				
Alla potenza termica normale		$e_{l_{max}}$	-	kW
Alla potenza termica minima		$e_{l_{min}}$	-	kW
In modo Standby		$e_{l_{SB}}$	0,0015	kW

Tipo di potenza termica/controllo della temperatura ambiente	Si	No
Potenza termica a fase unica senza controllo della temperatura ambiente	<input type="checkbox"/>	<input checked="" type="checkbox"/>
Due o più fasi manuali senza controllo della temperatura ambiente	<input type="checkbox"/>	<input checked="" type="checkbox"/>
Con controllo della temperatura ambiente tramite termostato meccanico	<input type="checkbox"/>	<input checked="" type="checkbox"/>
Con controllo elettronico della temperatura ambiente	<input checked="" type="checkbox"/>	<input type="checkbox"/>
Con controllo elettronico della temperatura ambiente e temporizzatore giornaliero	<input type="checkbox"/>	<input checked="" type="checkbox"/>
Con controllo elettronico della temperatura ambiente e temporizzatore settimanale	<input type="checkbox"/>	<input checked="" type="checkbox"/>

Altre opzioni di controllo		
Controllo della temperatura ambiente con rilevamento di presenza	<input type="checkbox"/>	<input checked="" type="checkbox"/>
Controllo della temperatura ambiente con rilevamento di finestre aperte	<input type="checkbox"/>	<input checked="" type="checkbox"/>
Con opzione di controllo a distanza	<input type="checkbox"/>	<input checked="" type="checkbox"/>
Con controllo di avviamento adattabile	<input type="checkbox"/>	<input checked="" type="checkbox"/>
Con limitazione del tempo di funzionamento	<input checked="" type="checkbox"/>	<input type="checkbox"/>
Con termometro globo nero	<input type="checkbox"/>	<input checked="" type="checkbox"/>

info@olimpiasplendid.it	Olimpia Splendid SpA Via Industriale 1/3, 25060 Cellatica, Brescia, Italy
-------------------------	--

CALDORAD DIGITAL	Item	Symbol	Value	Unit
Heat output				
	Nominal heat output	P_{nom}	1,5/2,0	kW
	Minimum heat output (indicative)	P_{min}	0,7/1,0	kW
	Maximum continuous heat output	$P_{max,c}$	1,5/2,0	kW
Auxiliary electricity consumption				
	At nominal heat output	eI_{max}	-	kW
	At minimum heat output	eI_{min}	-	kW
	In standby mode	eI_{SB}	0,0015	kW

Type of heat output/room temperature control	Yes	No
Single stage heat output and no room temperature control	<input type="checkbox"/>	<input checked="" type="checkbox"/>
Two or more manual stages, no room temperature control	<input type="checkbox"/>	<input checked="" type="checkbox"/>
With mechanic thermostat room temperature control	<input type="checkbox"/>	<input checked="" type="checkbox"/>
With electronic room temperature control	<input checked="" type="checkbox"/>	<input type="checkbox"/>
Electronic room temperature control plus day timer	<input type="checkbox"/>	<input checked="" type="checkbox"/>
Electronic room temperature control plus week timer	<input type="checkbox"/>	<input checked="" type="checkbox"/>

Other control options		
Room temperature control, with presence detection	<input type="checkbox"/>	<input checked="" type="checkbox"/>
Room temperature control, with open window detection	<input type="checkbox"/>	<input checked="" type="checkbox"/>
With distance control option	<input type="checkbox"/>	<input checked="" type="checkbox"/>
With adaptive start control	<input type="checkbox"/>	<input checked="" type="checkbox"/>
With working time limitation	<input checked="" type="checkbox"/>	<input type="checkbox"/>
With black bulb sensor	<input type="checkbox"/>	<input checked="" type="checkbox"/>

info@olimpiasplesndid.it	Olimpia Splendid SpA Via Industriale 1/3, 25060 Cellatica, Brescia, Italy
--------------------------	--

CALDORAD DIGITAL	Caractéristique	Symbole	Valeur	Unité
Puissance thermique				
Puissance thermique nominale		P_{nom}	1,5/2,0	kW
Puissance thermique minimale (indicative)		P_{min}	0,7/1,0	kW
Puissance thermique maximale continue		$P_{max,c}$	1,5/2,0	kW
Consommation d'électricité auxiliaire				
À la puissance thermique nominale		eI_{max}	-	kW
À la puissance thermique minimale		eI_{min}	-	kW
En mode veille		eI_{SB}	0,0015	kW

Type de contrôle de la puissance thermique/de la température de la pièce	Oui	Non
Contrôle de la puissance thermique à un palier, pas de contrôle de la température de la pièce	<input type="checkbox"/>	<input checked="" type="checkbox"/>
Contrôle à deux ou plusieurs paliers manuels, pas de contrôle de la température de la pièce	<input type="checkbox"/>	<input checked="" type="checkbox"/>
Contrôle de la température de la pièce avec thermostat mécanique	<input type="checkbox"/>	<input checked="" type="checkbox"/>
Contrôle électronique de la température de la pièce	<input checked="" type="checkbox"/>	<input type="checkbox"/>
Contrôle électronique de la température de la pièce et programmateur journalier	<input type="checkbox"/>	<input checked="" type="checkbox"/>
Contrôle électronique de la température de la pièce et programmateur hebdomadaire	<input type="checkbox"/>	<input checked="" type="checkbox"/>
Autres options de contrôle		
Contrôle de la température de la pièce, avec détecteur de présence	<input type="checkbox"/>	<input checked="" type="checkbox"/>
Contrôle de la température de la pièce, avec détecteur de fenêtre ouverte	<input type="checkbox"/>	<input checked="" type="checkbox"/>
Option contrôle à distance	<input type="checkbox"/>	<input checked="" type="checkbox"/>
Contrôle adaptatif de l'activation	<input type="checkbox"/>	<input checked="" type="checkbox"/>
Imitation de la durée d'activation	<input checked="" type="checkbox"/>	<input type="checkbox"/>
Capteur à globe noir	<input type="checkbox"/>	<input checked="" type="checkbox"/>

info@olimpiasplendid.it	Olimpia Splendid SpA Via Industriale 1/3, 25060 Cellatica, Brescia, Italy
-------------------------	--

CALDORAD DIGITAL	Datum	Symbol	Wert	Maßeinheit
Wärmeleistung				
Normale Wärmeleistung		P_{nom}	1,5/2,0	kW
Minimale Wärmeleistung (indikativ)		P_{min}	0,7/1,0	kW
Maximale kontinuierliche Wärmeleistung		$P_{max,c}$	1,5/2,0	kW
Hilfsstromverbrauch				
Bei normaler Wärmeleistung		eI_{max}	-	kW
Bei minimaler Wärmeleistung		eI_{min}	-	kW
Im Standby-Modus		eI_{SB}	0,0015	kW

Art der Wärmeleistung/Raumtemperaturregelung	Ja	Nein
Einphasige Wärmeleistung ohne Kontrolle der Umgebungstemperatur	<input type="checkbox"/>	<input checked="" type="checkbox"/>
Zwei oder mehr manuelle Schritte ohne Kontrolle der Umgebungstemperatur	<input type="checkbox"/>	<input checked="" type="checkbox"/>
Mit Kontrolle der Umgebungstemperatur mittels Thermostat	<input type="checkbox"/>	<input checked="" type="checkbox"/>
Mit elektronischer Kontrolle der Umgebungstemperatur	<input checked="" type="checkbox"/>	<input type="checkbox"/>
Mit elektronischer Kontrolle der Umgebungstemperatur und Tageszeitschaltuhr	<input type="checkbox"/>	<input checked="" type="checkbox"/>
Mit elektronischer Kontrolle der Umgebungstemperatur und Wochenzeitschaltuhr	<input type="checkbox"/>	<input checked="" type="checkbox"/>
Andere Kontrollmöglichkeiten		
Kontrolle der Umgebungstemperatur mit Bewegungsmelder	<input type="checkbox"/>	<input checked="" type="checkbox"/>
Kontrolle der Umgebungstemperatur mit automatischer Erfassung von offenen Fenstern	<input type="checkbox"/>	<input checked="" type="checkbox"/>
Mit Fernbedienungsoption	<input type="checkbox"/>	<input checked="" type="checkbox"/>
Mit adaptiver Startkontrolle	<input type="checkbox"/>	<input checked="" type="checkbox"/>
Mit Betriebszeitbegrenzung	<input checked="" type="checkbox"/>	<input type="checkbox"/>
Mit schwarzem Kugelthermometer	<input type="checkbox"/>	<input checked="" type="checkbox"/>

info@olimpiasplendid.it	Olimpia Splendid SpA Via Industriale 1/3, 25060 Cellatica, Brescia, Italy
-------------------------	--

CALDORAD DIGITAL	Partida	Símbolo	Valor	Unidad
Potencia calorífica				
Potencia calorífica nominal		P_{nom}	1,5/2,0	kW
Potencia calorífica mínima (indicativa)		P_{min}	0,7/1,0	kW
Potencia calorífica máxima continuada		$P_{max,c}$	1,5/2,0	kW
Consumo auxiliar de electricidad				
A potencia calorífica nominal		eI_{max}	-	kW
A potencia calorífica mínima		eI_{min}	-	kW
En modo de espera		eI_{SB}	0,0015	kW

Tipo de control de potencia calorífica/de temperatura interior	Si	No
Potencia calorífica de un solo nivel, sin control de temperatura interior	<input type="checkbox"/>	<input checked="" type="checkbox"/>
Dos o más niveles manuales, sin control de temperatura interior	<input type="checkbox"/>	<input checked="" type="checkbox"/>
Con control de temperatura interior mediante termostato mecánico	<input type="checkbox"/>	<input checked="" type="checkbox"/>
Con control electrónico de temperatura interior	<input checked="" type="checkbox"/>	<input type="checkbox"/>
Control electrónico de temperatura interior y temporizador diario	<input type="checkbox"/>	<input checked="" type="checkbox"/>
Control electrónico de temperatura interior y temporizador semanal	<input type="checkbox"/>	<input checked="" type="checkbox"/>
Otras opciones de control		
Control de temperatura interior con detección de presencia	<input type="checkbox"/>	<input checked="" type="checkbox"/>
Control de temperatura interior con detección de ventanas abiertas	<input type="checkbox"/>	<input checked="" type="checkbox"/>
Con opción de control a distancia	<input type="checkbox"/>	<input checked="" type="checkbox"/>
Con control de puesta en marcha adaptable	<input type="checkbox"/>	<input checked="" type="checkbox"/>
con limitación de tiempo de funcionamiento	<input checked="" type="checkbox"/>	<input type="checkbox"/>
con sensor de lámpara negra	<input type="checkbox"/>	<input checked="" type="checkbox"/>

info@olimpiasplendid.it	Olimpia Splendid SpA Via Industriale 1/3, 25060 Cellatica, Brescia, Italy
-------------------------	--

CALDORAD DIGITAL	Nr.	Symbol	Wartość	Jednostka
Moc grzewcza				
Znamionowa moc grzewcza		P_{nom}	1,5/2,0	kW
Minimalna moc grzewcza (szacunkowa)		P_{min}	0,7/1,0	kW
Maksymalna stała moc grzewcza		$P_{max,c}$	1,5/2,0	kW
Dodatkowe zużycie energii elektrycznej				
Przy nominalnej mocy grzewczej		eI_{max}	-	kW
Przy minimalnej mocy grzewczej		eI_{min}	-	kW
W trybie czuwania		eI_{SB}	0,0015	kW

Rodzaj mocy grzewczej/regulacja temperatury w pomieszczeniu	Tak	Nie
Jednostopniowa moc grzewcza bez regulacji temperatury w pomieszczeniu	<input type="checkbox"/>	<input checked="" type="checkbox"/>
Co najmniej dwa stopnie regulowane ręczne, bez regulacji temperatury w pomieszczeniu	<input type="checkbox"/>	<input checked="" type="checkbox"/>
Z regulacją temperatury w pomieszczeniu za pomocą mechanicznego termostatu	<input type="checkbox"/>	<input checked="" type="checkbox"/>
Z elektroniczną regulacją temperatury w pomieszczeniu	<input checked="" type="checkbox"/>	<input type="checkbox"/>
Elektroniczna regulacja temperatury w pomieszczeniu i sterownik dobowy	<input type="checkbox"/>	<input checked="" type="checkbox"/>
Elektroniczna regulacja temperatury w pomieszczeniu i sterownik tygodniowy	<input type="checkbox"/>	<input checked="" type="checkbox"/>
Inne opcje sterowania		
Regulacja temperatury w pomieszczeniu, z wykrywaniem obecności	<input type="checkbox"/>	<input checked="" type="checkbox"/>
Regulacja temperatury w pomieszczeniu, z wykrywaniem otwartego okna	<input type="checkbox"/>	<input checked="" type="checkbox"/>
Z opcją regulacji na odległość	<input type="checkbox"/>	<input checked="" type="checkbox"/>
Z adaptacyjną regulacją startu	<input type="checkbox"/>	<input checked="" type="checkbox"/>
Z ograniczeniem czasu pracy	<input checked="" type="checkbox"/>	<input type="checkbox"/>
Z czujnikiem promieniowania ciepła	<input type="checkbox"/>	<input checked="" type="checkbox"/>

info@olimpiasplendid.it	Olimpia Splendid SpA Via Industriale 1/3, 25060 Cellatica, Brescia, Italy
-------------------------	--





OLIMPIA SPLENDID spa
via Industriale 1/3
25060 Cellatica (BS)
www.olimpiasplendid.it
info@olimpiasplendid.it

I dati tecnici e le caratteristiche estetiche dei prodotti possono subire cambiamenti. Olimpia Splendid si riserva di modificarli in ogni momento senza preavviso.